

Catálogo

Feixes de Molas – Linha Geral: Caminhões, Implementos, Trucks e Utilitários



Industrial de Metais e Laminados

“A Excelência do Nosso Trabalho Faz o
Sucesso dos Nossos Produtos”

REVISÃO 2024-03

EMISSÃO 23/12/2024

Quem somos?

A Cindumel foi fundada em 01 Outubro 1953, fabrica molas de suspensão para automóveis, caminhões, ônibus, semi-reboques, reboques, tratores, locomotivas, vagões ferroviários e molas para equipamentos industriais (Peneiras Vibratórias, Britadores, etc.), além de grampos de mola tipo “U”.

Fornecer produtos originais às fábricas e principais montadoras de veículos, além de atender ao mercado de reposição e exportação.

Somos uma empresa 100% nacional, em capital e "Know-how", por isso sabemos que, para sobreviver, temos que inovar e sermos os melhores, sempre na procura da satisfação de nossos clientes.

Nosso departamento de Vendas possui treinamento específico, afim de orientar todos os clientes sobre a aplicação dos nossos produtos.

Possuímos um departamento de Engenharia com profissionais altamente qualificados para projetar e desenvolver molas especiais para qualquer tipo de carga.

Dispomos de Assistência Técnica que oferece treinamentos específicos e orientação sobre a aplicação correta de todos nossos produtos.

Localização



A Cindumel está localizada à:

Rua Lourenço Riccó, 277

CEP 07042-161 - Guarulhos - SP

Fone (11) 2423-5055

Email: vendas@cindumel.com

<http://www.cindumel.com>

Política de Qualidade

A Cindumel Industrial de Metais e Laminados Ltda., fabricante de molas helicoidais e feixes de molas para suspensão de veículos e fins industriais, define como sua política de qualidade:

- Buscar entender as expectativas do cliente, satisfazer aos seus requisitos fornecendo produtos seguros.
- Propiciar rentabilidade operacional através de um direcionamento estratégico embasado na análise do contexto da empresa.
- Buscar melhoria contínua do sistema de gestão da qualidade, trabalhando na prevenção de falhas.

Certificação do Sistema da Qualidade

A Cindumel sempre foi uma empresa voltada para a satisfação de seus clientes, atingindo este objetivo através de novas tecnologias e do aprimoramento constante da qualidade.

Em 1995, conquistamos a certificação ISO 9001, concedido pelo Bureau Veritas Quality International (BVQI) e desde então nosso compromisso com a qualidade só tem aumentado.

Em 1997, também pelo BVQI-Bureau Veritas Quality International, fomos recomendados a receber a Certificação Internacional nos Requisitos do Sistema da Qualidade QS-9000, esta norma muito mais rígida aplica-se exclusivamente a fabricantes de autopeças. A certificação foi acreditada pelas organizações:

- UKAS - United Kingdom Accreditation Service (Inglaterra)
- RAB - Registrar Accreditation Board (U.S.A.)
- Inmetro – Inst. Nacional de Metrologia, Normalização e Qualidade Industrial (Brasil).

Em 2006 conquistamos a ISO: 9001:2000, fomos recomendados pelo IQA - Instituto da Qualidade Automotiva, entidade criada pelas montadoras de veículos e acreditados pelo Inmetro.

Em 2013 novamente foi recomendada pelo IQA e certificada ISO/TS 16949:2009 (substituta da antiga QS-9000) pelo organismo TÜV - Technischer Überwachungs-Verein (Alemanha) e ISO 9001:2008 pelo Inmetro.

É com orgulho que destacamos a colaboração de todos os nossos funcionários neste êxito e, como uma empresa 100% nacional, contribuimos para o engrandecimento do nosso país.

Novos Itens

A Cindumel desenvolve projetos especiais conforme solicitação do cliente, entende que muitas vezes este não define todos os requisitos envolvidos no projeto, citando assim apenas os mais importantes no seu ponto de vista. Portanto, a Cindumel adota, para qualquer projeto, os requisitos listados abaixo:

- Montagem/desempenho: As lâminas avulsas não tem requisitos de montagem/desempenho especificados, pois os clientes utilizam estas lâminas como forma de repor quaisquer molas que estejam quebradas ou com perda de função em qualquer tipo de feixe, retrabalham estas molas, ajustam, etc.
- Materiais e Acessórios: Utiliza-se material aço SAE 5160, SAE 6150 ou equivalentes, de perfil DIN 59145/4620 para molas semi-elípticas. Este material é tratado termicamente (temperado e revenido) afim de ser obter como produto final uma micro estrutura martensita revenida.

- Acabamento: Os feixes montados são imersos em óleo protetivo ceroso, enquanto as lâminas são imersas em tinta preta.
- Requisitos estatutário e regulamentares relacionado ao produto (Este requisito inclui as regulamentações governamentais, de segurança e ambientais aplicáveis, referentes a aquisição, armazenamento, manuseio, reciclagem, eliminação ou disposição de materiais).
- Rastreabilidade: Quando houver este se apresenta em baixo relevo composto do logotipo, uma letra e dois números que definem a semana e ano de fabricação, com estes dados consegue-se recuperar o histórico de produção incluindo o material utilizado. Estes dados são mantidos, em arquivo, até 2 anos após a data de fabricação.
- Identificação: No mínimo é pintado o logotipo Cindumel e código do produto.
- Serviços suplementares como: montagem, desmontagem, reciclagem e descarte, são de responsabilidade do cliente. As molas são fabricadas em aço, material facilmente negociado em empresas de reciclagem.
- Embalagem: Esta é descartável e composta de madeira e fita, para molas semi-elípticas.
- Garantia: Valida contra defeito de material e de processo de fabricação, que se apresente dentro de 90 dias de uso, mediante o envio da peça que apresentou problema ao laboratório Cindumel, envio este por conta do cliente.
- Os termos de garantia estão disponíveis no site oficial da empresa e podem ser consultados através do link <http://www.cindumel.com/main/catalogos.php>.
- Durabilidade, confiabilidade: Devido as variações que ocorrem na utilização de uma mola, como: carga transportada; terreno; modo de dirigir; projeto do veículo; etc. não é possível determinar, o período que apresentará desgaste, quebras, cedimentos ou outro tipo de falha, logo não há um ponto de medição para a confiabilidade nem estimativa de vida útil.
- Manutenibilidade: Devido as variações que ocorrem na utilização de uma mola, como: carga transportada; terreno; modo de dirigir; projeto do veículo; etc. não é possível determinar um período de tempo entre manutenções.
- Serviços de manutenção: Não são emitidos manuais de manutenção para mola. A manutenção, ex. troca de uma peça quebrada, é responsabilidade do cliente e deve ser feita por pessoa habilitada.
- Tempo de vida: Para os produtos Cindumel a validade é definida como indeterminada.

No caso do cliente necessite algo diferente ou discorde dos itens citados acima este deve entrar em contato com vendas/engenharia para os devidos esclarecimentos afim de deixar estas informações claras, precisas e sem ambiguidades.

Identificação de Feixes de Molas e Lâminas

Os feixes de molas e lâminas são identificados com algarismos e letras pintados em amarelo sobre a pintura preta, típica para reposição.

Identificação de feixes (exemplos):

- MRB/635: Feixe original com 8 lâminas.
- MRB/635-A: Feixe original com 8 lâminas grossas + 1RF (9 lâminas).
- MRB/635-B: Feixe original com 8 lâminas grossas + 1RF + 2RF (10 lâminas).
- MRB/635-C: Feixe com 6 lâminas originais + Lâminas Finas (10 lâminas).
- MRB/635-D: Feixe com 6 lâminas originais + Lâminas Finas +1RF (11 lâminas).
- MRB/635-E: Feixe com 6 lâminas originais + Lâminas Finas +1RF + 2RF (12 lâminas).

Acima são representadas, portanto, 5 opções para o feixe original que também estão disponíveis. Identificação de lâminas (exemplos para os mesmos feixes acima):

- MRB/635/1: 1ª lâmina (lâmina com olhetes).
- MRB/635/1B: Conjunto 1ª lâmina com buchas.
- MRB/635/2: 2ª lâmina (lâmina com semi-olhete / ponta chanfrada e virada).
- MRB/635/5: 5ª lâmina (pontas laminadas e chanfradas com furo de braçadeira).
- MRB/635/5BR: Conjunto 5ª lâmina com braçadeira.
- MRB/635/1RF: Lâmina 1RF (pontas laminadas e chanfradas).
- MRB/635/10F: 10ª lâmina fina (pontas laminadas e chanfradas).

Este tipo de identificação é utilizado no Catálogo de Aplicação - Feixe de Molas.

Este catálogo é dividido por montadoras a saber (por exemplo: Mercedes Benz, Scania, Volvo, Volkswagen) neste são mostrados o código Cindumel, a aplicação do produto e as principais dimensões das lâminas (comprimento e bitola).

As características dos produtos podem ser alteradas sem prévio aviso.

Conforme disponibilidade de matéria-prima as lâminas podem ser fabricadas em bitolas similares (utilizando conversões: métrico x polegada).



Agrale

Antonini - Rodofort

Chevrolet - GMC

Facchini

Fiat - Iveco

Ford

Ford - Willys

Galego

Guerra

Hyundai

Iderol – Rossetti

Jinbei

Kia

Krone

MAN

Mercedes Benz

Mitsubishi

Noma

Randon

Renault

Scania

Schiffer

Tectran - F.N.V.

Toyota

Trucks Diversos

Trucks Hélio – Helfa Implem.

Volkswagen

Volvo



Industrial de Metais e Laminados

Nº Cindumel	Nº Original	Feixe (Posição)	Ano	Aplicação	Pág.
AGR/400	6007014319007 6007014343007 6007014342009 6007014320005	DIANTEIRO	1996 ... 2000	Caminhão 7000DX - 7500TCA - 8500TCA - Micro-ônibus Volare A6 - A8	01
AGR/404	PR-52230	DIANTEIRO	1996 ...	Substitui feixes parabólicos: AGR/400 - AGR/406	01
AGR/406	6008014096009 6008014097007 6013014129008	DIANTEIRO	2001 ...	Caminhão cabine basculante 7,0 - 8,5 Toneladas - Micro-ônibus Volare A6 - A8	01
AGR/408	6007014196009 6007014195001	DIANTEIRO	2001 ...	Caminhão 9200 - Micro-ônibus MA7,5 TDX- MA8,5T - Volare W8	03
AGR/422	6009014014000 6013014145004	DIANTEIRO	2012 ...	Caminhão 10000 - Micro-ônibus MA 8,5 - 8,7 - 10 Toneladas	02
AGR/423	602301413003	TRASEIRO PRINCIPAL	2012 ...	Caminhão 10000	02
AGR/2423	602301413003	TRASEIRO AUXILIAR	2012 ...	Caminhão 10000	02

Nº Original: 6007014319007 6007014343007 6007014342009 6007014320005	Aplicação: Caminhão 7000DX - 7500TCA - 8500TCA - Micro-ônibus Volare A6 - A8				AGR/400
Ano: 1996 ... 2000	DIANTEIRO	Furo Central: Ø13,5	Altura: 105	Apoios: 1636	
Código Cindumel	Descrição			Bitola	Comprimento
AGR/400	Feixe original com 2 lâminas + Calço			-	-
AGR/400/1	Lâmina parabólica com olhetes			70 x 22	756 x 880
AGR/400/1B	Lâmina parabólica com olhetes + Buchas de aço-borracha				756 x 895
AGR/400/2	Lâmina parabólica com semi-olhete / Ponta chanfrada				
Consulte também feixe OPCIONAL Cindumel – AGR/404					

Nº Original: 6008014096009 6008014097007 6013014129008	Aplicação: Caminhão cabine basculante 7,0 - 8,5 Toneladas - Micro-ônibus Volare A6 - A8				AGR/406
Ano: 2001 ...	DIANTEIRO	Furo Central: Ø13,5	Altura: 105	Apoios: 1636	
Código Cindumel	Descrição			Bitola	Comprimento
AGR/406	Feixe original com 2 lâminas + Calços			-	-
AGR/400/1	Lâmina parabólica com olhetes			70 x 22	756 x 880
AGR/400/1B	Lâmina parabólica com olhetes + Buchas de aço-borracha				756 x 895
AGR/406/2	Lâmina parabólica com semi-olhete / Ponta chanfrada com furos de braçadeiras e patilhas				
Consulte também feixe OPCIONAL Cindumel – AGR/404					

Nº Original: PR-52230	Aplicação: Substitui feixes parabólicos: AGR/400 – AGR/406				AGR/404
Ano: 1996 ...	DIANTEIRO	Furo Central: Ø13,5	Altura: 70	Apoios: 1636	
Código Cindumel	Descrição			Bitola	Comprimento
AGR/404	Feixe OPCIONAL com 8 lâminas			-	-
AGR/404/1	Lâmina com olhetes			70 x 11	756 x 880
AGR/404/1B	Lâmina com olhetes + Buchas de aço-borracha				756 x 895
AGR/404/2	Lâmina com semi-olhete / Ponta chanfrada				680 x 790
AGR/404/3	Pontas laminadas e chanfradas			70 x 13	605 x 700
AGR/404/4	Pontas laminadas e chanfradas com furo de braçadeira				530 x 610
AGR/404/5	Pontas laminadas e chanfradas				455 x 520
AGR/404/7	Pontas laminadas e chanfradas com furo de braçadeira				380 x 430
AGR/404/8	Pontas laminadas e chanfradas				300 x 340

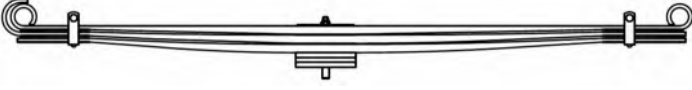
Nº Original: 6009014014000 6013014145004	Aplicação: Caminhão 10000 - Micro-ônibus MA 8,5 - 8,7 - 10 Toneladas				AGR/422
Ano: 2012 ...	DIANTEIRO	Furo Central: Ø12,5	Altura: 194 C/P	Apoios: 1636	
Código Cindumel	Descrição	Bitola		Comprimento	
AGR/422	Feixe original com 3 lâminas + Calço	-		-	
AGR/422/1	Lâmina parabólica com olhetes	70 x 21		753 x 883	
AGR/422/1B	Lâmina parabólica com olhetes + Buchas de aço-borracha				
AGR/422/2	Lâmina parabólica com semi-olhete / Ponta chanfrada com furos para patilhas				
AGR/422/3	Lâmina parabólica com pontas chanfradas e furos de braçadeiras e patilhas				
52734011	Calço	70 x 12		75 x 75	

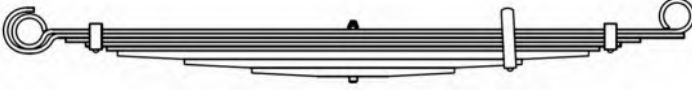
Nº Original: 602301413003	Aplicação: Caminhão cabine basculante 7,0 - 8,5 Toneladas - Micro-ônibus Volare A6 - A8				AGR/423
Ano: 2012 ...	TRASEIRO PRINCIPAL	Furo Central: Ø13,5	Altura: 201	Apoios: 1374	
Código Cindumel	Descrição	Bitola		Comprimento	
AGR/423	Feixe original com 8 lâminas	-		-	
AGR/423/1	Lâmina com olhete berlim / Convencional	80 x 9		687 x 687	
AGR/423/1B	Lâmina com olhete berlim / Convencional + Buchas de aço borracha				
AGR/423/2	Lâmina com semi-olhete berlim / Ponta chanfrada				
AGR/423/3	Pontas quadradas				
AGR/423/4	Pontas quadradas com furos de braçadeiras	80 x 18		610 x 610	
AGR/423/5	Pontas quadradas			568 x 568	
AGR/423/6	Pontas laminadas e chanfradas			523 x 523	
AGR/423/7	Pontas laminadas e chanfradas com furo de braçadeira			500 x 500	
AGR/423/8	Pontas laminadas e chanfradas			358 x 358	
				215 x 215	
Feixe Auxiliar: AGR/2423					

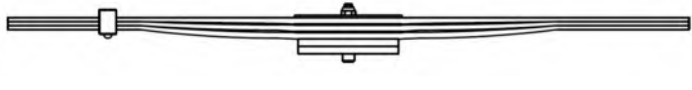
Nº Original: 602301413003	Aplicação: Caminhão cabine basculante 7,0 - 8,5 Toneladas - Micro-ônibus Volare A6 - A8				AGR/2423
Ano: 2012 ...	TRASEIRO AUXILIAR	Furo Central: Ø13,5	Altura: 124	Apoios: 460 x 460	
Código Cindumel	Descrição	Bitola		Comprimento	
AGR/2423	Feixe original com 3 lâminas + Calços	-		-	
AGR/2423/1	Lâmina parabólica com pontas chanfradas	80 x 10		510 x 510	
AGR/2423/2					
AGR/2423/3	Lâmina parabólica com pontas chanfradas com furo de braçadeira				
Feixe Principal: AGR/423					

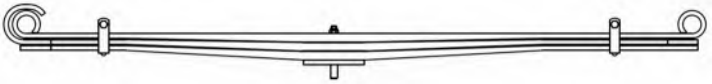
Nº Original: 6007014196009 6007014195001	Aplicação: Caminhão 9200 - Micro-ônibus MA7,5 TDX- MA8,5T - Volare W8				AGR/408
Ano: 2001 ...	DIANTEIRO	Furo Central: Ø13,5	Altura: 96	Apoios: 1636	
Código Cindumel	Descrição	Bitola	Comprimento		
AGR/408	Feixe original com 3 lâminas + Calço	-	-		
AGR/402/1	Lâmina parabólica com olhetes	70 x 21	756 x 880		
AGR/402/1B	Lâmina parabólica com olhetes + Buchas de aço-borracha		756 x 895		
AGR/408/2	Lâmina parabólica com semi-olhete / Ponta chanfrada com furos para patilhas		756 x 895		
AGR/408/3	Lâmina parabólica com pontas chanfradas e furos de braçadeiras e patilhas		756 x 895		

Nº Cindumel	Nº Original	Feixe (Posição)	Ano	Aplicação	Pág.
ANT/6201	15335 15138	1º E 2º EIXO	-	Semi - Reboque Cana Inteira 2 Eixos	01
ANT/6202	15443	1º E 2º EIXO	-	Semi-Reboque Basculante Toras 2 Eixos - Dolly - Bi Trem - Semi-Reboque Basculante Cana Picada 2 Eixos	01
ANT/6203	15313	1º E 2º EIXO	-	Semi-reboque 2 eixos Carga Seca - Graneleiro - Lona - Tanque - Basculante	02
ANT/6204	PR-52258	1º E 2º EIXO	-	Reboque Canavieiro	02

Nº Original: 15335 15138	Aplicação: Semi - Reboque Cana Inteira 2 Eixos				ANT/6201
Ano: -	1º E 2º EIXO				
Código Cindumel	Descrição	Bitola		Comprimento	
ANT/6201	Feixe original com 12 lâminas	-		-	
ANT/6201/1/2	Pontas chanfradas	90 x 11		630 x 630	
ANT/6201/3				600 x 600	
ANT/6201/4				568 x 568	
ANT/6201/5				477 x 477	
ANT/6201/6				430 x 430	
ANT/6201/7				Pontas quadradas com furos de braçadeiras	90 x 13
ANT/6201/8	Pontas quadradas	330 x 330			
ANT/6201/9	Pontas quadradas com furos de braçadeiras	278 x 278			
ANT/6201/10	Pontas quadradas com furos de braçadeiras	225 x 225			
ANT/6201/11	Pontas quadradas	175 x 175			
ANT/6201/12		120 x 120			

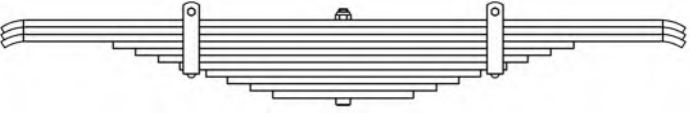
Nº Original: 15443	Aplicação: Semi-Reboque Basculante Toras 2 Eixos - Dolly - Bi Trem - Semi-Reboque Basculante Cana Picada 2 Eixos				ANT/6202
Ano: -	1º E 2º EIXO				
Código Cindumel	Descrição	Bitola		Comprimento	
ANT/6202	Feixe original com 11 lâminas	-		-	
ANT/6202-A	Feixe original com 11 lâminas + 1RF	-		-	
ANT/6202/1/2/3	Pontas chanfradas e semi-viradas	88,9 x 11,1		550 x 550	
ANT/6202/4	Pontas chanfradas			364 x 364	
ANT/6202/5				328 x 328	
ANT/6202/6	Pontas quadradas			292 x 292	
ANT/6202/7	Pontas quadradas com furos de braçadeiras			258 x 258	
ANT/6202/8	Pontas quadradas			217 x 217	
ANT/6202/9				183 x 183	
ANT/6202/10				147 x 147	
ANT/6202/11				111 x 111	
ANT/6202/1RF				Pontas chanfradas	425 x 425

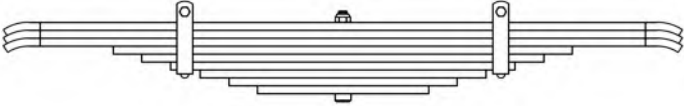
Nº Original: 15313	Aplicação: Semi-reboque 2 eixos Carga Seca - Graneleiro - Lona - Tanque - Basculante				ANT/6203
Ano: -	1º E 2º EIXO	Furo Central: Ø15,5	Altura: 74,5	Apoios: 425 x 425	
Código Cindumel	Descrição	Bitola		Comprimento	
ANT/6203	Feixe original com 9 lâminas	-		-	
ANT/6203/1/2/3	Pontas chanfradas e semi-viradas	88,9 x 12,7		550 x 550	
ANT/6203/4	Pontas quadradas			364 x 364	
ANT/6203/5	Pontas quadradas			319 x 319	
ANT/6203/6	Pontas quadradas com furos de braçadeiras			273 x 273	
ANT/6203/7	Pontas quadradas			227 x 227	
ANT/6203/8	Pontas quadradas			181 x 181	
ANT/6203/9	Pontas quadradas			136 x 136	
ANT/6203/1RF	Pontas quadradas	88,9 x 12,7		430 x 430	

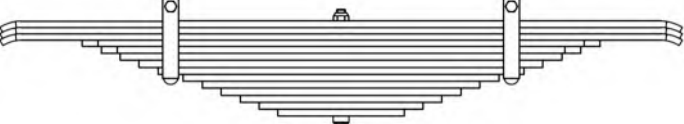
Nº Original: PR-52258	Aplicação: Reboque Canavieiro				ANT/6204
Ano: -	1º E 2º EIXO	Furo Central: Ø15,5	Altura: 80	Apoios: 425 x 425	
Código Cindumel	Descrição	Bitola		Comprimento	
ANT/6204	Feixe original com 14 lâminas	-		-	
ANT/6204/1/2/3	Pontas chanfradas e semi-viradas	90 x 10		541 x 541	
ANT/6204/4	Pontas chanfradas			410 x 410	
ANT/6204/5	Pontas quadradas	90 x 11		380 x 380	
ANT/6204/6	Pontas quadradas			350 x 350	
ANT/6204/7	Pontas quadradas			320 x 320	
ANT/6204/8	Pontas quadradas com furos de braçadeiras			290 x 290	
ANT/6204/9	Pontas quadradas			250 x 250	
ANT/6204/10	Pontas quadradas			220 x 220	
ANT/6204/11	Pontas quadradas			190 x 190	
ANT/6204/12	Pontas quadradas	160 x 160			
ANT/6204/13	Pontas quadradas	130 x 130			
ANT/6204/14	Pontas quadradas	100 x 100			

Nº Cindumel	Nº Original	Feixe (Posição)	Ano	Aplicação	Pág.
CHE/105	7317359 7319035 94646967	TRASEIRO	1964 ...	Pick-up C10 - C1403 - C1404 - C1410 - C1414 - C1416 - 4/6 CL	01
CHE/108	7326758	DIANTEIRO	1970 ...	Caminhão D60 - D70 - D74 - D75 - D78	02
CHE/109	7326821	TRASEIRO PRINCIPAL	1970 ...	Caminhão D60 - D70 - D74 - D75 - D78	02
CHE/2109	7326821	TRASEIRO AUXILIAR	1970 ...	Caminhão D60 - D70 - D74 - D75 - D78	03
CHE/110	9307057	DIANTEIRO	1976 ...	Caminhão Detroit Diesel	04
CHE/111	9305529	TRASEIRO	1976 ...	Caminhão Detroit Diesel	04
CHE/113	93233308	TRASEIRO	1996 ...	Utilitário Pick-up Corsa	05
CHE/115	94603818	TRASEIRO	1980 ...	Pick-up D10 - D20 (Diesel) - A10 - A20 (Álcool)	05
CHE/119	93209350	TRASEIRO	1993 ...	Utilitário Pick-up D20	05
CHE/120	94630615	DIANTEIRO	1985 ...	Caminhão A60 - A80 - C60 - C80 - D60 - D80 - D11000 - D12000	07
CHE/121	94636468	TRASEIRO PRINCIPAL	1985 ...	Caminhão A/C/D 60 - 80 - D11000 - D12000 (Todos) - A/C/D 70 - 90 - D13000 - D14000 (Após 01/88)	07
CHE/2121	94636468	TRASEIRO AUXILIAR	1985 ...	Caminhão A/C/D 60 - 80 - D11000 - D12000 (Todos) - A/C/D 70 - 90 - D13000 - D14000 (Após 01/88)	08
CHE/122	94630616	DIANTEIRO	1985 ...	Caminhão D13000 - D14000 - D16000 - D22000	08
CHE/124	93358090	TRASEIRO	1995 ... 2011	Utilitário Pick-up S10 - Todas com Motor a Gasolina "750 kg"	06
CHE/125	93231023	TRASEIRO	1995 ... 2012	Utilitário Pick-up S10 - Cabine Simples - Dupla - Estendida	06
CHE/126	52085141	TRASEIRO	2012 ... 2016	Utilitário Pick-up S10	10
CHE/127	93225809	TRASEIRO	1995 ... 2011	Utilitário Pick-up S10 Diesel	06
CHE/128	84450933	TRASEIRO	2017 ...	Utilitário Pick-up S10 Gasolina - Diesel (Diesel a partir de 2012)	10
CHE/129	93227951	TRASEIRO	1996 ... 2011	Utilitário Blazer	08
CHE/141	94628549	TRASEIRO PRINCIPAL	1984 ...	Caminhão A40 - C40 - D40	09
CHE/2143	94628549	TRASEIRO AUXILIAR	1984 ...	Caminhão A40 - C40 - D40	09
GMC/201	93253919 93285013	TRASEIRO PRINCIPAL	1997 ... 1999	Caminhão GMC 12170 - 14190 - 16220	11
GMC/2201	93253919	TRASEIRO AUXILIAR	1997 ... 1999	Caminhão GMC 12170	11
GMC/2203	93285013	TRASEIRO AUXILIAR	1997 ... 1999	Caminhão GMC 14190 - 16220	11

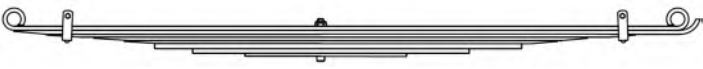
Nº Original: 7317359 7319035 94646967	Aplicação: Pick-up C10 - C1403 - C1404 - C1410 - C1414 - C1416 - 4/6 CL				CHE/105
Ano: 1964 ...	TRASEIRO	Furo Central: Ø10,3	Altura: 200	Apoios: 1320	
Código Cindumel	Descrição	Bitola		Comprimento	
CHE/105	Feixe original com 8 lâminas	-		-	
CHE/105-A	Feixe original com 8 lâminas + 1RF				
CHE/105/1	Lâmina com olhetes	57,1 x 7,94		610 x 710	
CHE/105/2	Ponta laminada e chanfrada / Ponta chanfrada e dobrada				
CHE/105/3	Pontas laminadas e chanfradas com furos de braçadeira	57,1 x 6,35		545 x 625	
CHE/105/4	Pontas laminadas e chanfradas			450 x 530	
CHE/105/5				390 x 470	
CHE/105/6	Pontas quadradas	57,1 x 9,52		330 x 400	
CHE/105/7		57,1 x 7,94		255 x 295	
CHE/105/8				150 x 170	
CHE/105/2V	Pontas chanfradas e dobradas	57,1 x 7,94		610 x 710	
CHE/105/1RF	Pontas laminadas e chanfradas			600 x 670	

Nº Original: 7326758	Aplicação: Caminhão D60 - D70 - D74 - D75 - D78				CHE/108
Ano: 1970 ...	DIANTEIRO				
Código Cindumel	Descrição			Bitola	Comprimento
CHE/108	Feixe original com 9 lâminas			-	-
CHE/108/1	Lâmina com olhetes			63,5 x 9,52	622 x 495
CHE/108/1B	Lâmina com olhetes + Buchas de aço				
CHE/108/2	Lâmina com semi-olhete / Ponta chanfrada			63,5 x 7,94	622 x 480
CHE/108/3	Pontas quadradas				530 x 430
CHE/108/4	Pontas quadradas com furo de braçadeiras				460 x 380
CHE/108/5	Pontas quadradas				400 x 320
CHE/108/6	Pontas quadradas com furo de braçadeira				330 x 270
CHE/108/7	Pontas quadradas				260 x 220
CHE/108/8					200 x 170
CHE/108/9					130 x 110
CHE/108/2V	Lâmina com semi-olhete / Ponta chanfrada e dobrada				63,5 x 7,94
CHE/108/1RF	Pontas quadradas			590 x 480	

Nº Original: 7326821	Aplicação: Caminhão D60 - D70 - D74 - D75 - D78				CHE/109
Ano: 1970 ...	TRASEIRO PRINCIPAL				
Código Cindumel	Descrição			Bitola	Comprimento
CHE/109	Feixe original com 12 lâminas			-	-
CHE/109/1	Lâmina com olhetes			76,2 x 11,1	660 x 660
CHE/109/1B	Lâmina com olhetes + Buchas de aço				
CHE/109/2	Ponta chanfradas e dobrada			76,2 x 11,1	660 x 680
CHE/109/3	Pontas quadradas com furo de braçadeira				585 x 585
CHE/109/4	Pontas quadradas				530 x 530
CHE/109/5					475 x 475
CHE/109/6					420 x 420
CHE/109/7	Pontas quadradas com furo de braçadeira				365 x 365
CHE/109/8	Pontas quadradas				76,2 x 7,94
CHE/109/9				270 x 270	
CHE/109/10				230 x 230	
CHE/109/11				185 x 185	
CHE/109/12				145 x 145	
CHE/109/1RF	Ponta chanfradas			76,2 x 11,1	670 x 670
CHE/109/2RF	Pontas quadradas				605 x 605

Feixe Auxiliar: CHE/2109

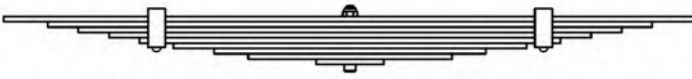
Nº Original: 7326821	Aplicação: Caminhão D60 - D70 - D74 - D75 - D78				CHE/2109
Ano: 1970 ...	TRASEIRO AUXILIAR	Furo Central: Ø12,5	Altura: 65	Apoios: -	
Código Cindumel	Descrição			Bitola	Comprimento
CHE/2109	Feixe original com 9 lâminas			-	-
CHE/2109/1	Pontas quadradas			76,2 x 7,94	510 x 510
CHE/2109/2					445 x 445
CHE/2109/3					400 x 400
CHE/2109/4					355 x 355
CHE/2109/5	Pontas quadradas com furo de braçadeira				310 x 310
CHE/2109/6	Pontas quadradas				260 x 260
CHE/2109/7					200 x 200
CHE/2109/8					150 x 150
CHE/2109/9					50 x 50
Feixe Principal: CHE/109					

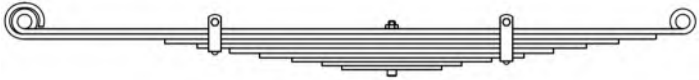
Nº Original: 9307057	Aplicação: Caminhão Detroit Diesel				CHE/110
Ano: 1976 ...	DIANTEIRO	Furo Central: Ø10,5	Altura: 102	Apoios: 1321	
Código Cindumel	Descrição	Bitola	Comprimento		
CHE/110	Feixe original com 9 lâminas	-	-		
CHE/110-A	Feixe original com 9 lâminas + SM + 1RF				
CHE/110-B	Feixe original com 9 lâminas + SM + 1RF + 2RF				
CHE/110-C	Feixe original com 9 lâminas + SM + 1RF + 2RF + 3RF				
CHE/110/1	Lâmina com olhetes	63,5 x 11,1	737 x 584		
CHE/110/1B	Lâmina com olhetes + Buchas de aço				
CHE/110/2	Lâmina com semi-olhete / Ponta chanfrada	63,5 x 9,52	737 x 530		
CHE/110/3	Pontas quadradas		560 x 455		
CHE/110/4	Pontas quadradas com furo de braçadeira		480 x 390		
CHE/110/5	Pontas quadradas		400 x 325		
CHE/110/6	Pontas quadradas com furo de braçadeira		320 x 265		
CHE/110/7	Pontas quadradas		240 x 200		
CHE/110/8			63,5 x 7,94		
CHE/110/9		160 x 140			
CHE/110/9		110 x 100			
CHE/110/SM	Pontas quadradas	63,5 x 6,35	700 x 560		
CHE/110/1RF		63,5 x 9,52	680 x 530		
CHE/110/2RF			620 x 490		
CHE/110/3RF			590 x 470		
CHE/110/2V			737 x 584		
CHE/110/2V	Lâmina com semi-olhete / Ponta chanfrada e dobrada				

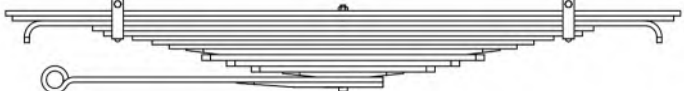
Nº Original: 9305529	Aplicação: Caminhão Detroit Diesel				CHE/111
Ano: 1976 ...	DIANTEIRO	Furo Central: Ø10,5	Altura: 113	Apoios: 700 x 700	
Código Cindumel	Descrição	Bitola	Comprimento		
CHE/111	Feixe original com 15 lâminas	-	-		
CHE/111/1	Pontas quadradas	63,5 x 11,1	753 x 753		
CHE/111/2			738 x 738		
CHE/111/3	Pontas chanfradas e dobradas		700 x 700		
CHE/111/4	Pontas quadradas		559 x 559		
CHE/111/5	Pontas quadradas com furo de braçadeiras		534 x 534		
CHE/111/6	Pontas quadradas	76,2 x 9,52	470 x 470		
CHE/111/7			425 x 425		
CHE/111/8			388 x 388		
CHE/111/9	Pontas laminadas e chanfradas	76,2 x 12,7	350 x 350		
CHE/111/10	Pontas chanfradas		315 x 315		
CHE/111/11			260 x 260		
CHE/111/12			205 x 205		
CHE/111/13	Pontas laminadas e chanfradas	76,2 x 9,52	135 x 135		
CHE/111/14	Lâmina com olhete berlím / Ponta quadrada	76,2 x 11,1	643 x 89		
CHE/111/14B	Lâmina com olhete berlím / Ponta quadrada + Bucha de aço		237 x 89		
CHE/111/15	Ponta laminada e chanfrada / Ponta quadrada				

Nº Original: 93233308	Aplicação: Utilitário Pick-up Corsa				CHE/113
Ano: 1996 ...	TRASEIRO	Furo Central: -	Altura: 155	Apoios: 1310	
Código Cindumel	Descrição			Bitola	
CHE/113/1	Lâmina parabólica com olhetes			70 x 14	628 x 682
CHE/113/1B	Lâmina parabólica com olhetes + Buchas de aço-borracha				

Nº Original: 94603818	Aplicação: Pick-up D10 – D20 (Diesel) - A10 - A20 (Álcool)				CHE/115
Ano: 1980 ...	TRASEIRO	Furo Central: Ø10,5	Altura: 140	Apoios: 1320	
Código Cindumel	Descrição			Bitola	
CHE/115	Feixe original com 9 lâminas			-	-
CHE/115-A	Feixe original com 9 lâminas + 1RF				
CHE/115-B	Feixe original com 9 lâminas + 1RF + 2RF				
CHE/115/1	Lâmina com olhetes			57,1 x 9,52	610 x 710
CHE/115/2	Pontas chanfradas e dobrada				
CHE/115/3	Pontas chanfradas com furos de braçadeiras			57,1 x 7,94	520 x 590
CHE/115/4	Pontas chanfradas				460 x 530
CHE/115/5					400 x 470
CHE/115/6					340 x 390
CHE/115/7					280 x 310
CHE/115/8					210 x 230
CHE/115/9				140 x 160	
CHE/115/1RF	Pontas chanfradas			57,1 x 9,52	580 x 710
CHE/115/2RF					550 x 650
CHE/115/2V	Pontas chanfradas e dobradas			57,1 x 7,94	610 x 710

Nº Original: 93209350	Aplicação: Utilitário Pick-up D20				CHE/119
Ano: 1993 ...	TRASEIRO	Furo Central: Ø11,5	Altura: 183	Apoios: 1421	
Código Cindumel	Descrição			Bitola	
---	Feixe original com 6 lâminas			-	-
CHE/119/1	Lâmina com olhetes berlin			63,5 x 8,2	660 x 761
CHE/119/2	Pontas chanfradas e dobradas				
CHE/119/3	Pontas laminadas e chanfradas com furos para pastilhas				540 x 627
CHE/119/4					477 x 546
CHE/119/5					408 x 472
CHE/119/6	Pontas laminadas e chanfradas				63,5 x 23

Nº Original: 93358090	Aplicação: Utilitário Pick-up S10 - Todas com Motor a Gasolina "750 kg"				CHE/124
Ano: 1995 ... 2011	TRASEIRO	Furo Central: Ø10,5	Altura: 235	Apoios: 1372	
Código Cindumel	Descrição			Bitola	
CHE/124	Feixe original com 4 lâminas			-	-
CHE/124/1	Lâmina com olhetes berlím			63,5 x 7,94	660 x 712
CHE/124/1B	Lâmina com olhetes berlím + Buchas de aço-borracha				
CHE/124/2	Pontas quadradas com furos para pastilhas				
CHE/124/3	Pontas quadradas com furos para pastilhas			63,5 x 14	295 x 315
CHE/124/4	Pontas quadradas			63,5 x 7,94	660 x 712
CHE/124/2V	Pontas quadradas e dobradas com furos para pastilhas				

Nº Original: 93231023	Aplicação: Utilitário Pick-up S10 - Cabine Simples - Dupla - Extendida				CHE/125
Ano: 1995 ... 2012	TRASEIRO	Furo Central: Ø11,5	Altura: 200	Apoios: 1371	
Código Cindumel	Descrição			Bitola	
CHE/125	Feixe original com 4 lâminas			-	-
CHE/125/1	Lâmina com olhetes berlím			63,5 x 7,94	660 x 711
CHE/125/1B	Lâmina com olhetes berlím + Buchas de aço-borracha				
CHE/125/2	Pontas quadradas com furos para pastilhas				
CHE/125/3	Pontas quadradas com furos de braçadeiras			63,5 x 12,7	318 x 343
CHE/125/4	Pontas quadradas				

Nº Original: 93225809	Aplicação: Utilitário Pick-up S10 Diesel				CHE/127
Ano: 1995 ... 2011	TRASEIRO	Furo Central: Ø10,5	Altura: 215	Apoios: 1371	
Código Cindumel	Descrição			Bitola	
CHE/127	Feixe original com 4 lâminas			-	-
CHE/127/1	Lâmina com olhetes berlím			63,5 x 7,94	660 x 711
CHE/127/1B	Lâmina com olhetes berlím + Buchas de aço-borracha				
CHE/127/2	Pontas quadradas com furos para pastilhas				
CHE/127/3	Pontas quadradas com furos de braçadeiras			63,5 x 18	420 x 455
CHE/127/4	Lâmina parabólica com pontas quadradas				

Nº Original: 94630615	Aplicação: Caminhão A60 - A80 - C60 - C80 - D60 - D80 - D11000 - D12000				CHE/120
Ano: 1985 ...	DIANTEIRO	Furo Central: Ø13,5	Altura: 172	Apoios: 1449	
Código Cindumel	Descrição	Bitola		Comprimento	
CHE/120	Feixe original com 8 lâminas	-		-	
CHE/120/1	Lâmina com olhete oblongo / Olhete convencional	76,2 x 14,2		609 x 840	
CHE/120/1B	Lâmina com olhete oblongo / Olhete convencional + Bucha de aço (lado olhete convencional)				
CHE/120/2	Lâmina com semi-olhete / Ponta chanfrada e dobrada	76,2 x 9,52		516 x 708	
CHE/120/3	Ponta chanfrada / Ponta quadrada				
CHE/120/4	Pontas quadradas			423 x 577	
CHE/120/5	Pontas quadradas com furos de braçadeiras	76,2 x 11,1		330 x 445	
CHE/120/6	Pontas quadradas	76,2 x 9,52		280 x 395	
CHE/120/7					
CHE/120/8	Pontas quadradas com furo de braçadeira			230 x 345	

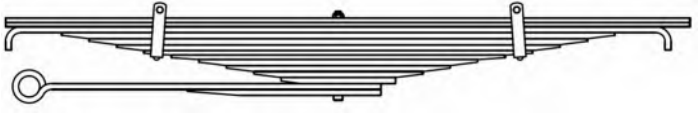
Nº Original: 94636468	Aplicação: Caminhão A/C/D 60-80 - D11000 - D12000 (Todos) - A/C/D 70 - 90 - D13000 - D14000 (Após 01/88)				CHE/121
Ano: 1985 ...	TRASEIRO PRINCIPAL	Furo Central: Ø13,5	Altura: 140	Apoios: 640 x 633	
Código Cindumel	Descrição	Bitola		Comprimento	
CHE/121	Feixe original com 14 lâminas	-		-	
CHE/121/1/2	Pontas quadradas	76,2 x 9,52		704 x 744	
CHE/121/3	Pontas dobradas	76,2 x 12,7		704 x 704	
CHE/121/4	Pontas laminadas e chanfradas			585 x 585	
CHE/121/5		527 x 527			
CHE/121/6		76,2 x 9,52		469 x 469	
CHE/121/7	Pontas laminadas e chanfradas com furos de braçadeiras			411 x 411	
CHE/121/8	Pontas laminadas e chanfradas	76,2 x 12,7		353 x 353	
CHE/121/9				295 x 295	
CHE/121/10				237 x 237	
CHE/121/11				179 x 179	
CHE/121/12				Ponta laminada e chanfrada / Ponta quadrada	121 x 121
CHE/121/13	Lâmina com olhete berlim / Ponta quadrada	76,2 x 14,2		654 x 90	
CHE/121/13B	Lâmina com olhete berlim / Ponta quadrada + Bucha de aço				
CHE/121/14	Ponta laminada e chanfrada / Ponta quadrada	76,2 x 11,1		320 x 90	

Feixe Auxiliar: CHE/2121

Nº Original: 94636468	Aplicação: Caminhão A/C/D 60-80 - D11000 - D12000 (Todos) - A/C/D 70 - 90 - D13000 - D14000 (Após 01/88)				CHE/2121	
Ano: 1985 ...	TRASEIRO AUXILIAR	Furo Central: Ø13,5	Altura: 53	Apoios: 444 x 433		
Código Cindumel	Descrição	Bitola		Comprimento		
CHE/2121	Feixe original com 9 lâminas	-		-		
CHE/2121/1/2/3	Pontas quadradas	76,2 x 6,35		510 x 510		
CHE/2121/4	Pontas chanfradas			385 x 385		
CHE/2121/5	Pontas quadradas com furos de braçadeiras			331 x 331		
CHE/2121/6	Pontas chanfradas			278 x 278		
CHE/2121/7				224 x 224		
CHE/2121/8				170 x 170		
CHE/2121/9				117 x 117		
Feixe Auxiliar: CHE/2121						

Nº Original: 94630616	Aplicação: Caminhão D13000 - D14000 - D16000 - D22000				CHE/122	
Ano: 1985 ...	DIANTEIRO	Furo Central: Ø13,5	Altura: 130	Apoios: 1449		
Código Cindumel	Descrição	Bitola		Comprimento		
CHE/122	Feixe original com 9 lâminas	-		-		
CHE/122/1	Lâmina com olhete oblongo / Olhete convencional	76,2 x 14,2		609 x 840		
CHE/122/2	Lâmina com semi-olhete / Ponta chanfrada e dobrada					
CHE/122/3	Ponta chanfrada / Ponta quadrada					
CHE/122/4	Pontas quadradas	76,2 x 11,1		525 x 730		
CHE/122/5	Pontas quadradas com furos de braçadeiras				460 x 635	
CHE/122/6	Pontas quadradas	76,2 x 12,7		395 x 540		
CHE/122/7					330 x 445	
CHE/122/8					265 x 350	
CHE/122/9					Pontas quadradas com furo de braçadeira	200 x 255

Nº Original: 93227951	Aplicação: Utilitário Blazer				CHE/129
Ano: 1996 ... 2011	TRASEIRO	Furo Central: Ø11,5	Altura: 166	Apoios: 1323	
Código Cindumel	Descrição	Bitola		Comprimento	
CHE/129	Feixe original com 4 lâminas	-		-	
CHE/129/1	Lâmina com olhetes	63,5 x 7,94		622 x 701	
CHE/129/1B	Lâmina com olhetes + Buchas de aço-borracha				
CHE/129/2	Pontas quadradas com furos para pastilhas e braçadeira				523 x 589
CHE/129/3	Pontas quadradas com furos para pastilhas	63,5 x 11,1		324 x 365	
CHE/129/4	Pontas quadradas				
CHE/129/2V	Pontas chanfradas e dobradas	63,5 x 7,94		622 x 701	

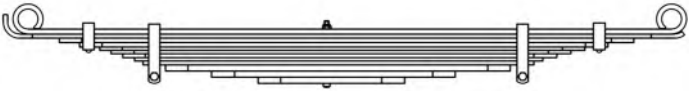
Nº Original: 94628549	Aplicação: Caminhão A40 - C40 - D40				CHE/141
Ano: 1984 ...	TRASEIRO PRINCIPAL	Furo Central: Ø10,5	Altura: 71	Apoios: 1422	
Código Cindumel	Descrição	Bitola		Comprimento	
CHE/141	Feixe original com 12 lâminas	-		-	
CHE/141/1	Lâmina com olhetes	63,5 x 11,1		660 x 762	
CHE/141/2	Pontas chanfradas e dobradas	63,5 x 9,52			
CHE/141/3	Pontas chanfradas			591 x 679	
CHE/141/4	Pontas chanfradas com furos de braçadeiras	63,5 x 7,94		545 x 622	
CHE/141/5	Pontas chanfradas			502 x 571	
CHE/141/6				476 x 540	
CHE/141/7		451 x 508			
CHE/141/8	Pontas quadradas com furos de braçadeiras	63,5 x 14,2		425 x 478	
CHE/141/9				406 x 458	
CHE/141/10	Pontas chanfradas	63,5 x 14,2		356 x 406	
CHE/141/11				254 x 284	
CHE/141/12				152 x 172	
Feixe Auxiliar: CHE/2143					

Nº Original: 94628549	Aplicação: Caminhão A40 - C40 - D40				CHE/2143
Ano: 1984 ...	TRASEIRO AUXILIAR	Furo Central: Ø10,5	Altura: 35	Apoios: 442 X 495	
Código Cindumel	Descrição	Bitola		Comprimento	
CHE/2143	Feixe original com 5 lâminas	-		-	
CHE/2143/1	Pontas quadradas	63,5 x 7,94		516 x 569	
CHE/2143/2	Pontas chanfradas			366 x 407	
CHE/2143/3	Pontas chanfradas com furos de braçadeiras	63,5 x 6,35		251 x 284	
CHE/2143/4	Pontas chanfradas			198 x 220	
CHE/2143/5				150 x 166	
Feixe Principal: CHE/141					

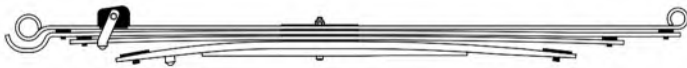
Nº Original: 52085141	Aplicação: Utilitário Pick-up S10				CHE/126
Ano: 2012 ... 2016	TRASEIRO				
Código Cindumel	Descrição			Bitola	Comprimento
---	Feixe original com 5 lâminas			-	-
CHE/126/1	Lâmina com olhete berlim / Olhete convencional			60 x 8 (60 x 7)	610 x 750
CHE/126/1B	Lâmina com olhete berlim / Olhete convencional + Bucha aço-borracha				
CHE/126/2	Ponta chanfrada e dobrada / Ponta quadrada com furos de pastilhas (repuxo)			60 x 8	610 x 755
CHE/126/3	Pontas quadradas com furos de pastilhas (repuxo) e braçadeira				526 x 637
CHE/126/4	Pontas laminadas e chanfradas com furos de pastilhas e "calço"			60 x 15	427 x 537
CHE/126/5	Pontas laminadas e chanfradas				246 x 309

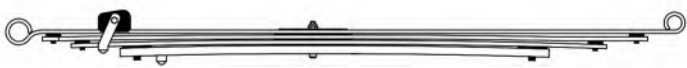
Nº Original: 84450933	Aplicação: Utilitário Pick-up S10 Gasolina - Diesel S10 Diesel (2012 ...)				CHE/128
Ano: 2017 ...	TRASEIRO				
Código Cindumel	Descrição			Bitola	Comprimento
---	Feixe original com 4 lâminas			-	-
CHE/126/1	Lâmina com olhete berlim / Olhete convencional			60 x 8	610 x 750
CHE/126/1B	Lâmina com olhete berlim / Olhete convencional + Bucha aço-borracha				
CHE/128/2	Ponta chanfrada / Ponta quadrada com furos de pastilhas (repuxo)				561 x 694
CHE/128/3	Pontas quadradas com furos de pastilhas (repuxo) e braçadeira			60 x 17	501 x 609
CHE/128/4	Pontas quadradas com furos de pastilhas e "calço"				400 x 490

Nº Original: 93253919 93285013	Aplicação: Caminhão GMC 12170 - 14190 - 16220				GMC/201
Ano: 1997 ... 1999	TRASEIRO PRINCIPAL	Furo Central: Ø15,5	Altura: -	Apoios: 1610	
Código Cindumel	Descrição			Bitola	Comprimento
GMC/201/1	Lâmina com olhete berlín / Ponta quadrada			76,2 x 11,1	760 x 850
GMC/201/1B	Lâmina com olhete berlín / Ponta quadrada + Bucha de aço-borracha				760 x 795
GMC/201/2	Lâmina com semi-olhete berlín / Ponta chanfrada e dobrada				760 x 658
GMC/201/3	Ponta dobrada / Ponta quadrada				
Feixe auxiliar para GMC 12170 – GMC/2201 Feixe auxiliar para GMC 14190 - 16220 – GMC/2203					

Nº Original: 93253919	Aplicação: Caminhão GMC 12170				GMC/2201
Ano: 1997 ... 1999	TRASEIRO AUXILIAR	Furo Central: Ø15,5	Altura: 70	Apoios: -	
Código Cindumel	Descrição			Bitola	Comprimento
GMC/2201/1	Lâmina parabólica com pontas quadradas			76,2 x 19,8	610 x 610
Feixe Principal: CHE/201					

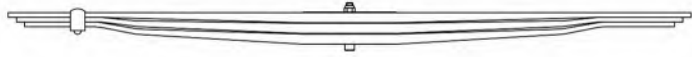
Nº Original: 93285013	Aplicação: Caminhão GMC 14190 - 16220				GMC/2203
Ano: 1997 ... 1999	TRASEIRO AUXILIAR	Furo Central: Ø15,5	Altura: 48	Apoios: -	
Código Cindumel	Descrição			Bitola	Comprimento
---	Feixe original com 3 lâminas			-	-
GMC/2203/1	Lâmina parabólica com pontas quadradas			76,2 x 17,2	575 x 575
---	Lâmina parabólica com pontas quadradas e furo de braçadeira				560 x 560
---	Lâmina parabólica com pontas quadradas e furo de braçadeira				540 x 540
Feixe Principal: CHE/201					

Nº Cindumel	Nº Original	Feixe (Posição)	Ano	Aplicação	Pág.
FCH/5201	0308500401	TRUCK	-	Semi-Reboque STD	01
FCH/5202	0308500416	1º, 2º E 3º EIXO	-	Reboque Julieta - Semi-reboque Basculante	01
FCH/5202-A	0308500449	1º, 2º E 3º EIXO	-	Reboque Julieta - Semi-reboque Basculante	01
FCH/5203	0308500402	TRUCK	-	Semi-reboque Basculante	02
FCH/5204	0308500442	TRAÇÃO	2004 ...	Cavalo mecânico leve MBB Accelo 715C - 915C (1º eixo)	04
FCH/5205	0308500443	TRUCK	2004 ...	Cavalo mecânico leve MBB Accelo 715C - 915C (2º eixo)	04
FCH/5206	0308500426	1º, 2º E 3º EIXO	-	Semi-reboque Rebaixado - Suspensão Tipo Consul	02
FCH/5207	20000033	TRUCK	-	Semi-reboque Carga Seca	02
FCH/5208	20000063	3º EIXO	-	Semi-reboque Julieta Monobloco	03
FCH/5209	0308500413	1º, 2º E 3º EIXO	-	Semi-reboque Carrega Tudo	03
FCH/5217	0308500409	3º EIXO	-	Truck - Carga Seca	03

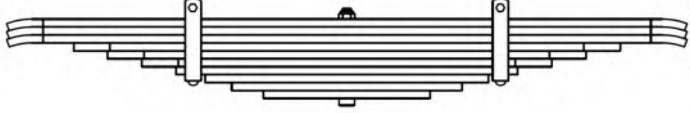
Nº Original: 0308500401	Aplicação: Semi-Reboque STD				FCH/5201
Ano: -	TRUCK				
Código Cindumel	Descrição	Bitola	Comprimento		
FCH/5201	Feixe original com 10 lâminas	-	-		
FCH/5201/1/2/3	Pontas chanfradas e semi-viradas	90 x 11	541 x 541		
FCH/5201/4	Pontas chanfradas		395 x 395		
FCH/5201/5			355 x 355		
FCH/5201/6	Pontas quadradas com furos de braçadeiras		310 x 310		
FCH/5201/7			268 x 268		
FCH/5201/8			227 x 227		
FCH/5201/9	Pontas quadradas		195 x 195		
FCH/5201/10			140 x 140		

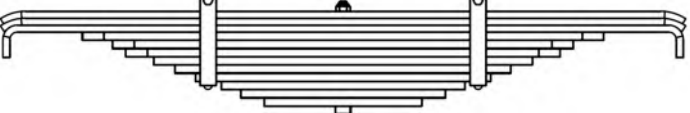
Nº Original: 0308500416	Aplicação: Reboque Julieta - Semi-reboque Basculante				FCH/5202
Ano: -	1º, 2º E 3º EIXO				
Código Cindumel	Descrição	Bitola	Comprimento		
FCH/5202	Feixe original com 12 lâminas	-	-		
FCH/5202/1/2	Pontas chanfradas e semi-viradas	90 x 11	543 x 543		
FCH/5202/3	Pontas chanfradas e dobradas		528 x 528		
FCH/5202/4	Pontas chanfradas	90 x 13	413 x 413		
FCH/5202/5			365 x 365		
FCH/5202/6			344 x 344		
FCH/5202/7	Pontas quadradas		300 x 300		
FCH/5202/8			266 x 266		
FCH/5202/9	Pontas quadradas com furos de braçadeiras		234 x 234		
FCH/5202/10	Pontas quadradas		193 x 193		
FCH/5202/11			162 x 162		
FCH/5202/12			125 x 125		

Nº Original: 0308500449	Aplicação: Reboque Julieta - Semi-reboque Basculante				FCH/5202-A
Ano: -	1º, 2º E 3º EIXO				
Código Cindumel	Descrição	Bitola	Comprimento		
FCH/5202-A	Feixe original com 13 lâminas (FCH/5202 + 1 lâmina mestre: FCH/5202/1/2)	-	-		

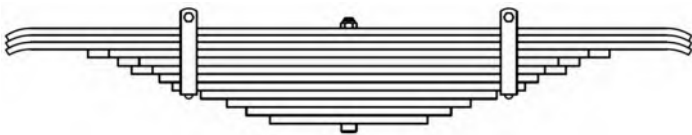
Nº Original: 0308500402	Aplicação: Semi-reboque Basculante				FCH/5203
Ano: -	TRUCK	Furo Central: Ø15,5	Altura: 63	Apoios: 375 x 375	
Código Cindumel	Descrição			Bitola	Comprimento
FCH/5203	Feixe original com 12 lâminas			-	-
FCH/5203/1/2/3	Pontas quadradas e semi-viradas			90 x 11	541 x 541
FCH/5203/4	Pontas chanfradas			90 x 13	413 x 413
FCH/5203/5					365 x 365
FCH/5203/6					344 x 344
FCH/5203/7					300 x 300
FCH/5203/8	Pontas quadradas com furos de braçadeiras				270 x 270
FCH/5203/9	Pontas quadradas				230 x 230
FCH/5203/10					193 x 193
FCH/5203/11					162 x 162
FCH/5203/12					125 x 125

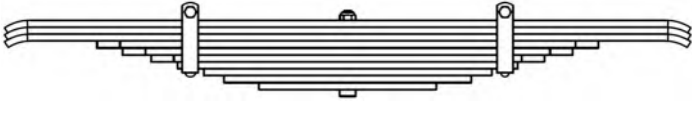
Nº Original: 0308500426	Aplicação: Semi-reboque Rebaixado - Suspensão Tipo Consul				FCH/5206
Ano: -	1º, 2º E 3º EIXO	Furo Central: Ø15,5	Altura: 14	Apoios: 420 x 420	
Código Cindumel	Descrição			Bitola	Comprimento
FCH/5206	Feixe original com 10 lâminas			-	-
FCH/5206/1/2/3	Pontas chanfradas e semi-viradas			90 x 11	541 x 541
FCH/5206/4	Pontas chanfradas				395 x 395
FCH/5206/5					355 x 355
FCH/5206/6					310 x 310
FCH/5206/7	Pontas quadradas com furos de braçadeiras				268 x 268
FCH/5206/8	Pontas quadradas				227 x 227
FCH/5206/9					195 x 195
FCH/5206/10					140 x 140

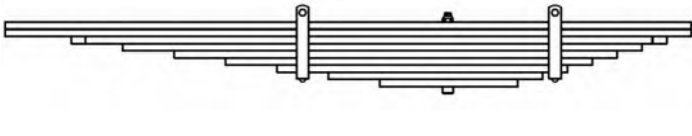
Nº Original: 20000033	Aplicação: Semi-reboque carga seca				FCH/5207
Ano: -	TRUCK	Furo Central: Ø13,5	Altura: 70	Apoios: 890 x 440	
Código Cindumel	Descrição			Bitola	Comprimento
FCH/5207	Feixe original com 9 lâminas			-	-
FCH/5207/1/2	Pontas quadradas			80 x 16	1000 x 550
FCH/5207/3	Pontas chanfradas				850 x 494
FCH/5207/4	Pontas quadradas				734 x 438
FCH/5207/5					618 x 382
FCH/5207/6					502 x 326
FCH/5207/7	Pontas quadradas com furos de braçadeiras				386 x 270
FCH/5207/8	Pontas quadradas				270 x 214
FCH/5207/9					154 x 158

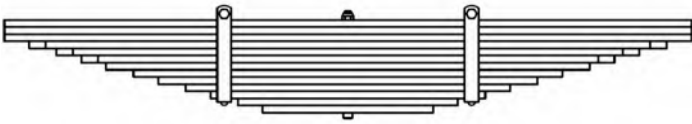
Nº Original: 20000063	Aplicação: Semi-reboque Julieta Monobloco				FCH/5208
Ano: -	3º EIXO	Furo Central: Ø13,5	Altura: 80	Apoios: 540 x 540	
Código Cindumel	Descrição	Bitola	Comprimento		
FCH/5208	Feixe original com 13 lâminas	-	-		
FCH/5208/1/2/3	Pontas quadradas	80 x 13	625 x 625		
FCH/5208/4	Pontas chanfradas		580 x 580		
FCH/5208/5			530 x 530		
FCH/5208/6			485 x 485		
FCH/5208/7			440 x 440		
FCH/5208/8	Pontas quadradas		390 x 390		
FCH/5208/9			345 x 345		
FCH/5208/10			295 x 295		
FCH/5208/11	Pontas quadradas com furos de braçadeiras		250 x 250		
FCH/5208/12	Pontas quadradas		200 x 200		
FCH/5208/13			155 x 155		

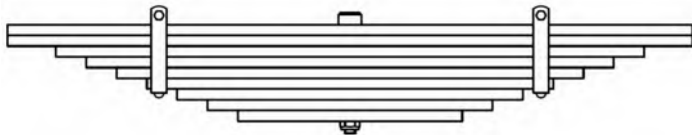
Nº Original: 0308500413	Aplicação: Semi-reboque Carrega Tudo				FCH/5209
Ano: -	1º, 2º E 3º EIXO	Furo Central: Ø15,5	Altura: 64	Apoios: 465 x 465	
Código Cindumel	Descrição	Bitola	Comprimento		
FCH/5209	Feixe original com 9 lâminas	-	-		
FCH/5209/1/2	Pontas quadradas	90 x 17,5	565 x 565		
FCH/5209/3			485 x 485		
FCH/5209/4			435 x 435		
FCH/5209/5			385 x 385		
FCH/5209/6	Pontas quadradas com furos de braçadeiras		335 x 335		
FCH/5209/7	Pontas quadradas		285 x 285		
FCH/5209/8			235 x 235		
FCH/5209/9			185 x 185		

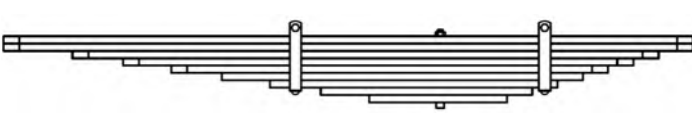
Nº Original: 0308500409	Aplicação: Truck - Carga Seca				FCH/5217
Ano: -	3º EIXO	Furo Central: Ø13,5	Altura: 100	Apoios: 840 x 440	
Código Cindumel	Descrição	Bitola	Comprimento		
FCH/5217	Feixe original com 9 lâminas	-	-		
FCH/5217/1/2	Pontas chanfradas	80 x 16	950 x 550		
FCH/5217/3			800 x 475		
FCH/5217/4			690 x 420		
FCH/5217/5			585 x 365		
FCH/5217/6	Pontas quadradas		475 x 310		
FCH/5217/7	Pontas quadradas com furos de braçadeiras		370 x 255		
FCH/5217/8	Pontas quadradas		260 x 200		
FCH/5217/9			155 x 145		

Nº Original: 0308500442	Aplicação: Cavalo mecânico leve MBB Accelo 715C - 915C (1º Eixo)				FCH/5204
Ano: 2004 ...	TRAÇÃO	Furo Central: Ø11,5	Altura: 70	Apoios: 625 x 340	
Código Cindumel	Descrição			Bitola	Comprimento
FCH/5204	Feixe original com 9 lâminas			-	-
FCH/5204/1	Lâmina com olhete / Ponta chanfrada			70 x 8	625 x 420
FCH/5204/2	Lâmina com semi-olhete / Ponta chanfrada				520 x 360
FCH/5204/3	Pontas quadradas				460 x 320
FCH/5204/4					400 x 280
FCH/5204/5					340 x 240
FCH/5204/6	Pontas quadradas com furo de braçadeira			70 x 11	280 x 200
FCH/5204/7	Pontas quadradas				220 x 160
FCH/5204/8					160 x 120
FCH/5204/9					

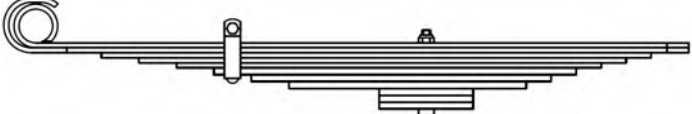
Nº Original: 0308500443	Aplicação: Cavalo mecânico leve MBB Accelo 715C - 915C (2º Eixo)				FCH/5205
Ano: 2004 ...	TRUCK	Furo Central: Ø11,5	Altura: 85	Apoios: 625 x 340	
Código Cindumel	Descrição			Bitola	Comprimento
FCH/5205	Feixe original com 8 lâminas + Calços			-	-
FCH/5205/1	Lâmina com olhete / Ponta chanfrada			70 x 8	625 x 420
FCH/5205/2	Lâmina com semi-olhete / Ponta chanfrada				520 x 360
FCH/5205/3	Pontas quadradas				460 x 320
FCH/5205/4					400 x 280
FCH/5205/5					340 x 240
FCH/5205/6	Pontas quadradas com furo de braçadeira			70 x 11	280 x 200
FCH/5205/7	Pontas quadradas				220 x 160
FCH/5205/8					75 x 75
FCH/5205/9		Calço			

Nº Cindumel	Nº Original	Feixe (Posição)	Ano	Aplicação	Pág.
FIT/1901	4327099	TRASEIRO	1976 ...	Utilitário Fiat 147 - Pick-up - Spazio	01
FIT/1902	46820755	TRASEIRO	2002 ...	Utilitário Doblo Carga - Kit Gás	01
FIT/1904	46540669	TRASEIRO	1999 ...	Utilitário Pick-up Strada (1999 a 2008) - Strada Trekking Cabine: Simples, Estendida e Dupla (2009 ...) - Strada Working Cabine: Simples e Dupla (2010 ...)	05
FIT/1905	5921471	TRASEIRO	1981 ...	Utilitário Fiorino Panorama	02
FIT/1906	51764893	TRASEIRO	2008 ...	Utilitário Fiat Uno Mille Way (Exceto Novo Uno)	03
FIT/1907	7536064	TRASEIRO	1984 ...	Utilitário Fiat Uno S - CS - Mille	03
FIT/1908	PR-52220	TRASEIRO	-	Utilitário 2 e 4 portas com Kit gás (GNV) Prêmio (1988/1989) – Fiat Uno (1989 ...)	03
FIT/1909	7545019	TRASEIRO	1985 ... 1988	Utilitário Prêmio S - CS	04
FIT/1910	51717252	TRASEIRO	2000 ...	Utilitário Doblo Adventure	01
FIT/1911	7606843	TRASEIRO	1986 ... 1988	Utilitário Elba S – CS	04
FIT/1913	7535881	TRASEIRO	1980 ...	Utilitário Fiorino Bau Fechado	02
FIT/1915	7511232	TRASEIRO	1986 ...	Utilitário Fiat Uno SX 1500	03
FIT/1916	51825781	TRASEIRO	2010 ...	Utilitário Pick-up Strada Adventure Cabine Dupla	05
FIT/1917	51796421	TRASEIRO	2009 ...	Utilitário Pick-up Strada Adventure Cabine Simples e Estendida Strada Adventure DualLogic (2013-2013)	05
FIT/1919	7674858	TRASEIRO	1987 ... 1993	Utilitário Fiorino Pick-up	02
FIT/1920	7521251	TRASEIRO	1994 ...	Utilitário Uno Turbo	02
FIT/1921	7522171	TRASEIRO	1989 ...	Utilitário Prêmio S - CS (2 e 4 Portas)	04
FIT/1922	7514910	TRASEIRO	1989 ...	Utilitário Elba Todas	04
FIT/1923	7514906	TRASEIRO	1989 ...	Utilitário Fiat Uno 1.5R - 1.6R	03
FIT/1924	50003847	TRASEIRO	1994 ...	Utilitário Fiat Uno 1.6 MPI	04
FIT/1925	7739125	TRASEIRO	1994 ...	Utilitário Fiorino Pick-up	02
IVC/309	5949896198	TRASEIRO	2013 ... 2017	Caminhão Vertis 90V18	15
IVC/318	5801526259	DIANTEIRO	2018 ...	Utilitário Daily City 30S13	06
IVC/319	5802240121 5802498224	TRASEIRO	2018 ...	Utilitário Daily City 30S13 Chassi e Furgão	06
IVC/320	93827838 93827840 93812674 95200320 93828831	TRASEIRO	2000 ...	Utilitário Daily 3510 - 3512 Cabine e Furgão - Van 3813 - 4013 - Chassis 3513 - 4013 - Cabine Simples e Dupla	07
IVC/321	93827850 93827852 93828832 95200321	TRASEIRO	2000 ...	Utilitário Daily 4910 - 4912 Cabine e Furgão - Daily Van 5013 - Daily Chassis 5013 Cabine Simples e Dupla	07
IVC/322	1359642080 1325967080	TRASEIRO	2000 ...	Utilitário Ducato	10
IVC/323	93828833 83828029 93828108 93828129	TRASEIRO	2000 ...	Utilitário Daily 4912 Vetrato - Daily Passageiros Maxi Van 4013 Vetrato	08
IVC/324	93828834 93828177 93828175 500313833	TRASEIRO	2000 ...	Utilitário Daily 5912 Cabine - Chassis 7013 Cabine Simples e Dupla	09
IVC/325	93828829 93828301 95200319 93827995	TRASEIRO	2000 ...	Utilitário Daily 4912 Scudato - Vetrato Maxi Van 5013	08

Nº Cindumel	Nº Original	Feixe (Posição)	Ano	Aplicação	Pág.
IVC/326	93828185 93828186 93828835 93814364	TRASEIRO	2002 ...	Utilitário Daily Passageiros Scudato 5912 - Micro-ônibus Attuale Bus (REFAM) - Chassis Scudato 6013 - Micro-ônibus City Class 6013	09
IVC/327	PR-52190	TRASEIRO	2000 ...	Substitui feixes parabólicos: IVC/322 - IVC/329 - IVC/330	10
IVC/328	7146264	DIANTEIRO	1997 ... 2000	Caminhão Eurocargo 120E15	12
IVC/329	1368611080	TRASEIRO	2011 ...	Utilitário Ducato 18Q	10
IVC/330	1329822080	TRASEIRO	2008 ... 2010	Utilitário Ducato 18Q	10
IVC/331	93828365	TRASEIRO	2002 ...	Utilitário Daily 3510 - 3512 (CEMIG)	07
IVC/333	93828288 93828287 93828830	TRASEIRO	2000 ...	Utilitário Daily HM Resgate - Ambulância	09
IVC/334	7142955	DIANTEIRO	2000 ... 2010	Caminhão Eurocargo 150E18 - 160E21 - 230E24 6x2 - 260E25 6x4 - Eurocargo Tector 170E22	11
IVC/335	7142974 5802114361	TRASEIRO PRINCIPAL	2000 ...	Caminhão Eurocargo 150E18 - 160E21 - Tector 170E22 - 170E25 - 170E28	11
IVC/2335	7142974 5802114361	TRASEIRO AUXILIAR	2000 ...	Caminhão Eurocargo 150E18 - 160E21 - Tector 170E22 - 170E25 - 170E28	11
IVC/336	7144363	DIANTEIRO	2000 ...	Caminhão Eurocargo 170E21 - Euro Tech 450E37T	12
IVC/337	7147677	TRASEIRO PRINCIPAL	2000 ...	Caminhão Eurocargo 170E21	12
IVC/2337	7147677	TRASEIRO AUXILIAR	2000 ...	Caminhão Eurocargo 170E21	13
IVC/338	504164422	DIANTEIRO	2007 ...	Caminhão Stralis 380NR - 410NR - 460NR	13
IVC/339	42074774	TRASEIRO BOGIE	2007 ...	Caminhão Stralis 420 6x4 - Modelo HD740S42T	13
IVC/340	5801306811	DIANTEIRO	2011 ...	Caminhão Semi-pesado 26T - Tector 170E22 - 170E25 - 170E25T - 240E25	14
IVC/341	5801445693	TRUCK - TRAÇÃO	2012 ...	Caminhão Stralis 6x2 - Truck original	15
IVC/342	8169109	DIANTEIRO	2010 ...	Caminhão Trakker	14
IVC/343	42121640	TRASEIRO BOGIE	2010 ...	Caminhão Trakker 740T44T - 740T48T - 6x4 - 8x4	14
RDN/5350	208007851 208007298	TRAÇÃO	2005 ...	Caminhão Eurocargo 230E24 6x2 (9 Toneladas 1250EE)	RANDON 23
RDN/5351	208007852 208007299	TRUCK	2005 ...	Caminhão Eurocargo 230E24 6x2 (9 Toneladas 1250EE)	RANDON 23

Nº Original: 4327099	Aplicação: Utilitário Fiat 147 - Pick-up - Spazio				FIT/1901
Ano: 1976 ...	TRASEIRO	Furo Central: -	Altura: -	Apoios: -	
Código Cindumel	Descrição	Bitola		Comprimento	
FIT/1901 *	Feixe original com 3 lâminas	75 x 5,9		497,5 x 497,5	

* VENDA SOB CONSULTA

Nº Original: 46820755	Aplicação: Utilitário Doblo Carga - Kit Gás				FIT/1902
Ano: 2000 ...	TRASEIRO	Furo Central: -	Altura: 180	Apoios: 1260,5	
Código Cindumel	Descrição	Bitola		Comprimento	
FIT/1902/1	Lâmina parabólica com olhetes	70 x 13		665 x 595,5	
FIT/1902/1B	Lâmina parabólica com olhetes + Buchas aço-borracha				
FIT/1902/1RF	Lâmina parabólica com pontas chanfradas, furos para pastilha e braçadeira	70 x 13		670 x 610	

Nº Original: 51717252	Aplicação: Utilitário Doblo Adventure				FIT/1910
Ano: 2002 ...	TRASEIRO	Furo Central: -	Altura: 180	Apoios: 1260	
Código Cindumel	Descrição	Bitola		Comprimento	
FIT/1910/1	Lâmina parabólica com olhetes	70 x 13		685 x 575	
FIT/1910/1B	Lâmina parabólica com olhetes + Buchas aço-borracha				

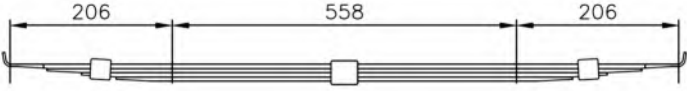
Nº Original: 5921471	Aplicação: Utilitário Fiorino Panorama				FIT/1905
Ano: 1981 ...	TRASEIRO	Furo Central: -	Altura: -	Apoios: -	
Código Cindumel	Descrição			Bitola	Comprimento
FIT/1905 *	Feixe original com 4 lâminas			75 x 6,3	496 x 496

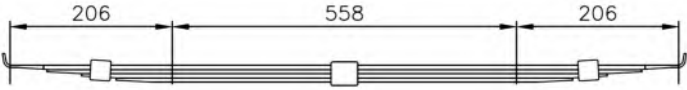
Nº Original: 7535881	Aplicação: Utilitário Fiorino Bau Fechado				FIT/1913
Ano: 1980 ...	TRASEIRO	Furo Central: -	Altura: -	Apoios: -	
Código Cindumel	Descrição			Bitola	Comprimento
FIT/1913 *	Feixe original com 4 lâminas			75 x 6,3	496 x 496

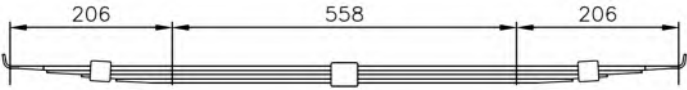
Nº Original: 7674858	Aplicação: Utilitário Fiorino Pick-up				FIT/1919
Ano: 1987 ... 1993	TRASEIRO	Furo Central: -	Altura: -	Apoios: -	
Código Cindumel	Descrição			Bitola	Comprimento
FIT/1919 *	Feixe original com 4 lâminas			75 x 6,6	508 x 508

Nº Original: 7739125	Aplicação: Utilitário Fiorino Pick-up				FIT/1925
Ano: 1994 ...	TRASEIRO	Furo Central: -	Altura: 127	Apoios: 1320	
Código Cindumel	Descrição			Bitola	Comprimento
FIT/1925/1	Lâmina parabólica com olhetes berlim			70 x 14	672 x 648
FIT/1925/1B	Lâmina parabólica com olhetes berlim + Buchas de aço-borracha				

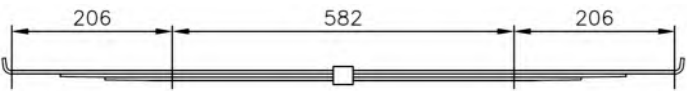
Nº Original: 7521251	Aplicação: Utilitário Fiorino Pick-up				FIT/1920
Ano: 1994 ...	TRASEIRO	Furo Central: -	Altura: -	Apoios: -	
Código Cindumel	Descrição			Bitola	Comprimento
FIT/1920 *	Feixe original com 3 lâminas			75 x 5,9	516 x 516

* VENDA SOB CONSULTA

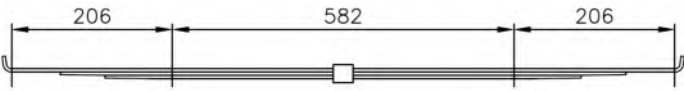
Nº Original: 51764893	Aplicação: Utilitário Fiat Uno Mille Way (Exceto Novo Uno)				FIT/1906
Ano: 2008 ...	TRASEIRO	Furo Central: -	Altura: -	Apoios: -	
Código Cindumel	Descrição	Bitola		Comprimento	
FIT/1906	Feixe original com 3 lâminas	75 x 5,5		509,5 x 509,5	

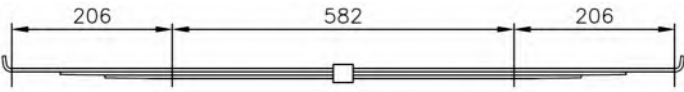
Nº Original: 7536064	Aplicação: Utilitário Fiat Uno S - CS - Mille				FIT/1907
Ano: 1984 ...	TRASEIRO	Furo Central: -	Altura: -	Apoios: -	
Código Cindumel	Descrição	Bitola		Comprimento	
FIT/1907	Feixe original com 3 lâminas	75 x 5,5		509,5 x 509,5	

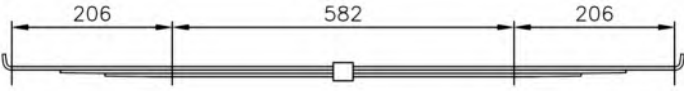
Nº Original: PR-52220	Aplicação: Utilitário 2 e 4 portas com Kit gás (GNV) Prêmio (1988/1989) Fiat Uno (1989 ...)				FIT/1908
Ano: Ver aplicação	TRASEIRO	Furo Central: -	Altura: -	Apoios: -	
Código Cindumel	Descrição	Bitola		Comprimento	
FIT/1908 *	Feixe OPCIONAL com 3 lâminas	76,2 x 6,35		509,5 x 509,5	

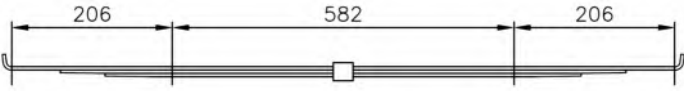
Nº Original: 7511232	Aplicação: Utilitário Fiat Uno SX 1500				FIT/1915
Ano: 1986 ...	TRASEIRO	Furo Central: -	Altura: -	Apoios: -	
Código Cindumel	Descrição	Bitola		Comprimento	
FIT/1915 *	Feixe original com 3 lâminas	75 x 5,9		509,5 x 509,5	

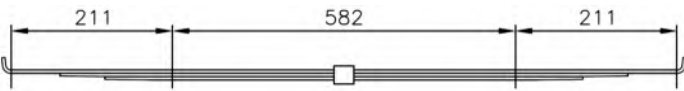
Nº Original: 7514906	Aplicação: Utilitário Fiat Uno 1.5R - 1.6R				FIT/1923
Ano: 1986 ...	TRASEIRO	Furo Central: -	Altura: -	Apoios: -	
Código Cindumel	Descrição	Bitola		Comprimento	
FIT/1923 *	Feixe original com 3 lâminas	75 x 5,9		516 x 516	

* VENDA SOB CONSULTA

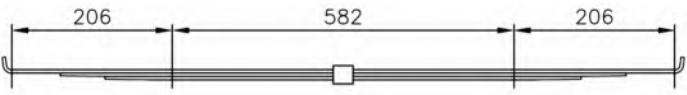
Nº Original: 7545019	Aplicação: Utilitário Prêmio S - CS				FIT/1909
Ano: 1985 ... 1988	TRASEIRO	Furo Central: -	Altura: -	Apoios: -	
Código Cindumel	Descrição	Bitola		Comprimento	
FIT/1909 *	Feixe original com 3 lâminas	75 x 5,9		509,5 x 509,5	

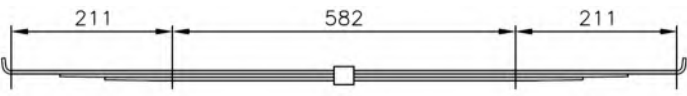
Nº Original: 7522171	Aplicação: Utilitário Prêmio S - CS (2 e 4 Portas)				FIT/1921
Ano: 1989 ...	TRASEIRO	Furo Central: -	Altura: -	Apoios: -	
Código Cindumel	Descrição	Bitola		Comprimento	
FIT/1921 *	Feixe original com 3 lâminas	75 x 5,9		516 x 516	

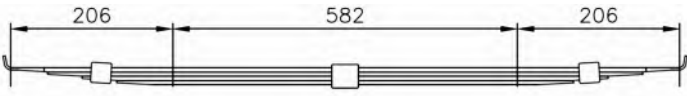
Nº Original: 7606843	Aplicação: Utilitário Elba S - CS				FIT/1911
Ano: 1987 ... 1988	TRASEIRO	Furo Central: -	Altura: -	Apoios: -	
Código Cindumel	Descrição	Bitola		Comprimento	
FIT/1911 *	Feixe original com 4 lâminas	75 x 5,9		511,5 x 511,5	

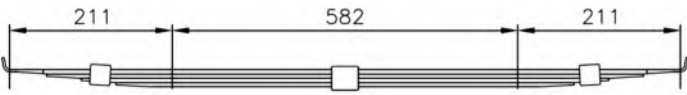
Nº Original: 7514910	Aplicação: Utilitário Elba Todas				FIT/1922
Ano: 1989 ...	TRASEIRO	Furo Central: -	Altura: -	Apoios: -	
Código Cindumel	Descrição	Bitola		Comprimento	
FIT/1922 *	Feixe original com 4 lâminas	75 x 5,9		515 x 515	

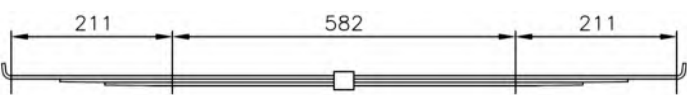
Nº Original: 50003847	Aplicação: Utilitário Fiat Uno 1.6 MPI				FIT/1924
Ano: 1994 ...	TRASEIRO	Furo Central: -	Altura: -	Apoios: -	
Código Cindumel	Descrição	Bitola		Comprimento	
FIT/1924 *	Feixe original com 3 lâminas	75 x 5,7		516 x 516	

* VENDA SOB CONSULTA

Nº Original: 46540669	Aplicação: Utilitário Pick-up Strada (1999 a 2008) Strada Trekking Cabine: Simples, Estendida e Dupla (2009 ...) Strada Working Cabine: Simples e Dupla (2010 ...)				FIT/1904
Ano: 1999...	TRASEIRO	Furo Central: -	Altura: 165	Apoios: 1360	
Código Cindumel	Descrição	Bitola		Comprimento	
FIT/1904/1	Lâmina parabólica com olhetes berlím	70 x 16		710 x 650	
FIT/1904/1B	Lâmina parabólica com olhetes berlím + Buchas de aço-borracha				
FIT/1902/1RF	Lâmina parabólica com pontas chanfradas, furos para pastilha e braçadeira	70 x 13		670 x 610	

Nº Original: 51825781	Aplicação: Utilitário Pick-up Strada Adventure Cabine Dupla				FIT/1916
Ano: 2010 ...	TRASEIRO	Furo Central: -	Altura: 175	Apoios: 1360	
Código Cindumel	Descrição	Bitola		Comprimento	
FIT/1916/1	Lâmina parabólica com olhetes berlím	70 x 15,8		732 x 628	
FIT/1916/1B	Lâmina parabólica com olhetes berlím + Buchas de aço-borracha				

Nº Original: 51796421	Aplicação: Utilitário Pick-up Strada Adventure Cabine Simples e Estendida Strada Adventure DualLogic (2013-2013)				FIT/1917
Ano: 2009 ...	TRASEIRO	Furo Central: -	Altura: 155	Apoios: 1360	
Código Cindumel	Descrição	Bitola		Comprimento	
FIT/1917/1	Lâmina parabólica com olhetes berlím	70 x 15,8		732 x 628	
FIT/1917/1B	Lâmina parabólica com olhetes berlím + Buchas de aço-borracha				

Nº Original: 5801526259	Aplicação: Utilitário Daily City 30S13				IVC/318
Ano: 2018 ...	DIANTEIRO	Furo Central: Sem Furo	Altura: 50	Apoios: 400 x 400	
Código Cindumel	Descrição			Bitola	
IVC/318	Pontas laminadas e chanfradas			90 x 17	705 x 705

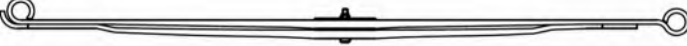
Nº Original: 5802240121 5802498224	Aplicação: Utilitário Daily City 30S13 Chassi e Furgão				IVC/319
Ano: 2018 ...	TRASEIRO	Furo Central: Ø11,5	Altura: 125	Apoios: 1415	
Código Cindumel	Descrição			Bitola	
IVC/319	Feixe original com 2 lâminas			-	-
IVC/319/1	Lâmina parabólica com olhetes e canaletas			60 x 19	700 x 715
IVC/319/1B	Lâmina parabólica com olhetes e canaletas + Bucha de aço-borracha				700 x 630
IVC/319/2	Lâmina parabólica ponta chanfrada e dobrada / Ponta chanfrada e canaletas				
IVC/319/1RF	Lâmina parabólica ponta chanfrada / Ponta chanfrada e dobrada e canaletas			60 x 19	700 x 715
Lâmina 1RF deve ser montada ENTRE a 1ª e 2ª lâminas originais do feixe de molas					

Nº Original: 93827838 93827840 93812674 95200320 93828831	Aplicação: Utilitário Daily 3510 - 3512 Cabine e Furgão - Van 3813 - 4013 - Chassis 3513 - 4013 - Cabine Simples e Dupla				IVC/320
Ano: 2000 ...	TRASEIRO	Furo Central: Ø10,5	Altura: 145	Apoios: 1415	
Código Cindumel	Descrição	Bitola		Comprimento	
IVC/320	Feixe original com 7 lâminas	-		-	
IVC/320/1	Lâmina com olhete convencional / Olhete invertido	60 x 9		700 x 715	
IVC/320/1B	Lâmina com olhete convencional / Olhete invertido + Buchas aço-borracha				
IVC/320/2	Lâmina com semi-olhete convencional / Semi-olhete berlím				
IVC/320/3	Pontas laminadas e quadradas				
IVC/320/4	Pontas laminadas e quadradas com furos de braçadeiras	60 x 15		616 x 616	
IVC/320/5	Pontas laminadas e quadradas			559 x 559	
IVC/320/6				449 x 449	
IVC/320/7				349 x 349	
				249 x 249	
IVC/320/1RF	Pontas chanfrada / Ponta chanfrada e dobrada	60 x 9		695 x 715	

Nº Original: 93827850 93827852 93828832 95200321	Aplicação: Utilitário Daily 4910 - 4912 Cabine e Furgão - Daily Van 5013 - Daily Chassis 5013 Cabine Simples e Dupla				IVC/321
Ano: 2000 ...	TRASEIRO	Furo Central: Ø10,5	Altura: 117	Apoios: 1415	
Código Cindumel	Descrição	Bitola		Comprimento	
IVC/321	Feixe original com 8 lâminas	-		-	
IVC/321/1	Lâmina com olhete convencional / Olhete invertido	60 x 9		700 x 715	
IVC/321/1B	Lâmina com olhete convencional / Olhete invertido + Buchas aço-borracha				
IVC/321/2	Lâmina com semi-olhete convencional / Semi-olhete berlím				
IVC/321/3	Pontas quadradas				645 x 645
IVC/321/4		590 x 590			
IVC/321/5	Pontas quadradas com furos de braçadeiras	60 x 17		535 x 535	
IVC/321/6	Pontas quadradas			480 x 480	
IVC/321/7				360 x 360	
IVC/321/8				230 x 230	

Nº Original: 93828365	Aplicação: Utilitário Daily 3510 - 3512 (CEMIG)				IVC/331
Ano: 2002 ...	TRASEIRO	Furo Central: Ø10,5	Altura: 145	Apoios: 1415	
Código Cindumel	Descrição	Bitola		Comprimento	
IVC/331	Feixe original com 5 lâminas	-		-	
IVC/331/1	Lâmina com olhete convencional / Olhete invertido	60 x 9		700 x 715	
IVC/331/1B	Lâmina com olhete convencional / Olhete invertido + Buchas aço-borracha				
IVC/331/2	Lâmina com semi-olhete convencional / Semi-olhete berlím				
IVC/331/3	Pontas laminadas e quadradas				616 x 616
IVC/331/4	Pontas laminadas e quadradas com furos de braçadeiras	60 x 15		559 x 559	
IVC/331/5	Pontas laminadas e quadradas			449 x 449	

Nº Original: 93828833 83828029 93828108 93828129	Aplicação: Utilitário Daily 4912 Vetrato - Daily Passageiros Maxi Van 4013 Vetrato				IVC/323
Ano: 2000 ...	TRASEIRO	Furo Central: Ø10,5	Altura: 160	Apoios: 1415	
Código Cindumel	Descrição			Bitola	Comprimento
IVC/323	Feixe original com 8 lâminas			-	-
IVC/323/1	Lâmina com olhete convencional / Olhete invertido			60 x 9	700 x 715
IVC/323/1B	Lâmina com olhete convencional / Olhete invertido + Buchas aço-borracha				
IVC/323/2	Lâmina com semi-olhete convencional / Semi-olhete berlím				
IVC/323/3	Pontas laminadas e quadradas				600 x 600
IVC/323/4	Pontas laminadas e quadradas com furos de braçadeiras				520 x 520
IVC/323/5	Pontas laminadas e quadradas				390 x 390
IVC/323/6					310 x 310
IVC/323/7					230 x 230
IVC/323/8					150 x 150

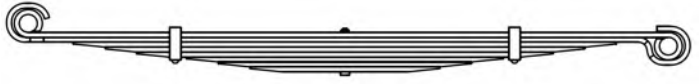
Nº Original: 93828829 93828301 95200319 93827995	Aplicação: Utilitário Daily 4912 Scudato - Vetrato Maxi Van 5013				IVC/325
Ano: 2000 ...	TRASEIRO	Furo Central: Ø10,5	Altura: 199	Apoios: 1415	
Código Cindumel	Descrição			Bitola	Comprimento
IVC/325	Feixe original com 9 lâminas			-	-
IVC/325/1	Lâmina com olhete convencional / Olhete invertido			60 x 9	700 x 715
IVC/325/1B	Lâmina com olhete convencional / Olhete invertido + Buchas aço-borracha				
IVC/325/2	Lâmina com semi-olhete convencional / Semi-olhete berlím				
IVC/325/3	Pontas laminadas e quadradas				600 x 600
IVC/325/4	Pontas laminadas e quadradas				530 x 530
IVC/325/5	Pontas laminadas e quadradas com furos de braçadeiras				460 x 460
IVC/325/6	Pontas laminadas e quadradas				350 x 350
IVC/325/7					280 x 280
IVC/325/8					210 x 210
IVC/325/9				140 x 140	

Nº Original: 93828834 93828177 93828175 500313833	Aplicação: Utilitário Daily 5912 Cabine - Chassis 7013 Cabine Simples e Dupla				IVC/324
Ano: 2000 ...	TRASEIRO	Furo Central: Ø10,5	Altura: 110	Apoios: 1415	
Código Cindumel	Descrição	Bitola		Comprimento	
IVC/324	Feixe original com 6 lâminas	-		-	
IVC/324/1	Lâmina com olhete convencional / Olhete invertido	70 x 11		700 x 715	
IVC/324/1B	Lâmina com olhete convencional / Olhete invertido + Buchas aço-borracha				
IVC/324/2	Lâmina com semi-olhetes / Ponta dobrada				
IVC/324/3	Pontas laminadas e recortadas				
IVC/324/4	Pontas laminadas e recortadas com furos de braçadeira	70 x 22		640 x 640	
IVC/324/5	Pontas laminadas e recortadas			580 x 580	
IVC/324/6				445 x 445	
IVC/324/1RF	Pontas chanfradas	70 x 11		700 x 645	

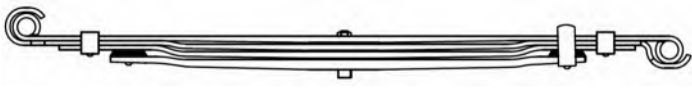
Nº Original: 93828185 93828186 93828835 93814364	Aplicação: Utilitário Daily Passageiros Scudato 5912 - Micro-ônibus Attuale Bus (REFAM) - Chassis Scudato 6013 - Micro-ônibus City Class 6013				IVC/326
Ano: 2002 ...	TRASEIRO	Furo Central: Ø10,5	Altura: 130	Apoios: 1415	
Código Cindumel	Descrição	Bitola		Comprimento	
IVC/326	Feixe original com 4 lâminas	-		-	
IVC/326/1	Lâmina parabólica com olhete convencional / Olhete invertido	70 x 14		700 x 715	
IVC/326/1B	Lâmina parabólica com olhete convencional / Olhete invertido + Buchas aço-borracha				
IVC/326/2	Lâmina parabólica com Semi-olhete / Ponta dobrada				
IVC/326/3	Lâmina parabólica com pontas quadradas com furos de braçadeiras				
IVC/326/4	Lâmina parabólica com pontas quadradas com furos para calços e braçadeira	70 x 22		516 x 531	

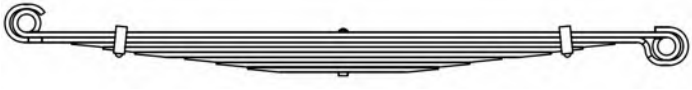
Nº Original: 93828288 93828287 93828830	Aplicação: Utilitário Daily HM Resgate - Ambulância				IVC/333
Ano: 2000 ...	TRASEIRO	Furo Central: Ø10,5	Altura: 156	Apoios: 1415	
Código Cindumel	Descrição	Bitola		Comprimento	
IVC/333	Feixe original com 4 lâminas	-		-	
IVC/333/1	Lâmina com olhete convencional / Olhete invertido	60 x 8		700 x 715	
IVC/333/1B	Lâmina com olhete convencional / Olhete invertido + Buchas aço-borracha				
IVC/333/2	Lâmina com semi-olhete convencional / Semi-olhete berlín				
IVC/333/3	Pontas laminadas e quadradas				
IVC/333/4	Pontas laminadas e quadradas com furos de braçadeiras				
IVC/333/5	Pontas laminadas e quadradas				600 x 600
IVC/333/6					520 x 520
IVC/333/7					410 x 410
IVC/333/8		330 x 330			
				250 x 250	
				170 x 170	

Nº Original: 1359642080 1325967080	Aplicação: Utilitário Ducato				IVC/322
Ano: 2000 ...	TRASEIRO	Furo Central: -	Altura: 103	Apoios: 1430	
Código Cindumel	Descrição	Bitola		Comprimento	
IVC/322/1	Lâmina parabólica com olhetes	80 x 18		715 x 715	
IVC/322/1B	Lâmina parabólica com olhetes + Buchas aço-borracha				
Consulte também feixe OPCIONAL Cindumel: IVC/327					

Nº Original: 1329822080	Aplicação: Utilitário Ducato 18Q				IVC/330
Ano: 2008 ... 2010	TRASEIRO	Furo Central: Ø11,5	Altura: 100	Apoios: 1430	
Código Cindumel	Descrição	Bitola		Comprimento	
IVC/330	Feixe original com 2 lâminas	-		-	
IVC/330/1	Lâmina parabólica com olhetes	80 x 17		715 x 715	
IVC/330/1B	Lâmina parabólica com olhetes + Buchas aço-borracha			720 x 720	
IVC/330/2	Lâmina parabólica com pontas chanfradas e furos para pastilhas				
Consulte também feixe OPCIONAL Cindumel: IVC/327					

Nº Original: 1368611080	Aplicação: Utilitário Ducato 18Q				IVC/329
Ano: 2011 ...	TRASEIRO	Furo Central: Ø9,5	Altura: 90	Apoios: 1430	
Código Cindumel	Descrição	Bitola		Comprimento	
IVC/329	Feixe original com 2 lâminas	-		-	
IVC/329/1	Lâmina parabólica com olhetes	80 x 14		715 x 715	
IVC/329/1B	Lâmina parabólica com olhetes + Buchas aço-borracha			720 x 720	
IVC/329/2	Lâmina parabólica com pontas chanfradas e furos para pastilhas				
Consulte também feixe OPCIONAL Cindumel: IVC/327					

Nº Original: PR-52190	Aplicação: Substitui feixes parabólicos: IVC/322 - IVC/329 - IVC/330				IVC/327
Ano: 2000 ...	TRASEIRO	Furo Central: Ø10,5	Altura: 110	Apoios: 1430	
Código Cindumel	Descrição	Bitola		Comprimento	
IVC/327	Feixe OPCIONAL com 3 lâminas	-		-	
IVC/327/1	Lâmina com olhetes	80 x 11		715 x 715	
IVC/327/1B	Lâmina com olhetes + Buchas de Aço-Borracha			540 x 540	
IVC/327/2	Pontas chanfradas				
IVC/327/3	Pontas quadradas com furo de braçadeira				

Nº Original: 7142955	Aplicação: Caminhão Eurocargo 150E18 - 160E21 - 230E24 6x2 - 260E25 6x4 - Eurocargo Tector 170E22				IVC/334
Ano: 2000 ... 2010	DIANTEIRO	Furo Central: Ø12,5	Altura: 120	Apoios: 1758	
Código Cindumel	Descrição	Bitola		Comprimento	
IVC/334	Feixe original com 7 lâminas	-		-	
IVC/334/1	Lâmina com olhetes berlím	80 x 15		879 x 879	
IVC/3341B	Lâmina com olhetes berlím + Buchas aço-borracha				
IVC/334/2	Lâmina com semi-olhete berlím / Ponta dobrada				
IVC/334/3	Pontas laminadas e chanfradas				
IVC/334/4	Pontas laminadas e chanfradas com furos de braçadeiras				
IVC/334/5	Pontas laminadas e chanfradas				
IVC/334/6					
IVC/334/7	Ponta quadrada/ Ponta chanfrada				
IVC/334/1RF	Pontas chanfradas	80 x 15		774 x 774	

Nº Original: 7142974 5802114361	Aplicação: Caminhão Eurocargo 150E18 - 160E21 - Tector 170E22 - 170E25 - 170E28				IVC/335
Ano: 2000 ...	TRASEIRO PRINCIPAL	Furo Central: Ø12,5	Altura: 148	Apoios: 1680	
Código Cindumel	Descrição	Bitola		Comprimento	
IVC/335	Feixe original com 7 lâminas	-		-	
IVC/335/1	Lâmina com olhetes	80 x 16		840 x 840	
IVC/335/1B	Lâmina com olhetes + Buchas de aço-borracha				
IVC/335/2	Lâmina com semi-olhete / Ponta virada				
IVC/335/3	Pontas laminadas e chanfradas				
IVC/335/4	Pontas laminadas e chanfradas com furos de braçadeiras				
IVC/335/5	Pontas laminadas e chanfradas				
IVC/335/6					
IVC/335/7	224 x 224				
IVC/335/1RF	Pontas chanfradas	80 x 16		840 x 840	
Feixe Auxiliar: IVC/2335					

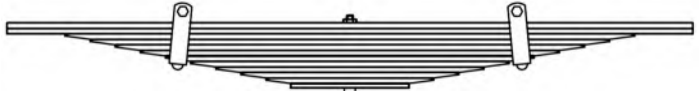
Nº Original: 7142974 5802114361	Aplicação: Caminhão Eurocargo 150E18 - 160E21 - Tector 170E22 - 170E25 - 170E28				IVC/2335
Ano: 2000 ...	TRASEIRO AUXILIAR	Furo Central: Ø12,5	Altura: 94	Apoios: 567 x 567	
Código Cindumel	Descrição	Bitola		Comprimento	
IVC/2335	Feixe original com 11 lâminas	-		-	
IVC/2335/1/2	Pontas quadradas	80 x 10		627 x 627	
IVC/2335/3	Pontas laminadas e chanfradas			521 x 521	
IVC/2335/4				475 x 475	
IVC/2335/5				429 x 429	
IVC/2335/6				383 x 383	
IVC/2335/7				Pontas laminadas e chanfradas com furos de braçadeiras	337 x 337
IVC/2335/8	Pontas laminadas e chanfradas			291 x 291	
IVC/2335/9				245 x 245	
IVC/2335/10				199 x 199	
IVC/2335/11				153 x 153	
Feixe Principal: IVC/335					

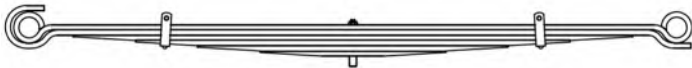
Nº Original: 7146264	Aplicação: Caminhão Eurocargo 120E15				IVC/328
Ano: 1997 a 2000	DIANTEIRO	Furo Central: Ø13,5	Altura: 126	Apoios: 1758	
Código Cindumel	Descrição	Bitola		Comprimento	
IVC/328	Feixe original com 6 lâminas	-		-	
IVC/328/1	Lâmina com olhetes berlim	80 x 14		879 x 879	
IVC/328/1B	Lâmina com olhetes berlim + Buchas de Aço-Borracha				
IVC/328/2	Lâmina com semi-olhete berlim / Ponta dobrada				
IVC/328/3	Pontas Laminadas e chanfradas				
IVC/328/4	Pontas Laminadas e chanfradas com furos de braçadeira				
IVC/328/5	Pontas Laminadas e chanfradas				
IVC/328/6	Pontas Laminadas e chanfradas	252 x 252			

Nº Original: 7144363	Aplicação: Caminhão Eurocargo 170E21 - Euro Tech 450E37T				IVC/336
Ano: 2000 ...	DIANTEIRO	Furo Central: Ø14,5	Altura: 145	Apoios: 1900	
Código Cindumel	Descrição	Bitola		Comprimento	
IVC/336	Feixe original com 8 lâminas	-		-	
IVC/336/1	Lâmina com olhetes RF berlim invertidos com canaletas	90 x 15		950 x 950	
IVC/336/1B	Lâmina com olhetes RF berlim invertidos com canaletas + Buchas aço-borracha				
IVC/336/2	Lâmina com semi-olhete berlim / Ponta dobrada com canaletas				
IVC/336/3	Pontas laminadas e chanfradas com canaletas				
IVC/336/4					
IVC/336/5					
IVC/336/6					
IVC/336/7	Pontas laminadas e chanfradas e repuxo				831 x 831
IVC/336/8	Ponta laminada e chanfrada / Olhete invertido	707 x 707			
		583 x 583			
		459 x 459			
		335 x 335			
		211 x 200			

Nº Original: 7147677	Aplicação: Caminhão Eurocargo 170E21 - Euro Tech 450E37T				IVC/337	
Ano: 2000 ...	TRASEIRO PRINCIPAL	Furo Central: Ø16,7	Altura: 175	Apoios: 1800		
Código Cindumel	Descrição	Bitola		Comprimento		
IVC/337	Feixe original com 11 lâminas	-		-		
IVC/337/1	Lâmina com olhetes RF berlim invertidos com canaletas	100 x 12		900 x 900		
IVC/337/1B	Lâmina com olhetes RF berlim invertidos com canaletas + Buchas aço-borracha					
IVC/337/2	Lâmina com semi-olhete berlim / Ponta dobrada com canaletas					
IVC/337/3	Pontas laminadas e chanfradas com canaletas				818 x 818	
IVC/337/4					738 x 738	
IVC/337/5					658 x 658	
IVC/337/6					578 x 578	
IVC/337/7					498 x 498	
IVC/337/8					418 x 418	
IVC/337/9					338 x 338	
IVC/337/10					258 x 258	
IVC/337/11		Pontas laminadas e chanfradas	178 x 178			

Feixe Auxiliar: IVC/2337

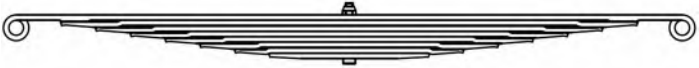
Nº Original: 7147677	Aplicação: Caminhão Eurocargo 170E21				IVC/2337
Ano: 2000 ...	TRASEIRO AUXILIAR	Furo Central: Ø16,7	Altura: 70	Apoios: 1260	
Código Cindumel	Descrição			Bitola	Comprimento
IVC/2337	Feixe original com 8 lâminas			-	-
IVC/2337/1	Lâmina com olhetes invertidos e canaletas			100 x 11	680 x 680
IVC/2337/2	Pontas laminadas e chanfradas com canaletas				590 x 590
IVC/2337/3					519 x 519
IVC/2337/4					448 x 448
IVC/2337/5					377 x 377
IVC/2337/6					306 x 306
IVC/2337/7					235 x 235
IVC/2337/8	Pontas laminadas e chanfradas				164 x 164
Feixe Principal: IVC/337					

Nº Original: 504164422	Aplicação: Caminhão Stralis 380NR - 410NR - 460NR				IVC/338
Ano: 2007 ...	DIANTEIRO	Furo Central: Ø13,5	Altura: 135	Apoios: 1758	
Código Cindumel	Descrição			Bitola	Comprimento
IVC/338	Feixe original com 4 lâminas			-	-
IVC/338/1	Lâmina parabólica com olhetes berlim			80 x 21	879 x 879
IVC/338/1B	Lâmina parabólica com olhetes berlim + Buchas aço-borracha				879 x 909
IVC/338/2	Lâmina parabólica com semi-olhete berlim / Ponta chanfrada e dobrada				909 x 909
IVC/338/3	Lâmina parabólica com pontas chanfradas e dobradas				
IVC/338/4	Lâmina parabólica com pontas chanfradas com furos de braçadeiras				

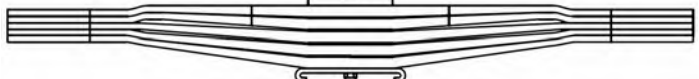
Nº Original: 42074774	Aplicação: Caminhão Stralis 420 6x4 Modelo HD740S42T				IVC/339
Ano: 2007 ...	TRASEIRO BOGIE	Furo Central: Ø16,5	Altura: 80	Apoios: 640 x 640	
Código Cindumel	Descrição			Bitola	Comprimento
IVC/339	Feixe original com 5 lâminas + Calços			-	-
IVC/339/1	Lâmina parabólica com pontas chanfradas			100 x 24	730 x 730
IVC/339/2					
IVC/339/3					
IVC/339/4					
IVC/339/5	Lâmina parabólica com pontas chanfradas e canaletas				
52729501	Calço			96 x 10	90 x 90
52729521	Calço dobrado			100 x 10	113 x 113

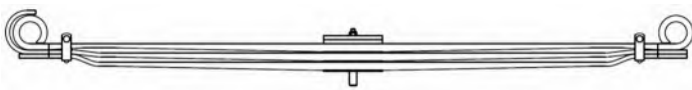
Nº Original: 5801306811	Aplicação: Caminhão Semi-pesado 26T – Tector 170E22 - 170E25 - 170E25T - 240E25				IVC/340
Ano: 2011 ...	DIANTEIRO	Furo Central: Ø13,5	Altura: 150	Apoios: 1758	
Código Cindumel	Descrição	Bitola		Comprimento	
IVC/340	Feixe original com 3 lâminas + Calços	-		-	
IVC/340/1	Lâmina parabólica com olhetes	80 x 22		879 x 879	
IVC/340/1B	Lâmina parabólica com olhetes + Buchas aço-borracha				
IVC/340/2	Lâmina parabólica com semi-olhete / Ponta chanfrada				
IVC/340/3	Lâmina parabólica com pontas chanfradas com furos de braçadeiras	80 x 11		80 x 80	879 x 909
52732001	Calço				915 x 915

Nº Original: 8169109	Aplicação: Caminhão Trakker				IVC/342
Ano: 2010 ...	DIANTEIRO	Furo Central: Ø15,5	Altura: 135	Apoios: 1900	
Código Cindumel	Descrição	Bitola		Comprimento	
IVC/342	Feixe original com 3 lâminas	-		-	
IVC/342/1	Lâmina parabólica com olhetes berlím	90 x 27		950 x 950	
IVC/342/1B	Lâmina parabólica com olhetes berlím + Buchas aço-borracha				
IVC/342/2	Lâmina parabólica com semi-olhete / Ponta chanfrada	90 x 28		950 x 990	
IVC/342/3	Lâmina parabólica com pontas chanfradas e furos de braçadeira				985 x 985

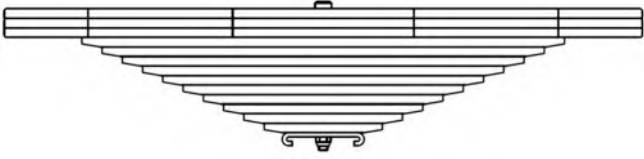
Nº Original: 42121640	Aplicação: Caminhão Trakker 740T44T - 740T48T - 6x4 - 8x4				IVC/343
Ano: 2010 ...	TRASEIRO BOGIE	Furo Central: Ø16,5	Altura: 74	Apoios: 640 x 640	
Código Cindumel	Descrição	Bitola		Comprimento	
IVC/343	Feixe original com 13 lâminas + Calço	-		-	
IVC/343/1/2	Pontas chanfradas	100 x 22		740 x 740	
IVC/343/3	Pontas chanfradas com canaletas				
IVC/343/4	Pontas laminadas e quadradas com canaletas				560 x 560
IVC/343/5					513 x 513
IVC/343/6					466 x 466
IVC/343/7					419 x 419
IVC/343/8					372 x 372
IVC/343/9					325 x 325
IVC/343/10					278 x 278
IVC/343/11					231 x 231
IVC/343/12					184 x 184
IVC/343/13					137 x 137
52732591					Calço

Nº Original: 5949896198	Aplicação: Caminhão Vertis 90V18				IVC/309
Ano: 2013 ... 2017	TRASEIRO	Furo Central: Ø13,5	Altura: 145	Apoios: 1660	
Código Cindumel	Descrição			Bitola	Comprimento
---	Feixe original com 3 lâminas			-	-
IVC/309/1	Lâmina parabólica com olhetes e canaletas			70 x 26	830 x 830
IVC/309/2	Lâmina parabólica com pontas chanfradas, canaletas e furo de braçadeira				845 x 845
---	Lâmina parabólica com pontas chanfradas e furos para calços			70 x 40	

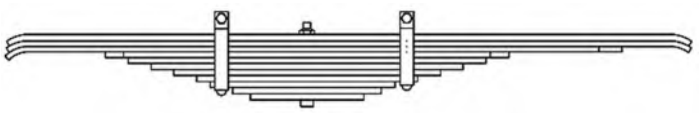
Nº Original: 5801445693	Aplicação: Caminhão Stralis 6x2 - Truck original				IVC/341
Ano: 2012 ...	TRUCK - TRAÇÃO	Furo Central: Ø13,5	Altura: 100	Apoios: -	
Código Cindumel	Descrição			Bitola	Comprimento
IVC/341	Feixe original com 11 lâminas			-	-
IVC/341/1/2	Pontas quadradas e semi-viradas			80 x 10	544 x 610
IVC/341/3	Ponta quadrada e semi-virada / Ponta chanfrada				542 x 494
IVC/341/4	Pontas chanfradas				367 x 361
IVC/341/5	Pontas quadradas				335 x 405
IVC/341/6					303 x 365
IVC/341/7					271 x 323
IVC/341/8	Pontas quadradas com furo de braçadeira				238 x 280
IVC/341/9					216 x 237
IVC/341/10	Pontas quadradas				170 x 195
IVC/341/11					154 x 154

Nº Cindumel	Nº Original	Feixe (Posição)	Ano	Aplicação	Pág.
FOR/501	97FB5560GB	TRASEIRO	1998 ...	Utilitário Pick-up Courier	05
FOR/508	6C115560RC 6C115560RD	TRASEIRO	2010 ...	Utilitário Transit	05
FOR/509	6C115560JF 6C115560VC 6C115560ED	TRASEIRO	2010 ...	Utilitário Transit 115T 330 Furgão Cargo (Moondust Silver 115 PS)	05
FOR/510	D2TU5310C D2TU5310F	TRASEIRO	1972 ...	Caminhão F600 - F750 - F7000 - F8000 - F8500 - F11000 - F13000 - F15000 - F12000 (1972 até 1991)	01
FOR/511	72TU5560D	DIANTEIRO	1972 ...	Caminhão F600 - F750 - F7000 - F8000 - F8500 - F11000 (1972 até 1979)	01
FOR/2511	72TU5588B	TRASEIRO AUXILIAR	1972 ... 1983	Caminhão F600 - F750 - F7000 - F8000 - F8500 - F11000 - F12000 - F13000 - F15000	02
FOR/517	Z6TU5560B	TRASEIRO PRINCIPAL	1992 ... 2009	Caminhão F350	02
FOR/519	AB3956B669FF	TRASEIRO	-	Utilitário Pick-up Ranger Limited 4x4	22
FOR/523	75TU5560A	TRASEIRO PRINCIPAL	1975 ... 1987	Caminhão F400 - F4000	03
FOR/2523	75TU5588A	TRASEIRO AUXILIAR	1975 ... 1987	Caminhão F400 - F4000	03
FOR/527	XC1023A2 79TU5560C	TRASEIRO	1979 ... 1991	Utilitário Pick-up F100 - F1000	04
FOR/529	79TU5560B	TRASEIRO	1979 ...	Caminhão F2000	05
FOR/530	T75411101 TNR411102	DIANTEIRO	1992 ... 1998	Caminhão F12000	06
FOR/531	TEG511151	TRASEIRO	1994 ... 1998	Caminhão F12000L - Cargo 1215 - 3020 Caminhão Volkswagen 11140 - 12140	06
FOR/532	T77411101 TNS411102	DIANTEIRO	1992 ... 1998	Caminhão F14000	08
FOR/533	XC455560LA TGG511151B	TRASEIRO PRINCIPAL	1992 ... 1998	Caminhão Suspensão Lado Esquerdo F14000 - F14000HD - Cargo: 1415 - 1419 - 1422 - 3050	08
FOR/2533	XC455560LA TGG511151B	TRASEIRO AUXILIAR	1992 ... 1998	Caminhão Suspensão Lado Esquerdo F14000 - F14000HD - Cargo: 1415 - 1419 - 1422 - 3050	09
FOR/534	1C355310AB	DIANTEIRO	2002 ...	Caminhão F14000	15
FOR/535 (FOR/567)	E6HT5560BA TGG511151A	TRASEIRO PRINCIPAL	1992 ... 1998	Caminhão Suspensão Lado Direito F14000 - F14000HD - Cargo: 1415 - 1419 - 1422 - 3050 Caminhão Volkswagen 14150 - 14200 - 14220 (1992 ...)	10
FOR/536	XC355W310AA XC355W311AA	DIANTEIRO	1999 ... 2001	Caminhão F12000	07
FOR/537	79TU5560D	TRASEIRO PRINCIPAL	1980 ...	Caminhão F11000 - F12000 - 13000	07
FOR/538	TGL411101 XC455W310DA	DIANTEIRO	1992 ... 1998	Caminhão Cargo 1215 - B3010 Caminhão Volkswagen 12140H	16
FOR/539	XC455560HA TGG511151	TRASEIRO PRINCIPAL	1991 ... 1993	Caminhão Cargo 1215 - B3010 Caminhão Volkswagen 12140H - 12140T - 12170BT - 12180 - 13150 - 13170 - 13180	16
FOR/2539	XC455560HA TGG511151	TRASEIRO AUXILIAR	1991 ... 1993	Caminhão Cargo 1215 - B3010 Caminhão Volkswagen 12140H - 12140T - 12170BT - 12180 - 13150 - 13170 - 13180	16
FOR/540	BC457A033AA	CÂMBIO	2012 ...	Suporte Câmbio Caminhão Cargo 1932 - 1933 (4x2) - 2622 - 2632 - 3132 - 3133 (6x4)	11
FOR/541	82PU5556B	TRASEIRO	1982 ...	Utilitário Pick-up Pampa	04
FOR/545	TNK511151	TRASEIRO	1992 ...	Utilitário Pick-up F1000	04
FOR/549	86TU5560AA	TRASEIRO PRINCIPAL	1988 ... 1998	Caminhão F4000	17
FOR/2549	86TU5588AA	TRASEIRO AUXILIAR	1988 ... 1998	Caminhão F4000	18

Nº Cindumel	Nº Original	Feixe (Posição)	Ano	Aplicação	Pág.
FOR/552	TGG411101 XC455W310CA 2RH411101 2RH411102 2SO411101D 2SO411102D YC455W310AA YC455W311AA	DIANTEIRO	1992 ... 2009	Caminhão Cargo 1415 - 1419 - 1422 - B3020 Caminhão Volkswagen 1415 - 1419 - 1420 - 1422 - 1514 - 1517 - 15180 - B3020	09
FOR/554	XC355310CC	DIANTEIRO	1999 ... 2001	Caminhão F14000	14
FOR/555	XC355B564CA	TRASEIRO PRINCIPAL	1999 ... 2001	Caminhão F14000 - F16000	14
FOR/556	XC355310BC	DIANTEIRO	1999 ...	Caminhão F16000	15
FOR/557	1C355B564AA	TRASEIRO PRINCIPAL	2002 ... 2005	Caminhão F12000	14
FOR/559	88HU5560CA	TRASEIRO	1991 ...	Caminhão Cargo 3080 (23 Ton.) - 2322 - HL22 (6x2)	20
FOR/562	E5HT5310LA	DIANTEIRO	1985 ...	Caminhão Cargo (13 - 15 - 16 - 22 - 23 Toneladas) 1313 - 1317 - 1415 - 1418 - 1615 - 1618 - 2422 - 3224 - 3530 (Todos)	12
FOR/563	E6HT5560CA TAG511151	TRASEIRO PRINCIPAL	1985 ...	Caminhão Cargo (15 - 16 Toneladas) 1519 - 1521 - 1615 - 1618 Caminhão Volkswagen 16170 -16190 - 16200 - 16220 - 17210 - 17220 (Após 1990)	12
FOR/2563	E6HT5588CA TAG511151	TRASEIRO AUXILIAR	1985 ...	Caminhão Cargo (15 - 16 Toneladas) 1519 - 1521 - 1615 - 1618 Caminhão Volkswagen 16170 -16190 - 16200 - 16220 - 17210 - 17220 (Após 1990)	13
FOR/564	5C455W310AB 5C455W311AB 5C455W311AC 5C455W312AC 5C455W311AD 5C455W312AD	DIANTEIRO	2005 ...	Caminhão Cargo (4x2) 1722 - 1723 - 1729R - 1729T - 1932 - 1932R - Cargo (6x2) C2422E - 2423 - C2428E - 2429 - Cargo (6x4) 3132 - Cargo (6x2) Maxi Ton 4331 - 4432 - 4532	21
FOR/565	5C455560AB 5C455560AC 5C455560AD	TRASEIRO PRINCIPAL	2005 ...	Caminhão Cargo (6x2) Maxi Ton 4331 - 4432 - 4532	21
FOR/2565	5C455560AB 5C455560AC 5C455560AD	TRASEIRO AUXILIAR	2005 ...	Caminhão Cargo (6x2) Maxi Ton 4331 - 4432 - 4532	21
FOR/566	E6HT5310KA	DIANTEIRO	1985 ...	Caminhão Cargo HL3 (11 Toneladas) 1113 - 1114 - 1117 - 1215 - 1218	10
FOR/567	TGG511151A E6HT5560BA	TRASEIRO PRINCIPAL	1985 ...	Caminhão Cargo HL3 (13 Toneladas) 1313 - 1314 - 1317 - 1415 - 1418 - 1419	11
FOR/2567	E6HT5588BA	TRASEIRO AUXILIAR	1985 ...	Caminhão Cargo HL3 (13 Toneladas) 1313 - 1314 - 1317 - 1415 - 1418 - 1419	11
FOR/569	E6HT5560BA TGG511151A	TRASEIRO PRINCIPAL	1985 ...	Caminhão Cargo HL3 (13 Toneladas) 1113 - 1114 - 1117 - 1215 - 1218	19
FOR/2569	E6HT5588AA	TRASEIRO AUXILIAR	1985 ...	Caminhão Cargo HL3 (13 Toneladas) 1113 - 1114 - 1117 - 1215 - 1218	19
FOR/570	XC455W310AA 98HU5W310AA 98HU5W311AA 2RR411101B 2RR411102B 2RR411101	DIANTEIRO	1998 ...	Caminhão Cargo 2422 - 2425 - 2630 (1997 ... 1998) Caminhão Volkswagen 24220 - 24250 - 26260 - 26300 - 31260	13
FOR/572	-	DIANTEIRO	2002 ...	Caminhão Cargo com Eixo Dirigível (Bi-direcional) 8x4 - 1º Eixo	13
FOR/573	D7HT5560AUA 2120001294 (Rodoviária)	TRASEIRO	1991 ...	Caminhão Cargo 32 Toneladas - 3110 - 3224 - Bebidas	20
FOR/574	E6HT5310BA	DIANTEIRO	1987 ...	Caminhão Cargo HL3 (11 Toneladas) 1113 - 1114 - 1117 - 1215 - 1218	19
FOR/577	EC455556AA	TRASEIRO PRINCIPAL	2013 ...	Caminhão Cargo 1119	23
FOR/2577	EC455556AA	TRASEIRO AUXILIAR	2013 ...	Caminhão Cargo 1119	23

Nº Cindumel	Nº Original	Feixe (Posição)	Ano	Aplicação	Pág.
FOR/578	2C3Z5310FA	DIANTEIRO	1999 ...	Caminhão F250 Cabine Dupla 4x4	22
FOR/580	YC355310CA	DIANTEIRO	1999 ...	Caminhão F4000 - F450	17
FOR/581	F81A5A975AC YC355A975CA	TRASEIRO PRINCIPAL	1999 ...	Caminhão F4000	18
FOR/2581	F81A5A975AC	TRASEIRO AUXILIAR	1999 ... 2000	Caminhão F4000	18
FOR/582	PR-52240	DIANTEIRO	1985 ...	Substitui feixes parabólicos: FOR/578 - FOR/580	17
VWB/1208	XC455W310BA XC455W311BA TAG411101B 2RL411101 2RL411102 2TO411101F 2TO411102F	DIANTEIRO	1992 ...	Caminhão Cargo (15 - 16 Toneladas) 1519 - 1521 - 1615 - 1617 - 1618 - 1622 - 1630 - Cargo 1617 - 1622 - 1630 Caminhão Volkswagen 16170 -16190 - 16200 - 16220 - 17210 - 17220 - 17310 - 22180 - 22190 - 23210C - 23210C - 23210M - 23220 - 23310 - Constellation 17220 - 17250	VOLKS 02
VWB/1213	XC455560PA TAL511151	TRASEIRO PRINCIPAL	1992 ...	Caminhões com distância entre eixos 3556 - Cargo 1617 - 1622 - 3222 - 3530 - 4030 Caminhão Volkswagen 16170 - 16200 - 16220 - 17210 - 17220 - 18310 - 35300 - 40300	VOLKS 02
VWB/21213	XC455560PA TAL511151	TRASEIRO AUXILIAR	1992 ...	Caminhões com distância entre eixos 3556 - Cargo 1617 - 1622 - 3222 - 3530 - 4030 Caminhão Volkswagen 16170 - 16200 - 16220 - 17210 - 17220 - 18310 - 35300 - 40300	VOLKS 02
VWB/1230	2RO411101A 2RO411102A 7C455310AA	DIANTEIRO	2007 ... 2009	Caminhão Ford Cargo 712 - 815 - 816 Caminhão 8120 - 8150 - 8160	VOLKS 13
VWB/1232	2PO411101H 2PO411102H 7C455310AB 7C455310AC 7C455310AD	DIANTEIRO	2010 ...	Caminhão Ford Cargo 712 - 815 - 816 Caminhão 8120 - 8150 - 8160	VOLKS 13
VWB/1233	XC455556AA 2RD511099 2RE511099A	TRASEIRO PRINCIPAL	1994 ...	Caminhão Ford Cargo 814 Caminhão Volkswagen 7 e 8 Toneladas 8140 - 8150	VOLKS 04
VWB/21233	XC455556AA 2RE511099A	TRASEIRO AUXILIAR	1995 ...	Caminhão Cargo 814 Caminhão Volkswagen 8 Toneladas 8140 - 8150	VOLKS 04
VWB/1234	2RF411020 96HU5W310AA 96HU5W311AA 1C455W310AA	DIANTEIRO	-	Caminhão Ford Cargo 8 Toneladas 814 - 815 (1997 ... 1999) - 815VUC (2002 ...) Micro-ônibus Volkswagen 8140 - 8150 - 9150	VOLKS 07
VWB/1235	2RF411020 96HU5W310AA 96HU5W311AA 1C455W310AA	DIANTEIRO	-	Caminhão Ford Cargo 8 Toneladas 814 - 815 (1997 ... 1999) - 815VUC (2002 ...) Micro-ônibus Volkswagen 8140 - 8150 - 9150	VOLKS 06
VWB/1238	TAU411101	DIANTEIRO	1992 ... 1997	Caminhão Cargo 2422 - 2425 - 2630 Caminhão Volkswagen 24220 - 24250 (RTE 6x4)	VOLKS 08
VWB/1241	208005254	TRASEIRO	1992 ... 2009	Caminhão Cargo: 2222 - 2225 - 2422 - 2450 Caminhão Volkswagen 22220 - 22250 (6x4) - 24220 - 24250	VOLKS 09
VWB/1245	TAG511151 XC455560LA 3C455560BA	TRASEIRO PRINCIPAL	1992 ...	Caminhão Ford Cargo (4x2) 1617 - 1621 - 1622 - 1630 - 1717 - 1719 - 1721 - 1723 Caminhão Volkswagen 16170 - 16200 - 16220 - 16300 - 17180 - 17190 - 17210 - 17220 - 17250 - 17280 - 17310 - 17320 - 17330	VOLKS 10
VWB/21245	TAG511151 XC455560LA 3C455560BA	TRASEIRO AUXILIAR	1992 ...	Caminhão Ford Cargo (4x2) 1617 - 1621 - 1622 - 1630 - 1717 - 1719 - 1721 - 1723 Caminhão Volkswagen 16170 - 16200 - 16220 - 16300 - 17180 - 17190 - 17210 - 17220 - 17250 - 17280 - 17310 - 17320 - 17330	VOLKS 10

Nº Cindumel	Nº Original	Feixe (Posição)	Ano	Aplicação	Pág.
VWB/1247	TGG511151A 98HU5560AA	TRASEIRO AUXILIAR	1992 ...	Caminhão Ford Suspensão Lado Direito F14000 - F14000HD - Cargo 1317 - 1319 - 1415 - 1419 - 1420 - 1422 - 1517 - 1519 - 3050 (1992 ... 1998) Caminhão Volkswagen 13180 - 13190 - 14150 - 14200 - 14220 - 15180 - 15190	VOLKS 10
VWB/1254	2TO411101B 2TO411102B 2TO411101E 2TO411102E 2T2411101E 2T2411102E 2C455W311AA 2C455W310AA	DIANTEIRO	2014 ...	Caminhão de Lixo Ford Cargo 1719 - 1721 - 1723 Volkswagen 17180 - 17190 - 17210 - 17220 - 17280 (1994 ...)	VOLKS 13
RDN/5350	208007851 208007298	TRAÇÃO	2002 ...	Caminhão 6x2 (9 Toneladas 1250EE)1617 - 1622 - 1630 Caminhão Volkswagen 22180 - 22190 - 23210C - 23210M - 23220 - 23310	RANDON 24
RDN/5351	208007852 208007299	TRUCK	2002 ...	Caminhão 6x2 (9 Toneladas 1250EE)1617 - 1622 - 1630 Caminhão Volkswagen 22180 - 22190 - 23210C - 23210M - 23220 - 23310	RANDON 24

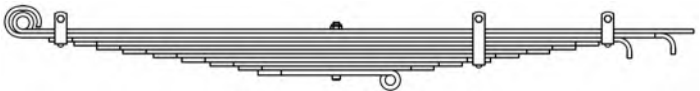
Nº Original: D2TU5310C D2TU5310F	Aplicação: Caminhão F600 - F750 - F7000 - F8000 - F8500 - F11000 - F13000 - F15000 - F12000 (1972 até 1991)				FOR/510
Ano: 1972 ...	DIANTEIRO	Furo Central: Ø12,5	Altura: 139	Apoios: 609,6 x 610	
Código Cindumel	Descrição	Bitola		Comprimento	
FOR/510	Feixe original com 11 lâminas	-		-	
FOR/510-A	Feixe original com 11 lâminas + 1RF	-		-	
FOR/510/1	Lâmina com olhete / Ponta quadrada	63,5 x 7,94		609,6 x 693	
FOR/510/1B	Lâmina com olhete / Ponta quadrada + Bucha de aço			609,6 x 651	
FOR/510/2	Lâmina com semi-olhete / Ponta chanfrada e dobrada			566 x 592	
FOR/510/3	Ponta quadrada / Ponta chanfrada, dobrada com furos de braçadeiras			510 x 510	
FOR/510/4	Pontas chanfradas			465 x 465	
FOR/510/5				415 x 415	
FOR/510/6				355 x 355	
FOR/510/7				300 x 300	
FOR/510/8	Ponta chanfrada / Ponta quadrada com furo de braçadeira			245 x 245	
FOR/510/9	Pontas chanfradas			190 x 190	
FOR/510/10	Pontas chanfrada / Olhete invertido	63,5 x 9,52	152 x 152		
FOR/510/11		63,5 x 7,94	615 x 615		
FOR/510/1RF	Ponta chanfrada / Ponta quadrada	63,5 x 7,94	615 x 615		

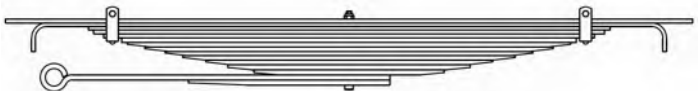
Nº Original: 72TU5560D	Aplicação: Caminhão F600 - F750 - F7000 - F8000 - F8500 - F11000 (1972 até 1979)				FOR/511
Ano: 1972 ...	TRASEIRO PRINCIPAL	Furo Central: Ø13,5	Altura: 185	Apoios: 584 x 584	
Código Cindumel	Descrição	Bitola		Comprimento	
FOR/511	Feixe original com 15 lâminas	-		-	
FOR/511/1	Pontas quadradas	76,2 x 7,94		752 x 752	
FOR/511/2	Pontas chanfradas e dobradas			695 x 695	
FOR/511/3	Pontas chanfradas			571 x 571	
FOR/511/4				559 x 559	
FOR/511/5	Pontas quadradas com furos de braçadeiras	76,2 x 9,52		537 x 537	
FOR/511/6	Pontas chanfradas			498 x 498	
FOR/511/7	Pontas laminadas e chanfradas			485 x 485	
FOR/511/8				447 x 447	
FOR/511/9				402 x 402	
FOR/511/10				364 x 364	
FOR/511/11		314 x 314			
FOR/511/12		265 x 265			
FOR/511/13		208 x 208			
FOR/511/14	Lâmina com olhete berlím / Ponta quadrada	76,2 x 11,1		646 x 89	
FOR/511/14B	Lâmina com olhete berlím / Ponta quadrada + Bucha de aço			352 x 89	
FOR/511/15	Pontas laminada e chanfrada / Ponta quadrada			646 x 89	
FOR/511/15RF	Lâmina com semi-olhete berlím / Ponta quadrada	76,2 x 11,1	646 x 89		

Feixe Auxiliar: FOR/2511

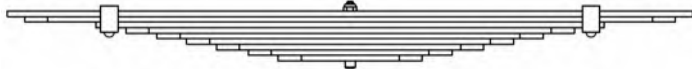
Nº Original: 72TU5588B	Aplicação: Caminhão F600 - F750 - F7000 - F8000 - F8500 - F11000 - F12000 - F13000 - F15000				FOR/2511
Ano: 1972 ... 1983	TRASEIRO AUXILIAR	Furo Central: Ø11,5	Altura: 60	Apoios: 440 x 440	
Código Cindumel	Descrição	Bitola		Comprimento	
FOR/2511	Feixe original com 9 lâminas	-		-	
FOR/2511/1	Pontas quadradas	76,2 x 7,94		495 x 495	
FOR/2511/2	Pontas chanfradas			470 x 470	
FOR/2511/3	Pontas quadradas com furos de braçadeiras			367 x 367	
FOR/2511/4	Pontas chanfradas			324 x 324	
FOR/2511/5				279 x 279	
FOR/2511/6				236 x 236	
FOR/2511/7				193 x 193	
FOR/2511/8				147 x 147	
FOR/2511/9	104 x 104				
Feixe Principal: FOR/511					

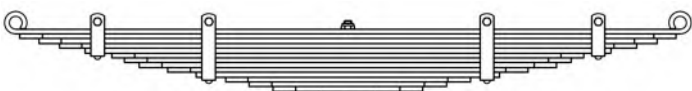
Nº Original: Z6TU5560B BB9Y5560A	Aplicação: Caminhão F350				FOR/517
Ano: 1957 ... 1970	TRASEIRO PRINCIPAL	Furo Central: Ø10,5	Altura: 100	Apoios: 1324	
Código Cindumel	Descrição	Bitola		Comprimento	
---	Feixe original com 14 lâminas	-		-	
FOR/517/1	Lâmina com olhetes	57,15 x 9,52		662 x 662	
FOR/517/1B	Lâmina com olhetes + Buchas de aço			654 x 654	
FOR/517/2	Pontas chanfradas			616 x 616	
FOR/517/3				575 x 575	
FOR/517/4				524 x 524	
FOR/517/5	Pontas quadradas com furos de braçadeiras			470 x 470	
FOR/517/6	Pontas chanfradas			445 x 445	
FOR/517/7				416 x 416	
FOR/517/8				359 x 359	
FOR/517/9				302 x 302	
FOR/517/10	Pontas quadradas com furos de braçadeiras			244 x 244	
FOR/517/11	Pontas chanfradas			197 x 197	
FOR/517/12				149 x 149	
FOR/517/13				102 x 102	
FOR/517/14					
FOR/517/2V	Pontas chanfradas e dobradas	57,15 x 9,52	705 x 705		

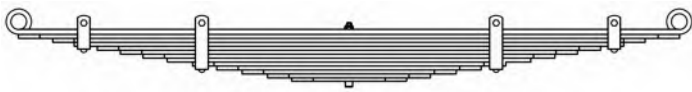
Nº Original: 75TU5560A	Aplicação: Caminhão F400 - F4000				FOR/523
Ano: 1975 ... 1987	TRASEIRO PRINCIPAL	Furo Central: Ø11,5	Altura: 127	Apoios: 1320	
Código Cindumel	Descrição	Bitola		Comprimento	
FOR/523	Feixe original com 13 lâminas	-		-	
FOR/523-A	Feixe original com 13 lâminas + SM + 2V				
FOR/523/1	Lâmina com olhetes	63,5 x 9,52		660 x 660	
FOR/523/1B	Lâmina com olhetes + Buchas de aço				
FOR/523/2	Pontas chanfradas			661 x 661	
FOR/523/3	Pontas quadradas com furos de braçadeiras			592 x 592	
FOR/523/4	Pontas chanfradas			549 x 549	
FOR/523/5				503 x 503	
FOR/523/6				457 x 457	
FOR/523/7				412 x 412	
FOR/523/8				363 x 363	
FOR/523/9	Pontas quadradas com furos de braçadeiras			313 x 313	
FOR/523/10	Pontas chanfradas			264 x 264	
FOR/523/11				214 x 214	
FOR/523/12				163 x 163	
FOR/523/13		115 x 115			
FOR/523/SM	Pontas quadradas	63,5 x 6,35		630 x 630	
FOR/523/2V	Pontas chanfradas e dobradas	63,5 x 9,52		695 x 695	
Feixe Auxiliar: FOR/2523					

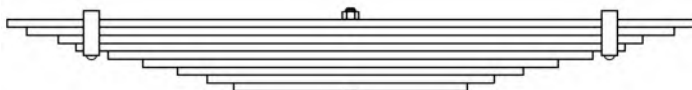
Nº Original: 75TU5588A	Aplicação: Caminhão F400 - F4000				FOR/2523
Ano: 1975 ... 1987	TRASEIRO AUXILIAR	Furo Central: Ø11,5	Altura: 26	Apoios: 470 x 470	
Código Cindumel	Descrição	Bitola		Comprimento	
FOR/2523	Feixe original com 9 lâminas	-		-	
FOR/2523/1	Pontas quadradas				
FOR/2523/2	Pontas chanfradas	63,5 x 6,35		531 x 531	
FOR/2523/3				470 x 470	
FOR/2523/4	Pontas quadradas com furos de braçadeiras			430 x 430	
FOR/2523/5	Pontas chanfradas			381 x 381	
FOR/2523/6				330 x 330	
FOR/2523/7				285 x 285	
FOR/2523/8				234 x 234	
FOR/2523/9				178 x 178	
Feixe Principal: FOR/523					

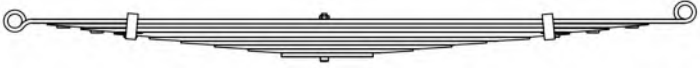
Nº Original: XC1023A2 79TU5560C	Aplicação: Pick-up F100 - F1000				FOR/527
Ano: 1979 ... 1991	TRASEIRO	Furo Central: Ø10,5	Altura: 156	Apoios: 1321	
Código Cindumel	Descrição	Bitola		Comprimento	
FOR/527	Feixe original com 9 lâminas	-		-	
FOR/527/1	Lâmina com olhete berlím / Olhete convencional	57,15 x 7,94		610 x 711	
FOR/527/2	Pontas laminadas e chanfradas com repuxos para pastilhas			546 x 635	
FOR/527/3				480 x 561	
FOR/527/4				414 x 483	
FOR/527/5	Pontas laminadas e chanfradas			345 x 404	
FOR/527/6				282 x 320	
FOR/527/7				216 x 251	
FOR/527/8				150 x 175	
FOR/527/9	Pontas quadradas			84 x 96	
FOR/527/2V	Pontas chanfradas e dobradas	57,15 x 7,94		636 x 741	

Nº Original: TNK511151	Aplicação: Pick-up F1000				FOR/545
Ano: 1992 ...	TRASEIRO	Furo Central: Ø10,5	Altura: 171	Apoios: 1321	
Código Cindumel	Descrição	Bitola		Comprimento	
FOR/545	Feixe original com 5 lâminas + Calços	-		-	
FOR/545/1	Lâmina com olhete berlím / Olhete convencional	57,15 x 8,2		609,5 x 711,5	
FOR/545/2	Pontas laminadas e chanfradas com repuxos para pastilhas			535 x 625	
FOR/545/3	Pontas laminadas e chanfradas com furos de braçadeiras e repuxos para pastilhas			456 x 532	
FOR/545/4	Pontas laminadas e chanfradas com repuxos para pastilhas			377 x 440	
FOR/545/5	Pontas quadradas com furo de braçadeira	57,15 x 14,2	305 x 356		
52673052	Calço	57,15 x 9,52	65 x 65		

Nº Original: 82PU5556B	Aplicação: Pick-up Pampa				FOR/541
Ano: 1982 ...	TRASEIRO	Furo Central: Ø9,4	Altura: 219	Apoios: 1341	
Código Cindumel	Descrição	Bitola		Comprimento	
FOR/541	Feixe original com 5 lâminas	-		-	
FOR/541/1	Lâmina com olhetes	57,15 x 7,94		660 x 681	
FOR/541/2	Pontas laminadas e chanfradas com repuxos para pastilhas	57,15 x 6,35		541 x 556	
FOR/541/3	Pontas laminadas e chanfradas	57,15 x 7,94		427 x 439	
FOR/541/4		57,15 x 6,35		277 x 284	
FOR/541/5		57,15 x 6,35		135 x 140	
FOR/541/2V	Pontas chanfradas e dobradas	57,15 x 6,5		665 x 686	

Nº Original: 97FB5560GB	Aplicação: Utilitário Pick-up Courier				FOR/501
Ano: 1998 ...	TRASEIRO	Furo Central: -	Altura: 65	Apoios: 1270	
Código Cindumel	Descrição	Bitola		Comprimento	
FOR/501/1	Lâmina parabólica com olhetes berlím	60 x 15		583 x 687	
FOR/501/1B	Lâmina parabólica com olhetes berlím + Buchas de aço-borracha				

Nº Original: 6C115560RC 6C115560RD	Aplicação: Utilitário Transit				FOR/508
Ano: 2010 ...	TRASEIRO	Furo Central: -	Altura: 135	Apoios: 1365	
Código Cindumel	Descrição	Bitola		Comprimento	
FOR/508/1	Lâmina parabólica com olhetes berlím	76,2 x 21		690 x 675	
FOR/508/1B	Lâmina parabólica com olhetes berlím + Buchas de aço-borracha				

Nº Original: 6C115560JF 6C115560VC 6C115560ED	Aplicação: Utilitário Transit 115T 330 Furgão Cargo (Moondust Silver 115 PS)				FOR/509
Ano: 2010 ...	TRASEIRO	Furo Central: Ø11,5	Altura: 135	Apoios: 1365	
Código Cindumel	Descrição	Bitola		Comprimento	
FOR/509	Feixe original com 2 lâminas	-		-	
FOR/509/1	Lâmina parabólica com olhetes	76,2 x 19,8		690 x 675	
FOR/509/1B	Lâmina parabólica com olhetes + Buchas de aço-borracha				
FOR/509/2	Lâmina parabólica com pontas chanfradas e furos para calços	76,2 x 17,2		705 x 680	

Nº Original: 79TU5560B	Aplicação: Caminhão F2000				FOR/529
Ano: 1979 ...	TRASEIRO	Furo Central: Ø10,3	Altura: 120	Apoios: 1320	
Código Cindumel	Descrição	Bitola		Comprimento	
FOR/529	Feixe original com 10 lâminas	-		-	
FOR/529/1	Lâmina com olhetes	57,15 x 9,52		660 x 660	
FOR/529/1B	Lâmina com olhetes + Buchas de aço				
FOR/529/2	Pontas chanfradas				
FOR/529/3					
FOR/529/4	Pontas quadradas com furos de braçadeiras				
FOR/529/5	Pontas chanfradas				
FOR/529/6					
FOR/529/7	Pontas quadradas com furos de braçadeiras				
FOR/529/8	Pontas chanfradas				
FOR/529/9					
FOR/529/10					

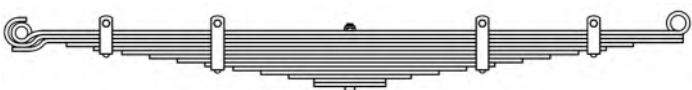
Nº Original: T75411101 TNR411102	Aplicação: Caminhão F12000				FOR/530
Ano: 1992 ... 1998	DIANTEIRO	Furo Central: Ø13,5	Altura: Ver abaixo	Apoios: 1320	
Código Cindumel	Descrição	Bitola		Comprimento	
FOR/530	Feixe original lado ESQUERDO com 12 lâminas + Calços – Arqueamento: 152 mm	-		-	
FOR/530-A	Feixe original lado DIREITO com 12 lâminas + Calços – Arqueamento: 141 mm				
FOR/532/1	Lâmina com olhete berlim / Olhete convencional	63,5 x 7,94		661 x 661	
FOR/532/1B	Lâmina com olhete berlim / Olhete convencional + Bucha de aço				
FOR/532/2	Lâmina com semi-olhete berlim / Ponta chanfrada				
FOR/532/3	Ponta dobrada e chanfradas				
FOR/530/4	Pontas quadradas				
FOR/530/5	Pontas quadradas com furos de braçadeiras				
FOR/530/6	Pontas quadradas				
FOR/530/7					
FOR/530/8					
FOR/530/9	Pontas quadradas com furos de braçadeiras				
FOR/530/10	Pontas quadradas				
FOR/530/11					
FOR/530/12					
52680882	Calço			72 x 72	

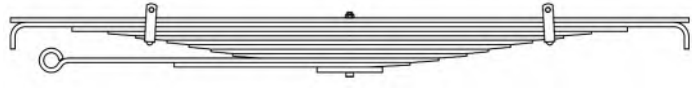
Nº Original: TEG511151	Aplicação: Caminhão F12000L - Cargo 1215 - 3020 Caminhão Volkswagen 11140 - 12140				FOR/531
Ano: 1994 ... 1998	TRASEIRO	Furo Central: Ø13,5	Altura: 97	Apoios: 686 x 686	
Código Cindumel	Descrição	Bitola		Comprimento	
FOR/531	Feixe original com 11 lâminas + Calço	-		-	
FOR/531/1	Pontas quadradas	76,2 x 11,1		850 x 850	
FOR/531/2	Pontas chanfradas e dobradas				
FOR/531/3	Pontas quadradas				
FOR/531/4	Pontas laminadas e chanfradas	76,2 x 12,7		606 x 606	
FOR/531/5	Pontas laminadas e chanfradas com furos de braçadeiras				
FOR/531/6	Pontas laminadas e chanfradas	76,2 x 11,1		458 x 458	
FOR/531/7					
FOR/531/8					
FOR/531/9					
FOR/531/10	Lâmina com olhete berlim / Ponta laminada e chanfrada	76,2 x 12,7		748 x 223	
FOR/531/10B	Lâmina com olhete berlim / Ponta laminada e chanfrada + Bucha de aço				
FOR/531/11	Ponta quadrada / Ponta laminada e chanfrada				
52680202	Calço	76,2 x 14,3		80 x 80	

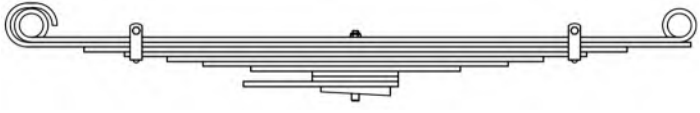
Nº Original: XC355W310AA XC355W311AA	Aplicação: Caminhão F12000L				FOR/536
Ano: 1999 ... 2001	DIANTEIRO	Furo Central: Ø13,5	Altura: 125	Apoios: 1360	
Código Cindumel	Descrição	Bitola		Comprimento	
FOR/536	Feixe original com 7 lâminas + Calços	-		-	
FOR/536/1	Lâmina com olhetes	76,2 x 10,2		680 x 680	
FOR/536/1B	Lâmina com olhetes + Buchas de aço borracha				
FOR/536/2	Lâmina com semi-olhete / Ponta quadrada			680 x 695	
FOR/536/3	Pontas quadradas			570 x 570	
FOR/536/4	Pontas quadradas com furos de braçadeiras			485 x 485	
FOR/536/5	Pontas quadradas			395 x 395	
FOR/536/6				320 x 320	
FOR/536/7				220 x 220	
52729911	Calço	76,2 x 11,1	90 x 90		

Nº Original: 79TU5560D	Aplicação: Caminhão F11000 - F12000 - 13000				FOR/537
Ano: 1980 ...	TRASEIRO PRINCIPAL	Furo Central: Ø13,5	Altura: 162	Apoios: 686 x 686	
Código Cindumel	Descrição	Bitola		Comprimento	
FOR/537	Feixe original com 12 lâminas	-		-	
FOR/537/1	Pontas quadradas	76,2 x 11,1		854 x 854	
FOR/537/2	Pontas chanfradas e dobradas			791 x 791	
FOR/537/3	Pontas chanfradas			630 x 630	
FOR/537/4				574 x 574	
FOR/537/5	Pontas quadradas com furos de braçadeiras			518 x 518	
FOR/537/6	Pontas chanfradas			462 x 462	
FOR/537/7	Pontas laminadas e chanfradas			406 x 406	
FOR/537/8				348 x 348	
FOR/537/9				289 x 289	
FOR/537/10				231 x 231	
FOR/537/11	Lâmina com olhete berlím / Ponta laminada e chanfrada			748 x 173	
FOR/537/11B	Lâmina com olhete berlím / Ponta laminada e chanfrada + Bucha de aço				
FOR/537/12	Pontas laminadas e chanfradas	457 x 114			

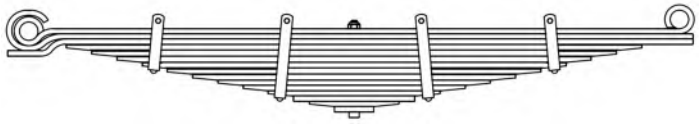
Nº Original: T77411101 TNS411102	Aplicação: Caminhão F14000				FOR/532
Ano: 1992 ... 1998	DIANTEIRO	Furo Central: Ø13,5	Altura: Ver abaixo	Apoios: 1322	
Código Cindumel	Descrição	Bitola		Comprimento	
FOR/532	Feixe original lado ESQUERDO com 15 lâminas – Arqueamento: 176 mm	-		-	
FOR/532-A	Feixe original lado DIREITO com 15 lâminas – Arqueamento: 164 mm				
FOR/532/1	Lâmina com olhete berlim / Olhete convencional	63,5 x 7,94		661 x 661	
FOR/532/1B	Lâmina com olhete berlim / Olhete convencional + Buchas de aço				
FOR/532/2	Lâmina com semi-olhete berlim / Ponta chanfrada				
FOR/532/3	Ponta dobrada / Ponta chanfrada				
FOR/532/4	Pontas laminadas e chanfradas com furo para pastilhas				
FOR/532/5					
FOR/532/6					
FOR/532/7	Pontas laminadas e chanfradas com furos para pastilhas e braçadeiras				
FOR/532/8	Pontas laminadas e chanfradas com furo para pastilhas				
FOR/532/9					
FOR/532/10					
FOR/532/11	Pontas laminadas e chanfradas				
FOR/532/12	Pontas laminadas e chanfradas com furos de braçadeiras				
FOR/532/13	Pontas quadradas				
FOR/532/14	Pontas laminadas e chanfradas				
FOR/532/15	Pontas quadradas	63,5 x 9,52		83 x 83	
FOR/532/2V	Lâmina com semi-olhete berlim / Ponta chanfrada e dobrada	63,5 x 8,2		661 x 661	

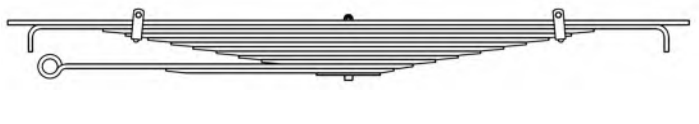
Nº Original: XC455560LA TGG511151B	Aplicação: Caminhão Suspensão Lado Esquerdo F14000 - F14000HD - Cargo: 1415 - 1419 - 1422 - 3050				FOR/533
Ano: 1992 ... 1998	TRASEIRO PRINCIPAL	Furo Central: Ø13,5	Altura: 116	Apoios: 686 x 686	
Código Cindumel	Descrição	Bitola		Comprimento	
FOR/533	Feixe original com 12 lâminas	-		-	
FOR/533/1	Pontas quadradas	76,2 x 10,2		854 x 854	
FOR/533/2	Pontas chanfradas e dobradas				
FOR/533/3	Pontas laminadas e chanfradas	76,2 x 11,1		615 x 615	
FOR/533/4	Pontas laminadas e chanfradas com furos de braçadeiras				
FOR/533/5	Pontas laminadas e chanfradas				
FOR/533/6					
FOR/533/7					
FOR/533/8					
FOR/533/9					
FOR/533/10	218 x 218				
FOR/533/11	Lâmina com olhete berlim / Ponta laminada e chanfrada	76,2 x 10,2		748 x 161	
FOR/533/11B	Lâmina com olhete berlim / Ponta laminada e chanfrada + Bucha de aço				
FOR/533/12	Pontas laminadas e chanfradas				

Feixe Auxiliar para o lado ESQUERDO – FOR/2533
 Feixe Principal para o lado DIREITO – FOR/535 (FOR/567)

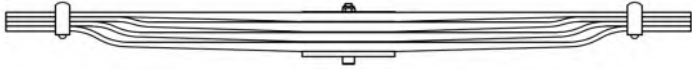
Nº Original: XC455560LA TGG511151B	Aplicação: Caminhão Suspensão Lado Esquerdo F14000 - F14000HD - Cargo: 1415 - 1419 - 1422 - 3050				FOR/2533
Ano: 1992 ... 1998	TRASEIRO AUXILIAR	Furo Central: Ø13,5	Altura: 80	Apoios: 533 x 533	
Código Cindumel	Descrição	Bitola		Comprimento	
FOR/2533	Feixe original com 4 lâminas + Calço	-		-	
FOR/2533/1	Lâmina parabólica com pontas quadradas	76,2 x 16		590 x 590	
FOR/2533/2					
FOR/2533/3					
FOR/2533/4	Lâmina parabólica com pontas quadradas e furos de braçadeiras	76,2 x 11,1		80 x 80	
52734611	Calço				
Feixe Principal para o lado ESQUERDO – FOR/533 Feixe Principal para o lado DIREITO – FOR/535 (FOR/567)					

Nº Original: TGG411101 XC455W310CA 2RH411101 2RH411102 2SO411101D 2SO411102D YC455W310AA YC455W311AA	Aplicação: Caminhão Cargo 1415 - 1419 - 1422 - B3020 Caminhão Volkswagen 1415 - 1419 - 1420 - 1422 - 1514 - 1517 - 15180 - B3020				FOR/552
Ano: 1992 ... 2009	DIANTEIRO	Furo Central: Ø13,5	Altura: 185	Apoios: 1697	
Código Cindumel	Descrição	Bitola		Comprimento	
FOR/552	Feixe original com 7 lâminas + Calços	-		-	
FOR/552/1	Lâmina com olhete berlím / Olhete convencional	80 x 11		825 x 872	
FOR/552/2	Lâmina com semi-olhete berlím / Ponta chanfrada			825 x 880	
FOR/552/3	Pontas laminadas e chanfradas com furos de braçadeiras	80 x 13		717 x 758	
FOR/552/4	Pontas laminadas e chanfradas			589 x 622	
FOR/552/5	Pontas laminadas e chanfradas com furos de braçadeiras			460 x 486	
FOR/552/6	Pontas laminadas e chanfradas			332 x 351	
FOR/552/7				203 x 215	

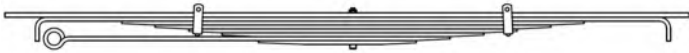
Nº Original: E6HT5560BA TGG511151A 98HU5560AA	Aplicação: Caminhão Suspensão Lado Direito F14000 - F14000HD - Cargo: 1415 - 1419 - 1422 - 3050 Caminhão Volkswagen 14150 - 14200 - 14220 (1992 ...)				FOR/535
Ano: 1992 ... 1998	TRASEIRO PRINCIPAL	Furo Central: Ø13,5	Altura: 170	Apoios: 799 x 799	
Código Cindumel	Descrição			Bitola	Comprimento
FOR/535	Feixe e suas lâminas foram unificados - substituídos por FOR/567			-	-
Feixe Principal para o lado ESQUERDO – FOR/533 Feixe Principal para o lado DIREITO – FOR/535 (FOR/567)					

Nº Original: E5HT5310KA	Aplicação: Caminhão Cargo HL3 (11 Toneladas) - 1113 - 1114 - 1117 - 1215 - 1218				FOR/566
Ano: 1985 ...	DIANTEIRO	Furo Central: Ø13,5	Altura: 227	Apoios: 1695	
Código Cindumel	Descrição			Bitola	Comprimento
---	Feixe original com 6 lâminas			-	-
FOR/566/1	Lâmina com olhetes			101,6 x 9,52	825 x 870
FOR/566/2	Lâmina com semi-olhete / Ponta chanfrada			101,6 x 11,1	825 x 878
FOR/566/3	Pontas laminadas e chanfradas				610 x 645
FOR/566/4	Pontas laminadas e chanfradas com furos de braçadeira				490 x 515
FOR/566/5	Pontas quadradas			101,6 x 9,52	360 x 380
FOR/566/6	Pontas laminadas e chanfradas			101,6 x 16,5	320 x 335

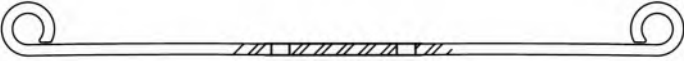
Nº Original: BC457A033AA	Aplicação: Suporte Câmbio Caminhão Cargo 1932 - 1933 (4x2) - 2622 - 2632 - 3132 - 3133 (6x4)				FOR/540
Ano: 2012 ...	CÂMBIO	Furo Central: Oblongos	Altura: 24 C/P	Apoios: 640	
Código Cindumel	Descrição	Bitola		Comprimento	
FOR/540/1	Lâmina com olhetes	63,5 x 11,1		320 x 320	
FOR/540/1B	Lâmina com olhetes + Buchas de aço borracha				

Nº Original: TGG511151A E6HT5560BA 98HU5560AA	Aplicação: Caminhão Cargo HL3 (13 Toneladas) 1313 - 1314 - 1317 - 1415 - 1418 - 1419				FOR/567
Ano: 1985 ...	TRASEIRO PRINCIPAL	Furo Central: Ø13,5	Altura: 170	Apoios: 799 x 799	
Código Cindumel	Descrição	Bitola		Comprimento	
FOR/567	Feixe original com 8 lâminas	-		-	
FOR/567/1	Pontas quadradas	76,2 x 12,7		952 x 952	
FOR/567/2	Pontas chanfradas e dobradas	76,2 x 14,2		888 x 888	
FOR/567/3	Pontas laminadas e chanfradas			655 x 655	
FOR/567/4				560 x 560	
FOR/567/5	Pontas laminadas e chanfradas com furos de braçadeiras			465 x 465	
FOR/567/6	Pontas laminadas e chanfradas	76,2 x 14,2		370 x 370	
FOR/567/7	Lâmina com olhete berlín / Ponta laminada e chanfrada			847 x 275	
FOR/567/7B	Lâmina com olhete berlín / Ponta laminada e chanfrada + Bucha de Aço			267 x 180	
FOR/567/8	Pontas laminadas e chanfradas	76,2 x 14,2		785 x 785	
FOR/567/1RF	Pontas laminadas e chanfradas				
Feixe Auxiliar: FOR/2567					

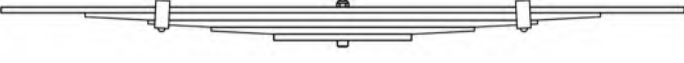
Nº Original: E6HT5588BA	Aplicação: Caminhão Cargo HL3 (13 Toneladas) 1313 - 1314 - 1317 - 1415 - 1418 - 1419				FOR/2567
Ano: 1985 ...	TRASEIRO AUXILIAR	Furo Central: Ø13,5	Altura: 70	Apoios: 536 x 536	
Código Cindumel	Descrição	Bitola		Comprimento	
FOR/2567	Feixe original com 5 lâminas	-		-	
FOR/2567/1	Pontas quadradas	76,2 x 11,1		626 x 626	
FOR/2567/2	Pontas laminadas e chanfradas	76,2 x 12,7		470 x 470	
FOR/2567/3	Pontas laminadas e chanfradas com furos de braçadeiras			355 x 355	
FOR/2567/4	Pontas laminadas e chanfradas			240 x 240	
FOR/2567/5	Pontas quadradas	76,2 x 11,1		125 x 125	
Feixe Principal: FOR/567					

Nº Original: E5HT5310LA	Aplicação: Caminhão Cargo (13 - 15 - 16 - 22 - 23 Toneladas) 1313 - 1317 - 1415 - 1418 - 1615 - 1618 - 2422 - 3224 - 3530 (Todos)				FOR/562
Ano: 1985 ...	DIANTEIRO				
Código Cindumel	Descrição	Bitola		Comprimento	
FOR/562	Feixe original com 7 lâminas	-		-	
FOR/562-A	Feixe original com 7 lâminas + 1RF				
VWB/1208/1	Lâmina com olhetes	101,6 x 11,1		826 x 874	
VWB/1208/1B	Lâmina com olhetes + Buchas de aço				
FOR/562/2	Lâmina com semi-olhete / Ponta chanfrada	100 x 11		826 x 878	
FOR/562/3	Pontas laminadas e chanfradas			630 x 665	
FOR/562/4	Pontas laminadas e chanfradas com furo de braçadeira			530 x 559	
FOR/562/5				445 x 470	
FOR/562/6	Pontas laminadas e chanfradas	100 x 14		360 x 380	
FOR/562/7				200 x 211	
FOR/562/2RF	Pontas laminadas e chanfradas	100 x 11		825 x 870	
FOR/562/1RF				760 x 780	

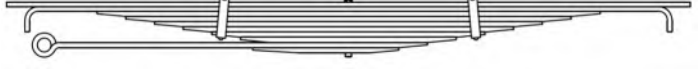
Nº Original: E6HT5560CA TAG511151	Aplicação: Caminhão Cargo (15 - 16 Toneladas) 1519 - 1521 - 1615 - 1618 Caminhão Volkswagen 16170 -16190 - 16200 - 16220 - 17210 - 17220 (1990 ...)				FOR/563
Ano: 1985 ...	TRASEIRO PRINCIPAL				
Código Cindumel	Descrição	Bitola		Comprimento	
FOR/563	Feixe original com 10 lâminas	-		-	
FOR/563/1	Pontas quadradas				
FOR/563/2	Pontas chanfradas e dobradas	76,2 x 12,7		952 x 952	
FOR/563/3	Pontas laminadas e chanfradas			888 x 888	
FOR/563/4		700 x 700			
FOR/563/5		620 x 620			
FOR/563/6		540 x 540			
FOR/563/7	Pontas laminadas e chanfradas com furos de braçadeiras	76,2 x 14,2		460 x 460	
FOR/563/8	Pontas laminadas e chanfradas			380 x 380	
FOR/563/9	Lâmina com olhete berlím / Ponta laminada e chanfrada	-		300 x 300	
FOR/563/9B	Lâmina com olhete berlím / Ponta laminada e chanfrada + Bucha de Aço			846 x 220	
FOR/563/10	Pontas laminadas e chanfradas			267 x 140	
Feixe Auxiliar: FOR/2563					

Nº Original: E6HT5588CA TAG511151	Aplicação: Caminhão Cargo (15 - 16 Toneladas) 1519 - 1521 - 1615 - 1618 Caminhão Volkswagen 16170 - 16190 - 16200 - 16220 - 17210 - 17220 (1990 ...)				FOR/2563
Ano: 1985 ...	TRASEIRO AUXILIAR	Furo Central: Ø12,5	Altura: 48	Apoios: 536 x 536	
Código Cindumel	Descrição	Bitola	Comprimento		
FOR/2563	Feixe original 6 com lâminas	-	-		
FOR/2563/1	Pontas quadradas	76,2 x 11,1	623 x 623		
FOR/2563/2	Pontas laminadas e chanfradas	76,2 x 12,7	480 x 480		
FOR/2563/3			390 x 390		
FOR/2563/4	Pontas laminadas e chanfradas com furos de braçadeiras		300 x 300		
FOR/2563/5	Pontas laminadas e chanfradas		210 x 210		
FOR/2563/6	Pontas quadradas	76,2 x 11,1	120 x 120		
Feixe Principal: FOR/563					

Nº Original: XC455W310AA 98HU5W310AA 98HU5W311AA 2RR411101B 2RR411102B 2RR411101	Aplicação: Caminhão Cargo 2422 - 2425 - 2630 (1997 ... 1998) Caminhão Volkswagen 24220 - 24250 - 26260 - 26300 - 31260				FOR/570
Ano: 1998 ...	DIANTEIRO	Furo Central: Ø13,5	Altura: 220	Apoios: 1700	
Código Cindumel	Descrição	Bitola	Comprimento		
FOR/570	Feixe original com 6 lâminas + Calços	-	-		
FOR/570-A	Feixe original com 6 lâminas + Calços (11 mm)				
FOR/570-B	Feixe original com 6 lâminas + 1RF + Calço				
VWB/1208/1	Lâmina com olhetes	101,6 x 11,1	826 x 874		
VWB/1208/1B	Lâmina com olhetes + Buchas de aço				
FOR/570/2	Lâmina com semi-olhete/ Ponta chanfrada com furo de braçadeira		826 x 878		
VWB/1208/3	Pontas laminadas e chanfradas	101,6 x 12,7	650 x 685		
FOR/570/4	Pontas laminadas e chanfradas com furos de braçadeira		530 x 560		
VWB/1208/5	Pontas laminadas e chanfradas	101,6 x 17,5	410 x 435		
VWB/1208/6		101,6 x 14,2	270 x 285		
52729491	Calço	100 x 11	82,5 x 82,5		
FOR/570/1RF	Pontas quadradas	101,6 x 12,7	810 x 765		
FOR/570/5	Pontas laminadas e chanfradas (SEM arqueamento - RETA)	101,6 x 17,5	410 x 435		
FOR/570/6		101,6 x 14,3	270 x 285		

Nº Original: -	Aplicação: Caminhão Cargo com Eixo Dirigível (Bi-direcional) 8x4 - 1º Eixo				FOR/572
Ano: 2002 ...	DIANTEIRO	Furo Central: Ø15,5	Altura: -	Apoios: 1471	
Código Cindumel	Descrição	Bitola	Comprimento		
FOR/572/1	Lâmina com olhetes	100 x 10	645 x 826		
FOR/572/1B	Lâmina com olhetes + Buchas de aço		645 x 835		
FOR/572/2	Lâmina com semi-olhete / Ponta chanfrada				

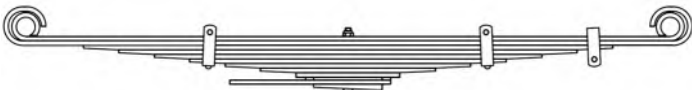
Nº Original: XC355310CC	Aplicação: Caminhão F14000				FOR/554
Ano: 1999 ... 2001	DIANTEIRO	Furo Central: Ø13,5	Altura: 140	Apoios: 1364	
Código Cindumel	Descrição	Bitola	Comprimento		
FOR/554	Feixe original com 9 lâminas + Calços	-	-		
FOR/554/1	Lâmina com olhetes	101,6 x 9,52	682 x 682		
FOR/554/1B	Lâmina com olhetes + Buchas de aço				
FOR/554/2	Lâmina com semi-olhetes				
FOR/554/3	Pontas laminadas e chanfradas com furo de braçadeira				
FOR/554/4	Pontas laminadas e chanfradas				
FOR/554/5					
FOR/554/6	Pontas laminadas e chanfradas com furos de braçadeiras				
FOR/554/7	Pontas laminadas e chanfradas				
FOR/554/8					
FOR/554/9					Pontas quadradas

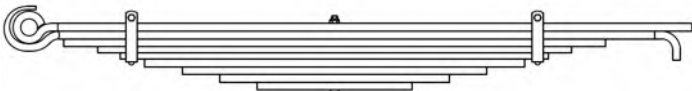
Nº Original: XC355B564CA	Aplicação: Caminhão F14000 - F16000				FOR/555
Ano: 1999 ... 2001	TRASEIRO PRINCIPAL	Furo Central: Ø13,5	Altura: 70	Apoios: (1495)	
Código Cindumel	Descrição	Bitola	Comprimento		
FOR/555	Feixe original com 9 lâminas	-	-		
FOR/555/1	Lâmina com olhete berlím / Ponta quadrada	76,2 x 17,2	689 x 806		
FOR/555/1B	Lâmina com olhete berlím / Ponta quadrada + Bucha de aço				
FOR/555/2	Lâmina com semi-olhete berlím / Ponta chanfrada e dobrada				
FOR/555/3	Pontas quadradas	76,2 x 14,2	611 x 611		
FOR/555/4			535 x 535		
FOR/555/5	Pontas quadradas com furos de braçadeiras	76,2 x 17,8	483 x 483		
FOR/555/6	Pontas quadradas		429 x 429		
FOR/555/7			343 x 343		
FOR/555/8			259 x 259		
FOR/555/9			175 x 175		

Nº Original: 1C355B564AA	Aplicação: Caminhão F12000				FOR/557		
Ano: 2002 ... 2005	TRASEIRO PRINCIPAL	Furo Central: Ø13,5	Altura: -	Apoios: -			
Código Cindumel	Descrição	Bitola	Comprimento				
---	Feixe original com 10 lâminas	-	-				
FOR/557/1	Lâmina com olhete berlím / Ponta quadrada	76,2 x 11,1	689 x 806				
FOR/557/1B	Lâmina com olhete berlím / Ponta quadrada + Bucha de aço						
FOR/557/2	Lâmina com semi-olhete berlím / Ponta chanfrada e dobrada						
---	Pontas laminadas e chanfradas						
---	Pontas laminadas e chanfradas com furos de braçadeiras						
---	Pontas laminadas e chanfradas				610 x 610		
---					560 x 560		
---					530 x 530		
---	Pontas laminadas e chanfradas com furos de braçadeiras				76,2 x 17,2	490 x 490	
---	450 x 450						
---	Pontas laminadas e chanfradas	405 x 405					
---		310 x 310					
---	Pontas laminadas e chanfradas	210 x 210					

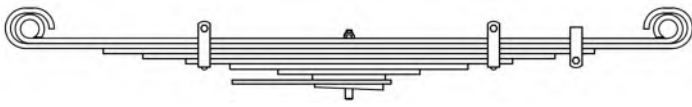
Nº Original: XC355310BC	Aplicação: Caminhão F16000				FOR/556
Ano: 1999 ...	DIANTEIRO	Furo Central: Ø13,5	Altura: 140	Apoios: 1364	
Código Cindumel	Descrição			Bitola	Comprimento
FOR/556	Feixe original com 7 lâminas + Calços			-	-
FOR/556/1	Lâmina com olhetes			101,6 x 11,1	682 x 682
FOR/556/1B	Lâmina com olhetes + Buchas de aço				
FOR/556/2	Lâmina com semi-olhetes				
FOR/556/3	Pontas quadradas com furo de braçadeira				
FOR/556/4	Pontas quadradas				
FOR/556/5	Pontas quadradas com furos de braçadeiras				
FOR/556/6	Pontas quadradas				
FOR/556/7	Pontas quadradas			152 x 152	
52716382	Calço			100 x 13	90 x 90

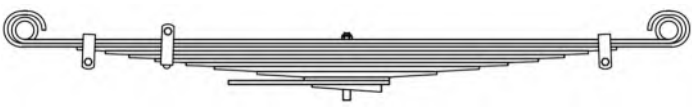
Nº Original: 1C355310AB	Aplicação: Caminhão F14000				FOR/534
Ano: 2002 ...	DIANTEIRO	Furo Central: Ø13,5	Altura: 190	Apoios: 1360	
Código Cindumel	Descrição			Bitola	Comprimento
FOR/534	Feixe original com 9 lâminas + Calços			-	-
FOR/534/1	Lâmina com olhetes			101,6 x 7,94	680 x 680
FOR/534/1B	Lâmina com olhetes + Buchas de aço				
FOR/534/2	Lâmina com semi-olhetes				
FOR/534/3	Pontas laminadas e chanfradas com furos de braçadeiras				
FOR/534/4	Pontas laminadas e chanfradas				
FOR/534/5	Pontas laminadas e chanfradas com furos de braçadeiras				
FOR/534/6	Pontas laminadas e chanfradas				
FOR/534/7	Pontas laminadas e chanfradas			101,6 x 11,1	340 x 340
FOR/534/8	Pontas laminadas e chanfradas			101,6 x 11,1	280 x 280
FOR/534/9	Pontas laminadas e chanfradas			101,6 x 11,1	190 x 190
52698182	Calço			100 x 8	90 x 90

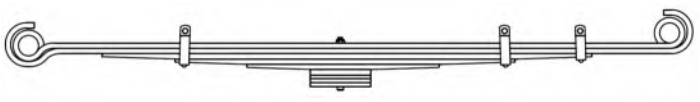
Nº Original: TGL411101 XC455W310DA	Aplicação: Caminhão Cargo 1215 - B3010 Caminhão Volkswagen 12140H				FOR/538
Ano: 1992 ... 1998	DIANTEIRO	Furo Central: Ø13,5	Altura: 147	Apoios: 1696	
Código Cindumel	Descrição	Bitola	Comprimento		
FOR/538	Feixe original com 5 lâminas + Calços	-	-		
FOR/538/1	Lâmina com olhete berlín / Olhete convencional	80 x 14	825 x 871		
FOR/538/2	Lâmina com semi-olhete berlín / Semi-olhete convencional				
FOR/538/3	Pontas laminadas e chanfradas com furo de braçadeira	80 x 16	630 x 665		
FOR/538/4	Pontas laminadas e chanfradas com furos de braçadeiras		438 x 462		
FOR/538/5	Pontas laminadas e chanfradas		247 x 261		
52711482	Calço	80 x 10	75 x 75		
52690162	Calço		80 x 80		

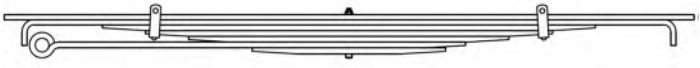
Nº Original: TGG511151 XC455560HA	Aplicação: Caminhão Cargo 1215 - B3010 Caminhão Volkswagen 12140H - 12140T - 12170BT - 12180 - 13150 - 13170 - 13180				FOR/539
Ano: 1991 ... 1993	TRASEIRO PRINCIPAL	Furo Central: Ø13,5	Altura: 149	Apoios: 799 x 799	
Código Cindumel	Descrição	Bitola	Comprimento		
FOR/539	Feixe original com 7 lâminas	-	-		
FOR/539/1	Pontas quadradas	76,2 x 14,2	952 x 952		
FOR/539/2	Pontas chanfradas e dobradas		888 x 888		
FOR/539/3	Pontas laminadas e chanfradas	76,2 x 16	680 x 680		
FOR/539/4	Pontas laminadas e chanfradas com furos de braçadeiras		562 x 562		
FOR/539/5	Pontas laminadas e chanfradas		442 x 442		
FOR/539/6	Lâmina com olhete berlín / Ponta laminada e chanfrada		847 x 321		
FOR/539/6B	Lâmina com olhete berlín / Ponta laminada e chanfrada + Bucha de aço		267 x 200		
FOR/539/7	Pontas laminadas e chanfradas		267 x 200		
Feixe Auxiliar: FOR/2539					

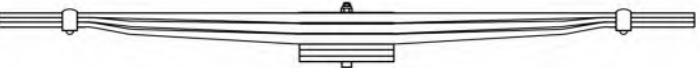
Nº Original: TGG511151 XC455560HA	Aplicação: Caminhão Cargo 1215 - B3010 Caminhão Volkswagen 12140H - 12140T - 12170BT - 12180 - 13150 - 13170 - 13180				FOR/2539
Ano: 1991 ... 1993	TRASEIRO AUXILIAR	Furo Central: Ø13,5	Altura: 74	Apoios: 533 x 533	
Código Cindumel	Descrição	Bitola	Comprimento		
FOR/2539	Feixe original com 3 lâminas + Calços	-	-		
FOR/2539/1	Lâmina parabólica com pontas quadradas	76,2 x 17,2	590 x 590		
FOR/2539/2					
FOR/2539/3	Lâmina parabólica com pontas quadradas e furos de braçadeiras	76,2 x 20	80 x 80		
52702672	Calço				
Feixe Principal: FOR/539					

Nº Original: YC355310CA	Aplicação: Caminhão F4000 - F450				FOR/580
Ano: 1999 ...	DIANTEIRO	Furo Central: Ø11,5	Altura: 106	Apoios: 1415	
Código Cindumel	Descrição	Bitola	Comprimento		
FOR/580	Feixe original com 2 lâminas	-	-		
FOR/580/1	Lâmina parabólica com olhetes berlím	76,2 x 16	700 x 715		
FOR/580/1B	Lâmina parabólica com olhetes berlím + Buchas de aço-borracha		700 x 736		
FOR/580/2	Lâmina parabólica com semi-olhete / Ponta chanfrada com furos para pastilhas e braçadeira				
Consulte também feixe OPCIONAL Cindumel - FOR/582					

Nº Original: PR-52240	Aplicação: Substitui feixes parabólicos: FOR/578 - FOR/580				FOR/582
Ano: 1985 ...	DIANTEIRO	Furo Central: Ø11,5	Altura: 80	Apoios: 1415	
Código Cindumel	Descrição	Bitola	Comprimento		
FOR/582	Feixe OPCIONAL com 5 lâminas	-	-		
FOR/582/1	Lâminas com olhetes berlím	76,2 x 11,1	700 x 715		
FOR/582/1B	Lâminas com olhetes berlím + Buchas de aço-borracha		540 x 550		
FOR/582/2	Lâmina com semi-olhete berlím / Ponta chanfrada e dobrada		380 x 385		
FOR/582/3	Pontas quadradas		220 x 220		
FOR/582/4	Pontas quadradas com furo de braçadeira				
FOR/582/5	Pontas quadradas				
FOR/582/5	Pontas quadradas				

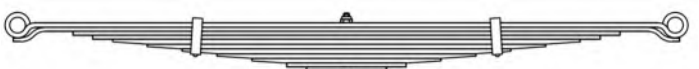
Nº Original: 86TU5560AA	Aplicação: Caminhão F4000				FOR/549
Ano: 1988 ... 1998	TRASEIRO PRINCIPAL	Furo Central: Ø11,5	Altura: 120	Apoios: 1322	
Código Cindumel	Descrição	Bitola	Comprimento		
FOR/549	Feixe original com 11 lâminas	-	-		
FOR/549/1	Lâmina com olhetes berlím	63,5 x 9,52	661 x 661		
FOR/549/1B	Lâmina com olhetes berlím + Buchas de aço		670 x 670		
FOR/549/2	Pontas chanfradas e dobradas	63,5 x 7,94	550 x 550		
FOR/549/3	Pontas quadradas		510 x 510		
FOR/549/4			470 x 470		
FOR/549/5	Pontas laminadas e chanfradas	63,5 x 9,52	400 x 400		
FOR/549/6	Pontas laminadas e chanfradas com furos de braçadeiras		330 x 330		
FOR/549/7	Pontas laminadas e chanfradas		260 x 260		
FOR/549/8			190 x 190		
FOR/549/9			120 x 120		
FOR/549/10	Pontas quadradas		80 x 80		
FOR/549/11					
Feixe Auxiliar: FOR/2549					

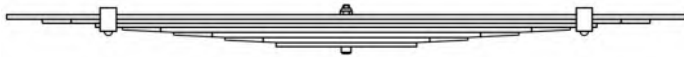
Nº Original: 86TU5588AA	Aplicação: Caminhão F4000				FOR/2549
Ano: 1988 ... 1998	TRASEIRO AUXILIAR	Furo Central: Ø11,5	Altura: 64	Apoios: 470 x 470	
Código Cindumel	Descrição	Bitola		Comprimento	
FOR/2549	Feixe original com 7 lâminas	-		-	
FOR/2549/1	Pontas quadradas	63,5 x 6,35		531 x 531	
FOR/2549/2	Pontas chanfradas			475 x 475	
FOR/2549/3	Pontas quadradas com furos de braçadeiras			392 x 392	
FOR/2549/4	Pontas laminadas e chanfradas	63,5 x 7,94		350 x 350	
FOR/2549/5				270 x 270	
FOR/2549/6				190 x 190	
FOR/2549/7	Pontas quadradas	63,5 x 6,35		110 x 110	
Feixe Principal: FOR/549					

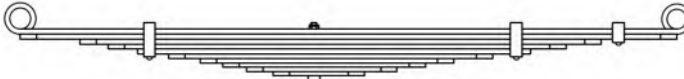
Nº Original: F81A5A975AC YC355A975CA	Aplicação: Caminhão F4000				FOR/581
Ano: 1999 ...	TRASEIRO PRINCIPAL	Furo Central: Ø13,5	Altura: 150	Apoios: 1408	
Código Cindumel	Descrição	Bitola		Comprimento	
---	Feixe original com 10 lâminas	-		-	
FOR/581/1	Lâmina com olhetes	76,2 x 10,71		634 x 778	
FOR/581/2	Pontas chanfradas com furo de braçadeira			76,2 x 10,19	502 x 616
---	Pontas chanfradas	441 x 541			
---	Pontas chanfradas com furos de braçadeiras	378 x 464			
---	Pontas chanfradas	312 x 383			
---		244 x 300			
---		195 x 239			
---		76,2 x 9,14		145 x 178	
---				88 x 108	
FOR/581/2V	Pontas chanfradas e dobradas	76,2 x 10,71		634 x 778	
Feixe Auxiliar: FOR/2581					

Nº Original: F81A5A975AC	Aplicação: Caminhão F4000				FOR/2581
Ano: 1999 ... 2000	TRASEIRO AUXILIAR	Furo Central: Ø13,5	Altura: 145	Apoios: -	
Código Cindumel	Descrição	Bitola		Comprimento	
FOR/2581/1	Lâmina parabólica com pontas quadradas	76,2 x 14,2		530 x 570	
Feixe Principal: FOR/581					

Nº Original: E6HT5310BA	Aplicação: Caminhão Cargo HL3 (11 Toneladas) 1113 - 1114 - 1117 - 1215 - 1218				FOR/574
Ano: 1987 ...	DIANTEIRO	Furo Central: Ø13,5	Altura: 100	Apoios: 1700	
Código Cindumel	Descrição	Bitola		Comprimento	
FOR/574	Feixe original com 5 lâminas	-		-	
FOR/574-A	Feixe original com 5 lâminas + 1RF				
FOR/574/1	Lâmina com olhetes	101,6 x 12,7		827 x 873	
FOR/574/1B	Lâmina com olhetes + Buchas de aço				
FOR/574/2	Lâmina com semi-olhete / Ponta chanfrada				
FOR/574/3	Pontas laminadas e chanfradas com furos de braçadeiras	101,6 x 14,2		580 x 625	
FOR/574/4	Pontas laminadas e chanfradas				
FOR/574/5					
FOR/574/1RF	Pontas quadradas	101,6 x 12,7		705 x 750	

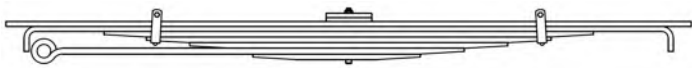
Nº Original: TGG511151A E6HT5560BA	Aplicação: Caminhão Cargo HL3 (13 Toneladas) 1113 - 1114 - 1117 - 1215 - 1218				FOR/569
Ano: 1985 ...	TRASEIRO PRINCIPAL	Furo Central: Ø13,5	Altura: 182	Apoios: 799 x 799	
Código Cindumel	Descrição	Bitola		Comprimento	
FOR/569	Feixe original com 7 lâminas + Calços	-		-	
FOR/569/1	Pontas quadradas	76,2 x 14,2		952 x 952	
FOR/569/2	Pontas chanfradas e dobradas			888 x 888	
FOR/569/3	Pontas laminadas e chanfradas			585 x 585	
FOR/569/4	Pontas laminadas e chanfradas com furos de braçadeiras			480 x 480	
FOR/569/5	Pontas laminadas e chanfradas			375 x 375	
FOR/569/6	Lâmina com olhete berlín / Ponta laminada e chanfrada			847 x 260	
FOR/569/6B	Lâmina com olhete berlín / Ponta laminada e chanfrada + Bucha de aço			267 x 165	
FOR/569/7	Pontas laminadas e chanfradas	76,2 x 9,52		92 x 92	
FOR/569/8	Calço				
FOR/569/9			76,2 x 7,94		
Feixe Auxiliar: FOR/2569					

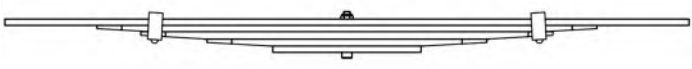
Nº Original: E6HT5588AA	Aplicação: Caminhão Cargo HL3 (11 Toneladas) 1113 - 1114 - 1117 - 1215 - 1218				FOR/2569
Ano: 1985 ...	TRASEIRO AUXILIAR	Furo Central: Ø13,5	Altura: 76	Apoios: 536 x 536	
Código Cindumel	Descrição	Bitola		Comprimento	
FOR/2569	Feixe original com 5 lâminas	-		-	
FOR/2569/1	Pontas quadradas	76,2 x 11,1		623 x 623	
FOR/2569/2	Pontas laminadas e chanfradas			455 x 455	
FOR/2569/3	Pontas laminadas e chanfradas com furos de braçadeiras	76,2 x 12,7		375 x 375	
FOR/2569/4	Pontas laminadas e chanfradas			255 x 255	
FOR/2569/5	Pontas quadradas	76,2 x 11,1		135 x 135	
Feixe Principal: FOR/569					

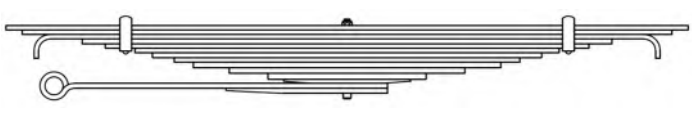
Nº Original: D7HT5560AUA 2120001294 (Rodoviária)	Aplicação: Caminhão Cargo 32 Toneladas - 3110 - 3224 - Bebidas				FOR/573
Ano: 1991 ...	TRASEIRO	Furo Central: Ø13,5	Altura: 142	Apoios: 584 x 584	
Código Cindumel	Descrição	Bitola	Comprimento		
FOR/573	Feixe original com 14 lâminas	-	-		
FOR/573/1	Pontas quadradas	76,2 x 10,2	752 x 752		
FOR/573/2			714 x 714		
FOR/573/3	690 x 690				
FOR/573/4	584 x 584				
FOR/573/5	533 x 533				
FOR/573/6	467 x 467				
FOR/573/7	429 x 429				
FOR/573/8	Pontas chanfradas		381 x 381		
FOR/573/9			339 x 339		
FOR/573/10			260 x 260		
FOR/573/11			76,2 x 12,7	174 x 174	
FOR/573/12	Pontas laminadas e chanfradas	76,2 x 9,52	140 x 140		
FOR/573/13	Lâmina com olhete berlim / Ponta quadrada	76,2 x 11,1	646 x 89		
FOR/573/13B	Lâmina com olhete berlim / Ponta quadrada + Bucha de aço				
FOR/573/14	Ponta laminada e chanfrada / Ponta quadrada		267 x 89		

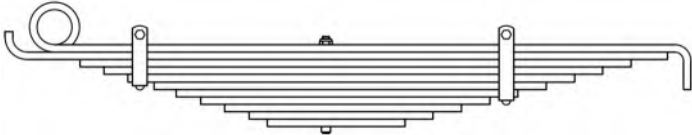
Nº Original: 88HU5560CA	Aplicação: Caminhão Cargo 3080 (23 Toneladas) - 2322 - HL22 (6x2)				FOR/559
Ano: 1991 ...	TRASEIRO	Furo Central: Ø13,5	Altura: 55	Apoios: 461 x 562	
Código Cindumel	Descrição	Bitola	Comprimento		
FOR/559	Feixe original com 11 lâminas	-	-		
FOR/559/1	Lâmina com olhete / Ponta dobrada	76,2 x 12,7	461 x 607		
FOR/559/2	Ponta chanfrada e dobrada / Ponta quadrada		532 x 580		
FOR/559/3	Pontas chanfradas		418 x 518		
FOR/559/4	Ponta quadrada / Ponta chanfrada		377 x 470		
FOR/559/5	Pontas quadradas com furo de braçadeira		336 x 422		
FOR/559/6	Pontas quadradas		292 x 374		
FOR/559/7	Pontas quadradas com furo de braçadeira		254 x 326		
FOR/559/8	Pontas quadradas		213 x 278		
FOR/559/9			172 x 230		
FOR/559/10			131 x 182		
FOR/559/11			100 x 134		

Nº Original: 5C455W310AB 5C455W311AB 5C455W311AC 5C455W312AC 5C455W311AD 5C455W312AD	Aplicação: Caminhão Cargo (4x2) 1722 - 1723 - 1729R - 1729T - 1932 - 1932R - Cargo (6x2) C2422E - 2423 - C2428E - 2429 - Cargo (6x4) 3132 - Cargo (6x2) Maxi Ton 4331 - 4432 - 4532				FOR/564
Ano: 2005 ...	DIANTEIRO	Furo Central: Ø13,5	Altura: 195	Apoios: 1700	
Código Cindumel	Descrição	Bitola	Comprimento		
FOR/564	Feixe original com 2 lâminas + Calços	-	-		
FOR/564-A	Feixe original com 2 lâminas + 1RF + Calços	-	-		
FOR/564/1	Lâmina parabólica com olhetes	101,6 x 22	827 x 873		
FOR/564/1B	Lâmina parabólica com olhetes + Buchas de aço		827 x 888		
FOR/564/2	Lâmina parabólica com semi-olhete / Ponta chanfrada com furos de braçadeiras e pastilhas	100 x 11	80 x 80		
52733321	Calço		186 x 80		
52733311	Calço macaco	-	-		
FOR/564/2RF	Lâmina parabólica com semi-olhete / Ponta chanfrada com furos para pastilhas	101,6 x 22	827 x 873		
FOR/564/1RF	Lâmina parabólica com pontas chanfradas com furos de braçadeiras e pastilhas		842 x 888		
Na montagem do feixe FOR/564-A a lâmina FOR/564/2RF deve substituir a lâmina original FOR/564/2					

Nº Original: 5C455560AB 5C455560AC 5C455560AD	Aplicação: Caminhão Cargo (6x2) Maxi Ton 4331 - 4432 - 4532				FOR/565
Ano: 2005 ...	TRASEIRO PRINCIPAL	Furo Central: Ø13,5	Altura: 230	Apoios: -	
Código Cindumel	Descrição	Bitola	Comprimento		
FOR/565	Feixe original com 7 lâminas + Calço	-	-		
FOR/565/1	Lâmina parabólica com pontas chanfradas	76,2 x 19,8	981 x 981		
FOR/565/2			908 x 908		
FOR/565/3			85 x 85		
FOR/565/4			848 x 95		
FOR/565/5	Lâmina parabólica com pontas chanfradas e dobradas	76,2 x 14,2	317 x 95		
52730381	Calço		85 x 85		
FOR/565/6	Lâmina com olhete berlím / Ponta quadrada		848 x 95		
FOR/565/6B	Lâmina com olhete berlím / Ponta quadrada + Bucha de aço	76,2 x 14,2	848 x 95		
FOR/565/7	Ponta laminada e chanfrada com furo de braçadeira / Ponta quadrada		317 x 95		
Feixe Auxiliar: FOR/2565					

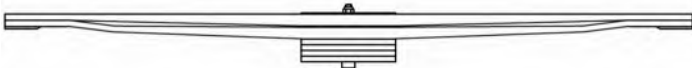
Nº Original: 5C455560AB 5C455560AC 5C455560AD	Aplicação: Caminhão Cargo (6x2) Maxi Ton 4331 - 4432 - 4532				FOR/2565
Ano: 2005 ...	TRASEIRO AUXILIAR	Furo Central: Ø13,5	Altura: 105	Apoios: -	
Código Cindumel	Descrição	Bitola	Comprimento		
FOR/2565	Feixe original com 2 lâminas + Calços	-	-		
FOR/2565/1	Lâmina parabólica com pontas quadradas e canaletas	76,2 x 19,8	603 x 603		
FOR/2565/2			85 x 85		
52730381	Calço	76,2 x 10,2	85 x 85		
Feixe Principal: FOR/565					

Nº Original: AB3956B669FF	Aplicação: Utilitário Pick-up Ranger Limited 4x4				FOR/519
Ano: -	TRASEIRO	Furo Central: Ø10,5	Altura: -	Apoios: 1320	
Código Cindumel	Descrição			Bitola	Comprimento
---	Feixe original com 5 lâminas			-	-
FOR/519/1	Lâmina com olhetes RF berlím			60 x 8	580 x 740
FOR/519/1B	Lâmina com olhetes RF berlím + Buchas de aço borracha				530 x 680
---	Pontas quadradas com furos para pastilhas				460 x 580
---	Pontas quadradas com furos para pastilhas e braçadeiras			60 x 15	360 x 460
---	Pontas laminadas e chanfradas				250 x 290

Nº Original: 2C3Z5310FA	Aplicação: Caminhão F250 Cabine Dupla 4x4				FOR/578
Ano: 1999 ...	DIANTEIRO	Furo Central: Ø11,5	Altura: 105	Apoios: 1415	
Código Cindumel	Descrição			Bitola	Comprimento
FOR/578	Feixe original com 2 lâminas			-	-
FOR/578/1	Lâmina parabólica com olhetes			76,2 x 15	700 x 715
FOR/578/1B	Lâmina parabólica com olhetes + Buchas de aço				700 x 745
FOR/578/2	Lâmina parabólica com semi-olhete / Ponta chanfrada com furos de braçadeira e pastilhas				
Consulte também feixe OPCIONAL Cindumel - FOR/582					

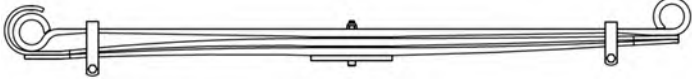
Nº Original: EC455556AA	Aplicação: Caminhão Cargo 1119				FOR/577
Ano: 2013 ...	TRASEIRO PRINCIPAL	Furo Central: Ø13,5	Altura: 175	Apoios: 1420	
Código Cindumel	Descrição	Bitola		Comprimento	
FOR/577	Feixe original com 3 lâminas + Calço	-		-	
FOR/577/1	Lâmina parabólica com olhete berlín / Olhete convencional	76,2 x 17,2		710 x 710	
FOR/577/2	Lâmina parabólica com semi-olhete / Ponta chanfrada			710 x 725	
FOR/577/3	Lâmina parabólica com furos de braçadeiras			725 x 725	
52729911	Calço	76,2 x 11,1		90 x 90	
Feixe Auxiliar: FOR/2577					

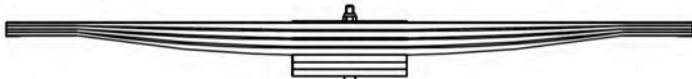
Nº Original: EC455556AA	Aplicação: Caminhão Cargo 1119				FOR/2577
Ano: 2013 ...	TRASEIRO AUXILIAR	Furo Central: Ø13,5	Altura: 120	Apoios: -	
Código Cindumel	Descrição	Bitola		Comprimento	
FOR/2577	Feixe original com 4 lâminas + Calços	-		-	
FOR/2577/1	Lâmina parabólica com pontas quadradas e canaletas	76,2 x 11,1		540 x 540	
FOR/2577/2					
FOR/2577/3					
FOR/2577/4					
52729911	Calço			90 x 90	
Feixe Principal: FOR/577					

Nº Cindumel	Nº Original	Feixe (Posição)	Ano	Aplicação	Pág.
WIL/850	12399 77BU5W455A 77BU5310A	DIANTEIRO	1955 ... 1983	Utilitário Jeep	01
WIL/853	12401 77BU5556A 77BU5560A	TRASEIRO	1955 ... 1983	Utilitário Jeep	01
WIL/868	31808 31807	DIANTEIRO	1966 ... 1978	Utilitário Pick-up Rural	02
WIL/871	31763 31762	TRASEIRO	1966 ... 1978	Utilitário Pick-up Rural - F75	02

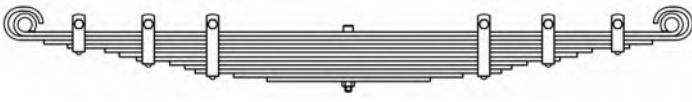
Nº Original: 12399 77BU5W455A 77BU5310A	Aplicação: Utilitário Jeep				WIL/850
Ano: 1955 ... 1983	DIANTEIRO	Furo Central: Ø9,0	Altura: 180	Apoios: 1006	
Código Cindumel	Descrição			Bitola	
WIL/850	Feixe original com 12 lâminas			-	-
WIL/850/1	Lâmina com olhetes			44,45 x 6,35	503 x 503
WIL/850/2	Lâmina com semi-olhetes				
WIL/850/3	Pontas quadradas				
WIL/850/4	Pontas quadradas com furos de braçadeiras				
WIL/850/5	Pontas quadradas				
WIL/850/6					
WIL/850/7	Pontas quadradas com furos de braçadeiras				
WIL/850/8	Pontas quadradas				
WIL/850/9					
WIL/850/10	Pontas quadradas com furos de braçadeiras				
WIL/850/11	Pontas quadradas				
WIL/850/12					
				44,45 x 4,76	

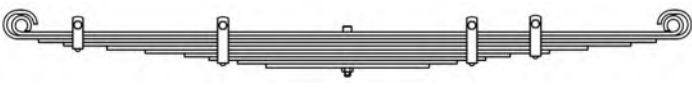
Nº Original: 12401 77BU5556A 77BU5560A	Aplicação: Utilitário Jeep				WIL/853
Ano: 1955 ... 1983	TRASEIRO	Furo Central: Ø9,0	Altura: 180	Apoios: 1168	
Código Cindumel	Descrição			Bitola	
WIL/853	Feixe original com 10 lâminas			-	-
WIL/853/1	Lâmina com olhetes			44,45 x 6,35	584 x 584
WIL/853/2	Lâmina com semi-olhetes				
WIL/853/3	Pontas quadradas				
WIL/853/4	Pontas quadradas com furo de braçadeira				
WIL/853/5	Pontas quadradas				
WIL/853/6	Pontas quadradas com furo de braçadeira				
WIL/853/7	Pontas quadradas				
WIL/853/8	Pontas quadradas com furos de braçadeiras				
WIL/853/9	Pontas quadradas				
WIL/853/10					
				44,45 x 4,76	

Nº Original: 31808 31807	Aplicação: Utilitário Pick-up Rural				WIL/868
Ano: 1966 ... 1978	DIANTEIRO	Furo Central: Ø9,0	Altura: 119	Apoios: 940	
Código Cindumel	Descrição	Bitola		Comprimento	
WIL/868	Feixe original com 10 lâminas	-		-	
WIL/868/SM	Pontas quadradas	44,45 x 4,76		420 x 420	
WIL/868/1	Lâmina com olhetes			476 x 464	
WIL/868/2	Lâmina com semi-olhetes				
WIL/868/3	Ponta quadrada / Ponta chanfrada				
WIL/868/4	Pontas quadradas				
WIL/868/5	Pontas quadradas com furo de braçadeira				
WIL/868/6	Pontas quadradas				
WIL/868/7	Pontas quadradas com furo de braçadeira				
WIL/868/8	Pontas quadradas				429 x 419
WIL/868/9					367 x 359
			310 x 303		
			249 x 244		
			190 x 188		
			127 x 127		

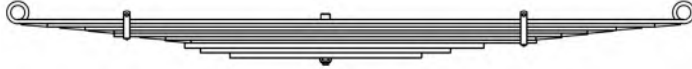
Nº Original: 31763 31762	Aplicação: Utilitário Pick-up Rural - F75				WIL/871
Ano: 1966 ... 1978	TRASEIRO	Furo Central: Ø10,5	Altura: 152	Apoios: 1321	
Código Cindumel	Descrição	Bitola		Comprimento	
WIL/871	Feixe original com 10 lâminas	-		-	
WIL/871/1	Lâmina com olhetes	57,15 x 6,35		610 x 711	
WIL/871/2	Pontas laminadas e chanfradas			57,15 x 7,94	603 x 705
WIL/871/3					527 x 603
WIL/871/4					470 x 540
WIL/871/5					Ponta quadrada / Ponta laminada e chanfrada com furo de braçadeira
WIL/871/6	Pontas laminadas e chanfradas			368 x 432	
WIL/871/7	Ponta laminada e chanfrada / Ponta quadrada com furo de braçadeira			318 x 375	
WIL/871/8	Pontas quadradas			57,15 x 9,52	279 x 318
WIL/871/9					248 x 248
WIL/871/10					190 x 190
WIL/871/2V	Pontas chanfradas e dobradas	57,15 x 7,94		610 x 711	

Nº Cindumel	Nº Original	Feixe (Posição)	Ano	Aplicação	Pág.
GAL/003	(TB003)	TRUCK	-	3º Eixo Carga Seca - Boiadeiro	01
GAL/004	(TB003)	TRAÇÃO	-	3º Eixo Carga Seca - Boiadeiro	01
GAL/005	FM002 FMG003R1	1º E 2º EIXO	-	Semi-reboque Canavieiro 2 Eixos - Reboque Canavieiro 2 Eixos - Dolly - Reboque Toras 2 Eixos	02
GAL/006	83500	TRUCK	-	Reboque Canavieiro 1 Eixo	02

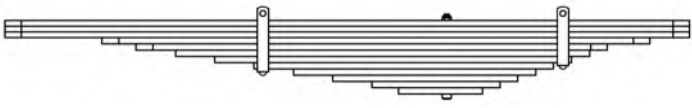
Nº Original: (TB003)	Aplicação: 3º Eixo Carga Seca - Boiadeiro				GAL/003
Ano: -	TRUCK				
Código Cindumel	Descrição	Bitola	Comprimento		
GAL/003	Feixe original com 12 lâminas	-	-		
GAL/004/1/2/3	Pontas chanfradas	80 x 13	1000 x 550		
GAL/003/4			770 x 510		
GAL/003/5	Pontas quadradas	80 x 14	700 x 470		
GAL/003/6			620 x 430		
GAL/003/7			540 x 390		
GAL/003/8	Pontas quadradas com furo de braçadeira	80 x 14	460 x 340		
GAL/003/9			380 x 300		
GAL/003/10	Pontas quadradas	80 x 14	320 x 265		
GAL/003/11			260 x 224		
GAL/003/12			190 x 190		

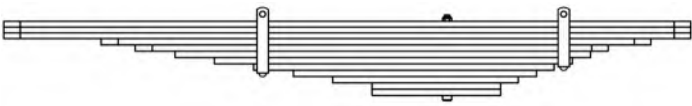
Nº Original: (TB003)	Aplicação: 3º Eixo Carga Seca - Boiadeiro				GAL/004
Ano: -	TRAÇÃO				
Código Cindumel	Descrição	Bitola	Comprimento		
GAL/004	Feixe original com 12 lâminas	-	-		
GAL/004/1/2/3	Pontas chanfradas	80 x 13	1000 x 550		
GAL/004/4			780 x 460		
GAL/004/5	Pontas quadradas	80 x 14	703 x 364		
GAL/004/6			614 x 324		
GAL/004/7			525 x 283		
GAL/004/8	Pontas quadradas com furo de braçadeira	80 x 14	436 x 242		
GAL/004/9			347 x 202		
GAL/004/10	Pontas quadradas	80 x 14	258 x 161		
GAL/004/11/12			169 x 121		

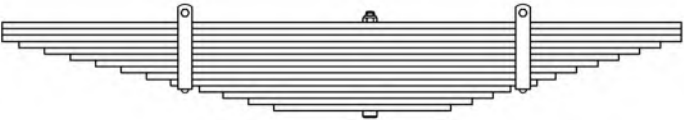
Nº Original: FM002 FMG003R1	Aplicação: Semi-reboque Canavieiro 2 Eixos - Reboque Canavieiro 2 Eixos - Dolly - Reboque Toras 2 Eixos				GAL/005	
Ano: -	1º E 2º EIXO	Furo Central: Ø15,5	Altura: 72	Apoios: 580 x 480		
Código Cindumel	Descrição			Bitola		Comprimento
GAL/005	Feixe original com 14 lâminas			-	-	
GAL/005-A	Feixe original com 14 lâminas + 1 lâmina GAL/005/1/2/3					
GAL/005/1/2/3	Pontas quadradas			88,9 x 11,1	650 x 550	
GAL/005/4		620 x 513				
GAL/005/5		575 x 476				
GAL/005/6		530 x 439				
GAL/005/7		485 x 402				
GAL/005/8		440 x 365				
GAL/005/9		395 x 328				
GAL/005/10		Pontas quadradas com furos de braçadeiras			352 x 295	
GAL/005/11		Pontas quadradas			302 x 248	
GAL/005/12	260 x 217					
GAL/005/13	215 x 180					
GAL/005/14	170 x 143					

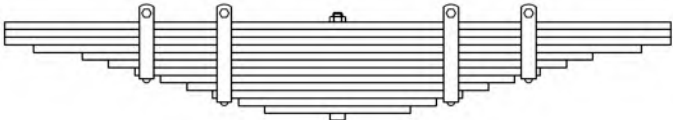
Nº Original: 83500	Aplicação: Reboque Canavieiro 1 Eixo				GAL/006	
Ano: -	TRUCK	Furo Central: Ø16,7	Altura: 100	Apoios: -		
Código Cindumel	Descrição			Bitola		Comprimento
GAL/006	Feixe original com 12 lâminas			-	-	
GAL/006-A	Feixe original com 12 lâminas + 1RF					
GAL/006/1/2/3	Pontas quadradas			90 x 13	570 x 570	
GAL/006/4		520 x 520				
GAL/006/5		437 x 437				
GAL/006/6		392 x 392				
GAL/006/7		Pontas quadradas com furos de braçadeiras			347 x 347	
GAL/006/8		Pontas quadradas			303 x 303	
GAL/006/9	Pontas quadradas			258 x 258		
GAL/006/10	Pontas quadradas com furos de braçadeiras			214 x 214		
GAL/006/11	Pontas quadradas			169 x 169		
GAL/006/12		125 x 125				
GAL/006/1RF	Pontas quadradas			90 x 13	480 x 480	

Nº Cindumel	Nº Original	Feixe (Posição)	Ano	Aplicação	Pág.
GUE/5701	0160017	1º E 3º EIXO	-	Semi-reboque	01
GUE/5702	5002002039008	TRAÇÃO	2003 ...	Semi-reboque Suspensão Pneumática 13 Toneladas	02
GUE/5703	0160018	EIXO CENTRAL	-	Semi-reboque	01
GUE/5705	0160006	3º EIXO	-	Mercedes Benz 1313 - 1513 - 1516 - Volkswagen Dodge P950	02
GUE/5707	7007002085003 0004115	TRUCK-TRAÇÃO	-	3º Eixo Basculante	03
GUE/5709	7101002046009	TRUCK-TRAÇÃO	-	3º Eixo Volvo - Scania - Suspensão Independente	03
GUE/5711	7001002085002 0003723	TRAÇÃO	-	Mercedes Benz 1933 - Cavalo mecânico Volvo e Scania	04
GUE/5713	5003002005008 0002341	TRUCK	-	Bi-trem Tanque	05
GUE/5715	5001002005004	1º, 2º E 3º EIXO	-	Semi-reboque 2 e 3 Eixos (Carga Seca)	03
GUE/5717	7001002086004 0003724	TRUCK	-	Mercedes Benz 1933 - Cavalo mecânico Volvo e Scania	04
GUE/5719	5001002423006	1º E 3º EIXO	-	Semi-reboque	06
GUE/5721	5001002250000 0002416	2º EIXO	2003 ...	Semi-reboque	06
GUE/5723	5001002270007 0002417	1º E 3º EIXO	2003 ...	Semi-reboque	06
GUE/5725	5003002110004 0002342	TRUCK	-	Bi-trem Tanque	05
GUE/5726	7001002092005 7001002092017	TRUCK	2004 ...	Cavalo mecânico Scania Pesado 6x2	07
GUE/5727	7001002093007 7001002093019 0003753	TRAÇÃO	2004 ...	Cavalo mecânico Scania Pesado 6x2	07
GUE/5728	5001002122002	1º E 3º EIXO	-	Semi-reboque Carga Seca - Granelheiro	08
GUE/5729	5001002118005 0002413	2º EIXO	-	Semi-reboque Carga Seca - Granelheiro	08
GUE/5730	5001002124006	1º E 3º EIXO	-	Semi-reboque Porta Container	08
GUE/5731	5001002126000	2º EIXO	-	Semi-reboque Porta Container	08

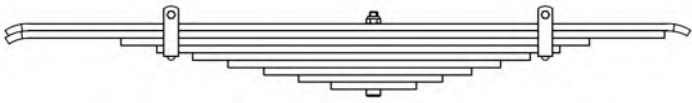
Nº Original: 0160017	Aplicação: Semi-reboque				GUE/5701
Ano: -	1º E 3º EIXO				
Código Cindumel	Descrição			Bitola	Comprimento
GUE/5701	Feixe original com 9 lâminas			-	-
GUE/5701/1	Pontas chanfradas e semi-viradas			88,9 x 12,7	639 x 550
GUE/5701/2	Pontas chanfrada e semi-virada / Ponta quadrada				639 x 505
GUE/5701/3	Pontas quadradas				438 x 374
GUE/5701/4	Pontas quadradas com furos de braçadeiras				376 x 323
GUE/5701/5	Pontas quadradas				314 x 272
GUE/5701/6					252 x 220
GUE/5701/7					190 x 170
GUE/5701/8					130 x 120
GUE/5701/9					74 x 74

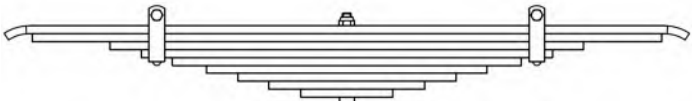
Nº Original: 0160018	Aplicação: Semi-reboque				GUE/5703
Ano: -	EIXO CENTRAL				
Código Cindumel	Descrição			Bitola	Comprimento
GUE/5703	Feixe original com 9 lâminas			-	-
GUE/5703/1	Pontas chanfradas e semi-viradas			88,9 x 12,7	550 x 550
GUE/5703/2	Pontas chanfradas				505 x 505
GUE/5703/3					380 x 380
GUE/5703/4	Pontas quadradas com furos de braçadeiras				330 x 330
GUE/5703/5	Pontas chanfradas				280 x 280
GUE/5703/6					225 x 225
GUE/5703/7	Pontas quadradas				175 x 175
GUE/5703/8					125 x 125
GUE/5703/9	Pontas chanfradas				74 x 74

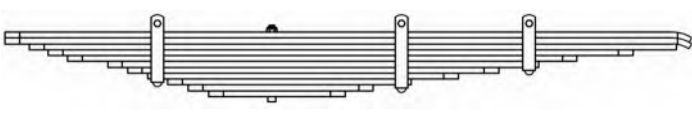
Nº Original: 0160006	Aplicação: Mercedes Benz 1313 - 1513 - 1516 – Volkswagen Dodge P950				GUE/5705
Ano: -	3º EIXO	Furo Central: Ø13,5	Altura: 100	Apoios: 540 x 850	
Código Cindumel	Descrição	Bitola		Comprimento	
GUE/5705	Feixe original com 11 lâminas	-		-	
GUE/5705/1	Pontas chanfradas e semi-virada	80 x 12		548 x 862	
GUE/5705/2				498 x 830	
GUE/5705/3	Pontas chanfradas			459 x 741	
GUE/5705/4				419 x 626	
GUE/5705/5				337 x 548	
GUE/5705/6	Pontas chanfradas com furo de braçadeira			296 x 466	
GUE/5705/7	Pontas chanfradas			255 x 383	
GUE/5705/8	Pontas chanfradas com furos de braçadeiras			214 x 286	
GUE/5705/9	Pontas chanfradas			172 x 208	
GUE/5705/10				130 x 150	
GUE/5705/11					

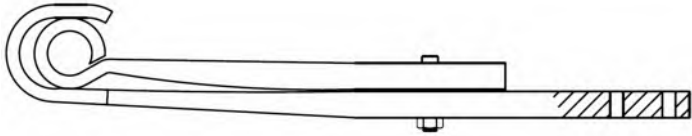
Nº Original: 5002002039008	Aplicação: Semi-reboque Suspensão Pneumática 13 Toneladas				GUE/5702
Ano: 2003 ...	TRAÇÃO	Furo Central: Ø20,5	Altura: 15	Apoios: 550 x 325	
Código Cindumel	Descrição	Bitola		Comprimento	
GUE/5702	Feixe original com 2 lâminas	-		-	
GUE/5702/1	Lâmina parabólica com olhete	100 x 40		550 x 115	
GUE/5702/1B	Lâmina parabólica com olhete + Bucha de aço - borracha			550 x 396	
GUE/5702/2	Lâmina parabólica com semi-olhete e furos				

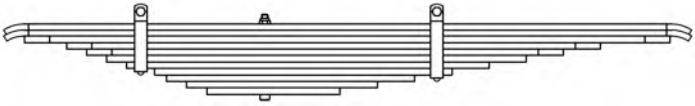
Nº Original: 7007002085003 0004115	Aplicação: 3º Eixo Basculante				GUE/5707
Ano: -	TRUCK - TRAÇÃO	Furo Central: Ø13,5	Altura: 119	Apoios: 460 x 790	
Código Cindumel	Descrição	Bitola		Comprimento	
GUE/5707	Feixe original com 11 lâminas	-		-	
GUE/5707/1/2	Pontas chanfradas e semi-viradas	80 x 12		522 x 853	
GUE/5707/3	Pontas chanfradas	80 x 13		480 x 810	
GUE/5707/4				396 x 671	
GUE/5707/5	Pontas quadradas	80 x 13		356 x 597	
GUE/5707/6				316 x 523	
GUE/5707/7				276 x 448	
GUE/5707/8	Pontas quadradas com furo de braçadeira	80 x 13		236 x 374	
GUE/5707/9	Pontas quadradas	80 x 13		196 x 299	
GUE/5707/10				156 x 225	
GUE/5707/11				116 x 150	

Nº Original: 7101002046009	Aplicação: 3º Eixo Volvo - Scania - Suspensão Independente				GUE/5709
Ano: -	TRUCK	Furo Central: Ø15,5	Altura: 99	Apoios: 640 x 675	
Código Cindumel	Descrição	Bitola		Comprimento	
GUE/5709	Feixe original com 11 lâminas	-		-	
GUE/5709/1/2/3	Pontas chanfradas e semi-viradas	90 x 10		785 x 755	
GUE/5709/4	Pontas chanfradas	90 x 10		725 x 695	
GUE/5709/5				665 x 635	
GUE/5709/6				605 x 575	
GUE/5709/7				545 x 515	
GUE/5709/8	Pontas chanfradas com furos de braçadeiras	90 x 10		485 x 455	
GUE/5709/9		425 x 395			
GUE/5709/10		365 x 335			
GUE/5709/11	Pontas chanfradas	90 x 10		305 x 275	

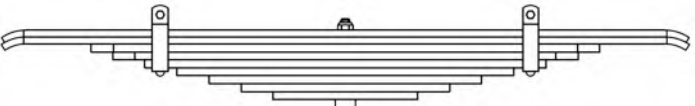
Nº Original: 5001002005004	Aplicação: Semi-reboque 2 e 3 Eixos (Carga Seca)				GUE/5715
Ano: -	1º, 2º E 3º EIXO	Furo Central: Ø15,5	Altura: 83,5	Apoios: 420 x 420	
Código Cindumel	Descrição	Bitola		Comprimento	
GUE/5715	Feixe original com 9 lâminas	-		-	
GUE/5715/1/2	Pontas chanfradas e semi-viradas	90 x 11		553 x 553	
GUE/5715/3	Pontas chanfradas	90 x 13		412 x 412	
GUE/5715/4				377 x 377	
GUE/5715/5	Pontas quadradas com furos de braçadeiras	90 x 13		325 x 325	
GUE/5715/6	Pontas quadradas	90 x 13		273 x 273	
GUE/5715/7				221 x 221	
GUE/5715/8				169 x 169	
GUE/5715/9				117 x 117	

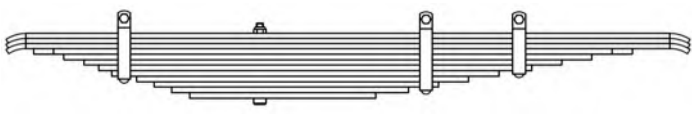
Nº Original: 7001002085002 0003723		Aplicação: Mercedes Benz 1933 - Cavalo mecânico Volvo e Scania					GUE/5711
Ano: -	TRAÇÃO	Furo Central: Ø15,5	Altura: 96,5				
Código Cindumel	Descrição			Bitola	Comprimento		
GUE/5711	Feixe original com 12 lâminas			-	-		
GUE/5711/1/2/3	Pontas chanfradas e semi-viradas			90 x 10	505 x 854		
GUE/5711/4	Pontas chanfradas			90 x 11	450 x 740		
GUE/5711/5	Pontas quadradas				389 x 660		
GUE/5711/6					353 x 599		
GUE/5711/7	Pontas quadradas com furo de braçadeira				322 x 538		
GUE/5711/8					296 x 477		
GUE/5711/9					245 x 416		
GUE/5711/10	Pontas quadradas com furo de braçadeira				209 x 355		
GUE/5711/11	Pontas quadradas				173 x 294		
GUE/5711/12					137 x 232		

Nº Original: 7001002086004 0003724		Aplicação: Mercedes Benz 1933 - Cavalo mecânico Volvo e Scania					GUE/5717
Ano: -	TRUCK	Furo Central: Ø15,5	Altura: 130				
Código Cindumel	Descrição			Bitola	Comprimento		
GUE/5717	Feixe original com 10 lâminas			-	-		
GUE/5717/1/2	Pontas chanfradas e semi-viradas			90 x 10	525 x 855		
GUE/5717/3	Pontas chanfradas			90 x 11	450 x 740		
GUE/5717/4	Pontas quadradas				390 x 660		
GUE/5717/5					353 x 600		
GUE/5717/6	Pontas quadradas com furo de braçadeira				320 x 540		
GUE/5717/7					295 x 480		
GUE/5717/8					245 x 415		
GUE/5717/9	Pontas quadradas com furo de braçadeira				210 x 355		
GUE/5717/10	Pontas quadradas				173 x 295		

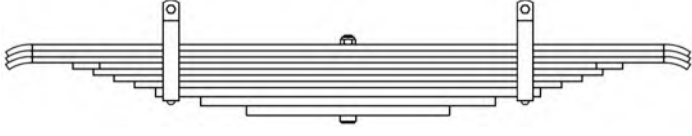
Nº Original: 5003002005008 0002341	Aplicação: Bi-trem Tanque				GUE/5713
Ano: -	TRUCK	Furo Central: Ø15,5	Altura: 94,5	Apoios: 439 x 439	
Código Cindumel	Descrição			Bitola	Comprimento
GUE/5713	Feixe original com 10 lâminas			-	-
GUE/5713/1/2/3	Pontas chanfradas e semi-viradas			90 x 10	553 x 553
GUE/5713/4	Pontas chanfradas				444 x 444
GUE/5713/5	Pontas quadradas				411 x 411
GUE/5713/6					378 x 378
GUE/5713/7					345 x 345
GUE/5713/8	Pontas quadradas com furos de braçadeiras			90 x 15	311 x 311
GUE/5713/9	Pontas quadradas				238 x 238
GUE/5713/10					164 x 164

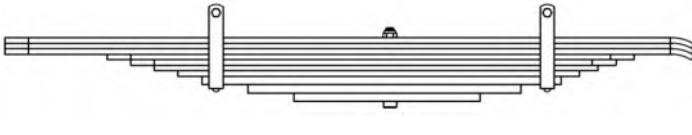
Nº Original: 5003002110004 0002342	Aplicação: Bi-trem Tanque				GUE/5725
Ano: -	TRUCK	Furo Central: Ø15,5	Altura: 97	Apoios: 525 x 420	
Código Cindumel	Descrição			Bitola	Comprimento
GUE/5725	Feixe original com 10 lâminas			-	-
GUE/5725/1/2/3	Pontas chanfradas e semi-virada			90 x 10	700 x 553
GUE/5725/4	Pontas chanfradas				514 x 444
GUE/5725/5					471 x 411
GUE/5725/6	Pontas quadradas				428 x 378
GUE/5725/7				385 x 345	
GUE/5725/8	Pontas quadradas com furos de braçadeiras			90 x 15	341 x 311
GUE/5725/9	Pontas quadradas				258 x 238
GUE/5725/10					174 x 164

GUERRA

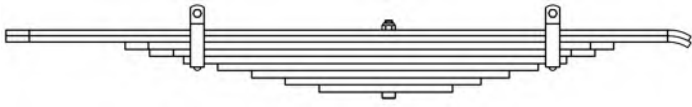
Nº Original: 5001002423006	Aplicação: Semi-Reboque				GUE/5719
Ano: -	1º E 3º EIXO	Furo Central: Ø15,5	Altura: 97	Apoios: 525 x 420	
Código Cindumel	Descrição	Bitola	Comprimento		
GUE/5719	Feixe original com 9 lâminas	-	-		
GUE/5719/1/2	Pontas chanfradas e semi-virada	90 x 11	700 x 553		
GUE/5719/3	Pontas quadradas	90 x 13	482 x 412		
GUE/5719/4			437 x 377		
GUE/5719/5			375 x 325		
GUE/5719/6			313 x 273		
GUE/5719/7			251 x 221		
GUE/5719/8	189 x 169				
GUE/5719/9	127 x 117				

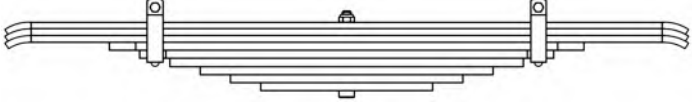
Nº Original: 5001002250000 0002416	Aplicação: Semi-Reboque				GUE/5721
Ano: 2003 ...	2º EIXO	Furo Central: Ø15,5	Altura: 94,5	Apoios: 439 x 439	
Código Cindumel	Descrição	Bitola	Comprimento		
GUE/5721	Feixe original com 9 lâminas	-	-		
GUE/5715/1/2	Pontas chanfradas e semi-viradas	90 x 11	553 x 553		
Na composição do feixe GUE/5721 é montada a lâmina GUE/5715/1/2 na posição de 1ª, 2ª e 3ª lâmina					
GUE/5721/4	Pontas chanfradas	90 x 13	384 x 384		
GUE/5721/5	Pontas quadradas com furos de braçadeiras		335 x 335		
GUE/5721/6	Pontas quadradas		286 x 286		
GUE/5721/7			237 x 237		
GUE/5721/8			188 x 188		
GUE/5721/9		139 x 139			

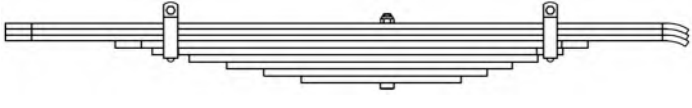
Nº Original: 5001002270007 0002417	Aplicação: Semi-Reboque				GUE/5723
Ano: 2003 ...	1º E 3º EIXO	Furo Central: Ø15,5	Altura: 110	Apoios: 575 x 420	
Código Cindumel	Descrição	Bitola	Comprimento		
GUE/5723	Feixe original com 9 lâminas	-	-		
GUE/5723/1/2/3	Pontas chanfradas e semi-viradas	90 x 11	700 x 553		
GUE/5723/4	Pontas chanfradas	90 x 13	499 x 365		
GUE/5723/5	Pontas quadradas com furos de braçadeiras		431 x 322		
GUE/5723/6	Pontas quadradas		363 x 275		
GUE/5723/7			294 x 229		
GUE/5723/8			226 x 183		
GUE/5723/9		158 x 136			

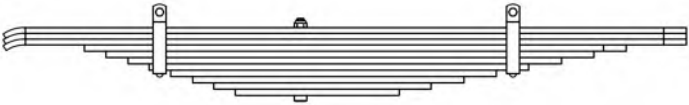
Nº Original: 7001002092005 7001002092017	Aplicação: Cavalo mecânico Scania Pesado 6x2				GUE/5726
Ano: 2004 ...	TRUCK				
Código Cindumel	Descrição			Bitola	Comprimento
GUE/5726	Feixe original com 11 lâminas			-	-
GUE/5726/1/2/3	Pontas chanfradas e semi-virada			90 x 11	570 x 850
GUE/5726/4	Ponta quadrada / Ponta chanfrada			90 x 12	414 x 624
GUE/5726/5	Pontas quadradas				373 x 562
GUE/5726/6					331 x 500
GUE/5726/7	Pontas quadradas com furos de braçadeiras				290 x 437
GUE/5726/8	Pontas quadradas				249 x 375
GUE/5726/9					207 x 313
GUE/5726/10					166 x 250
GUE/5726/11				125 x 188	

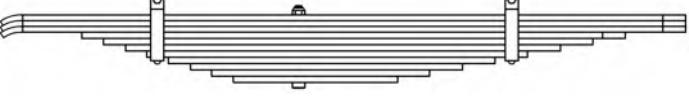
Nº Original: 7001002093007 7001002093019 0003753	Aplicação: Cavalo mecânico Scania Pesado 6x2				GUE/5727
Ano: 2004 ...	TRAÇÃO				
Código Cindumel	Descrição			Bitola	Comprimento
GUE/5727	Feixe original com 11 lâminas			-	-
GUE/5727/1/2/3	Pontas chanfradas e semi-virada			90 x 11	556 x 756
GUE/5727/4	Ponta quadrada / Ponta chanfrada			90 x 12	391 x 518
GUE/5727/5	Pontas quadradas				353 x 467
GUE/5727/6					314 x 416
GUE/5727/7	Pontas quadradas com furos de braçadeiras				276 x 365
GUE/5727/8	Pontas quadradas				237 x 315
GUE/5727/9					199 x 264
GUE/5727/10					161 x 213
GUE/5727/11				122 x 162	

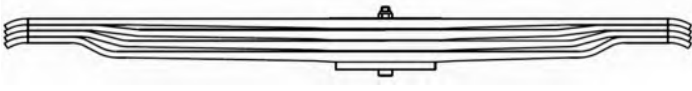
Nº Original: 5001002122002	Aplicação: Semi-reboque Carga Seca - Graneleiro				GUE/5728
Ano: -	1º E 3º EIXO	Furo Central: Ø15,5	Altura: 97	Apoios: 525 x 420	
Código Cindumel	Descrição	Bitola		Comprimento	
GUE/5728	Feixe original com 4 lâminas + Calço	-		-	
GUE/5728/1	Lâmina parabólica com pontas chanfradas e semi-viradas	90 x 19		690 x 554	
GUE/5728/2					
GUE/5728/3					
GUE/5728/4					

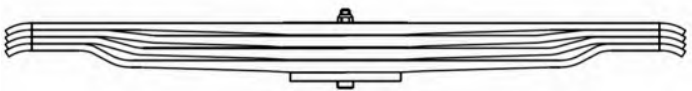
Nº Original: 5001002118005 0002413	Aplicação: Semi-reboque Carga Seca - Graneleiro				GUE/5729
Ano: -	2º EIXO	Furo Central: Ø15,5	Altura: 97	Apoios: 439 x 439	
Código Cindumel	Descrição	Bitola		Comprimento	
GUE/5728	Feixe original com 4 lâminas + Calço	-		-	
GUE/5729/1	Lâmina parabólica com pontas chanfradas e semi-viradas	90 x 19		554 x 554	
GUE/5729/2					
GUE/5729/3					
GUE/5729/4					

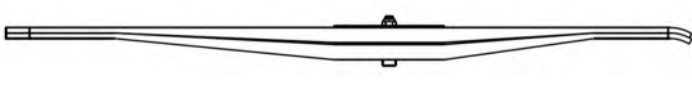
Nº Original: 5001002124006	Aplicação: Semi-reboque Porta Container				GUE/5730
Ano: -	1º E 3º EIXO	Furo Central: Ø15,5	Altura: 98	Apoios: 525 x 420	
Código Cindumel	Descrição	Bitola		Comprimento	
GUE/5730	Feixe original com 2 lâminas	-		-	
GUE/5730/1	Lâmina parabólica com pontas chanfradas e semi-viradas	90 x 28		700 x 553	
GUE/5730/2					

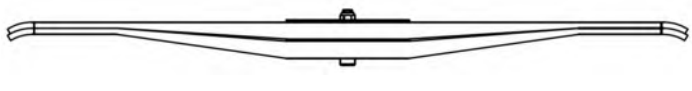
Nº Original: 5001002126000	Aplicação: Semi-reboque Porta Container				GUE/5731
Ano: -	2º EIXO	Furo Central: Ø15,5	Altura: 93	Apoios: 439 x 439	
Código Cindumel	Descrição	Bitola		Comprimento	
GUE/5731	Feixe original com 2 lâminas	-		-	
GUE/5731/1	Lâmina parabólica com pontas chanfradas e semi-viradas	90 x 28		553 x 553	
GUE/5731/2					

Nº Cindumel	Nº Original	Feixe (Posição)	Ano	Aplicação	Pág.
HYU/951	551004F700	TRASEIRO	2005 ...	Utilitário HR 2.5 TCL Diesel - RS e RD	01
HYU/952	F20544112	DIANTEIRO	2012 ...	Caminhão HD78	01

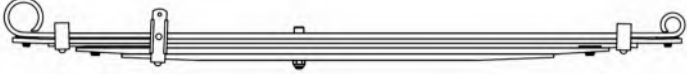
Nº Original: 551004F700	Aplicação: Utilitário HR 2.5 TCL Diesel - RS e RD				HYU/951
Ano: 2005 ...	TRASEIRO	Furo Central: Ø13,5	Altura: 125	Apoios: 1200	
Código Cindumel	Descrição			Bitola	Comprimento
---	Feixe original com 5 lâminas			-	-
HYU/951/1	Lâmina com olhetes			70 x 8	515 x 685
HYU/951/1B	Lâmina com olhetes + Bucha de aço-borracha				
HYU/951/2	Pontas chanfradas com furos de pastilhas				535 x 700
HYU/951/3	Pontas quadradas com furos de braçadeiras			70 x 7	470 x 620
HYU/951/4	Pontas laminadas e chanfradas com furos de pastilhas			70 x 11	403 x 560
HYU/951/5	Pontas laminadas e chanfradas com furo de braçadeira			70 x 12	320 x 460
HYU/951/1RF	Lâmina com semi-olhete / Ponta virada			70 x 8	515 x 700

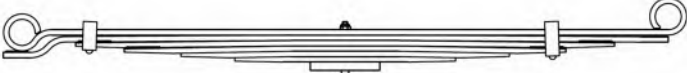
Nº Original: F20544112	Aplicação: Caminhão HD78				HYU/952
Ano: 2012 ...	DIANTEIRO	Furo Central: Ø11,5	Altura: 80	Apoios: 1200	
Código Cindumel	Descrição			Bitola	Comprimento
HYU/952	Feixe original com 6 lâminas + Calço			-	-
HYU/952/1	Lâmina com olhete berlím / Convencional			70 x 10	600 x 600
HYU/952/1B	Lâmina com olhete berlím / Convencional + Buchas de aço borracha				
HYU/952/2	Pontas chanfradas e dobrada com furos para pastilhas				
HYU/952/3	Pontas laminadas com furos de braçadeira e pastilhas				500 x 500
HYU/952/4					410 x 410
HYU/952/5	Pontas laminadas				305 x 305
HYU/952/6				205 x 205	
52735101	Calço			70 x 15	65 x 65

Nº Cindumel	Nº Original	Feixe (Posição)	Ano	Aplicação	Pág.
IDR/5401	70037002	EIXO CENTRAL	-	Semi-reboque 3 eixos – 12,6m	01
IDR/5403	70037004	1º EIXO	-	Semi-reboque 2 eixos - 12,6 m	01
IDR/5409	70037020	TRUCK	-	Caminhão Mercedes Benz 1313 - 5,5 Toneladas - 3º Eixo	02
IDR/5419	70037044	1º, 2º E 3º EIXO	-	Semi-reboque 3 Eixos - Carga Seca Suspensão Leve	03
IDR/5421	70037045	1º, 2º E 3º EIXO	-	Semi-reboque Basculante Suspensão Leve	03
IDR/5422	72037003	1º, 2º E 3º EIXO	-	Semi-reboque Basculante - 8 Toneladas	04
MRB/671	30460	TRUCK	-	Truck Iderol	02

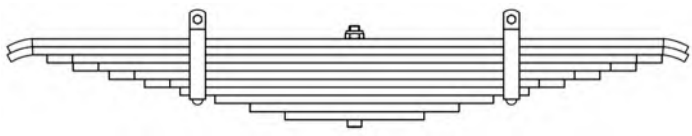
Nº Original: 70037002	Aplicação: Semi-reboque 3 eixos - 12,6m				IDR/5401
Ano: -	EIXO CENTRAL	Furo Central: Ø16,6	Altura: 80	Apoios: 420 x 420	
Código Cindumel	Descrição			Bitola	
IDR/5401	Feixe original com 10 lâminas			-	-
IDR/5401/1	Pontas chanfradas e semi-viradas			88,9 x 12,7	549 x 528
IDR/5401/2					486 x 486
IDR/5401/3	Pontas chanfradas				445 x 445
IDR/5401/4					388 x 388
IDR/5401/5					332 x 332
IDR/5401/6					276 x 276
IDR/5401/7	Pontas quadradas com furos de braçadeiras				220 x 220
IDR/5401/8	Pontas quadradas				165 x 165
IDR/5401/9					110 x 110
IDR/5401/10					

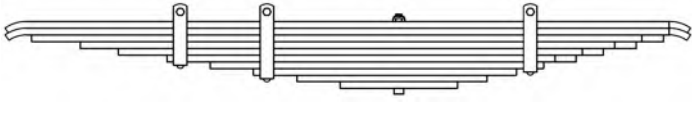
Nº Original: 70037004	Aplicação: Semi-reboque 2 eixos - 12,6m				IDR/5403
Ano: -	1º EIXO	Furo Central: Ø16,5	Altura: 80	Apoios: 620 x 420	
Código Cindumel	Descrição			Bitola	
IDR/5403	Feixe original com 10 lâminas			-	-
IDR/5403/1	Ponta quadrada / Ponta chanfrada e semi-viradas			88,9 x 12,7	737 x 546
IDR/5403/2					687 x 495
IDR/5403/3	Ponta quadrada / Ponta chanfrada				596 x 444
IDR/5403/4					525 x 383
IDR/5403/5					434 x 332
IDR/5403/6	Ponta quadrada / Ponta chanfrada com furo de braçadeira				353 x 271
IDR/5403/7	Pontas quadradas com furo de braçadeira				272 x 220
IDR/5403/8					191 x 165
IDR/5403/9	Pontas quadradas				110 x 110
IDR/5403/10					

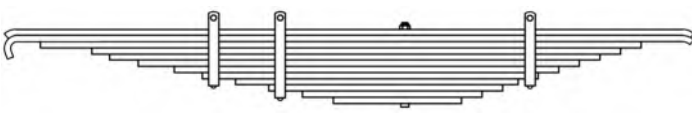
Nº Original: 70037020	Aplicação: Caminhão Mercedes Benz 1313 – 5,5 Toneladas - 3º Eixo				IDR/5409
Ano: -	TRUCK	Furo Central: Ø13,5	Altura: 85	Apoios: 700 x 460	
Código Cindumel	Descrição			Bitola	
IDR/5409	Feixe original com 12 lâminas			-	-
IDR/5409-A	Feixe OPCIONAL com 12 lâminas (Altura: 120 mm)				
IDR/5409/1	Pontas quadradas e semi-viradas			80 x 12	788 x 546
IDR/5409/2	Pontas quadradas e dobrada / Ponta semi-virada				768 x 546
IDR/5409/3	Pontas quadradas				710 x 460
IDR/5409/4	Pontas chanfradas				610 x 420
IDR/5409/5					575 x 380
IDR/5409/6	Pontas quadradas				520 x 340
IDR/5409/7					450 x 300
IDR/5409/8	Ponta quadradas com furos de braçadeiras				395 x 260
IDR/5409/9	Pontas quadradas				330 x 220
IDR/5409/10	Ponta quadradas com furo de braçadeira				265 x 190
IDR/5409/11	Pontas quadradas				200 x 150
IDR/5409/12					140 x 110

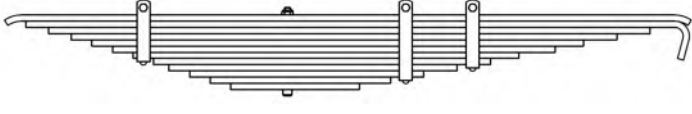
Nº Original: 30460	Aplicação: Truck Iderol				MRB/671
Ano: -	TRUCK	Furo Central: Ø13,5	Altura: 85	Apoios: -	
Código Cindumel	Descrição			Bitola	
MRB/671	Feixe original com 12 lâminas			-	-
MRB/671/1	Pontas quadradas e semi-viradas			80 x 12	550 x 785
MRB/671/2	Pontas quadradas e dobrada				508 x 775
MRB/671/3	Pontas quadradas				464 x 704
MRB/671/4					420 x 640
MRB/671/5					380 x 575
MRB/671/6					340 x 520
MRB/671/7	Ponta quadradas com furo de braçadeira				300 x 450
MRB/671/8					260 x 395
MRB/671/9	Pontas quadradas				230 x 330
MRB/671/10	Ponta quadradas com furo de braçadeira				190 x 265
MRB/671/11	Pontas quadradas				150 x 200
MRB/671/12					110 x 140

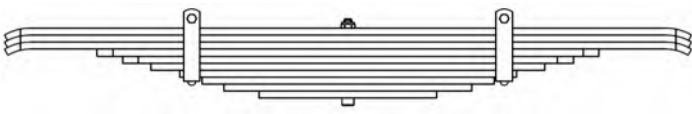
Nº Original: 70037044	Aplicação: Semi-reboque 3 Eixos - Carga Seca Suspensão Leve				IDR/5419
Ano: -	1º, 2º E 3º EIXO	Furo Central: Ø13,0	Altura: 70	Apoios: 420 x 420	
Código Cindumel	Descrição	Bitola		Comprimento	
IDR/5419	Feixe original com 12 lâminas	-		-	
IDR/5419/1	Pontas chanfradas e semi-viradas	90 x 11		541 x 541	
IDR/5419/2					
IDR/5419/3					
IDR/5419/4	Pontas chanfradas				395 x 395
IDR/5419/5					355 x 355
IDR/5419/6	Pontas quadradas				310 x 310
IDR/5419/7	Ponta quadradas com furos de braçadeiras				265 x 265
IDR/5419/8	Pontas quadradas				230 x 230
IDR/5419/9					195 x 195
IDR/5419/10					140 x 140

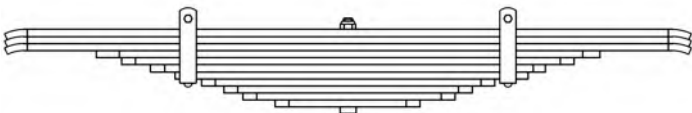
Nº Original: 70037045	Aplicação: Semi-reboque 3 Eixos - Carga Seca Suspensão Leve				IDR/5421
Ano: -	1º, 2º E 3º EIXO	Furo Central: Ø15,5	Altura: 70	Apoios: 420 x 420	
Código Cindumel	Descrição	Bitola		Comprimento	
IDR/5421	Feixe original com 11 lâminas	-		-	
IDR/5421/1/2/3	Pontas chanfradas e semi-viradas	90 x 11		541 x 541	
IDR/5421/4	Pontas chanfradas				395 x 395
IDR/5421/5					360 x 360
IDR/5421/6	Pontas quadradas				322 x 322
IDR/5421/7	Ponta quadradas com furos de braçadeiras				286 x 286
IDR/5421/8	Pontas quadradas				250 x 250
IDR/5421/9					213 x 213
IDR/5421/10					177 x 177
IDR/5421/11					140 x 140

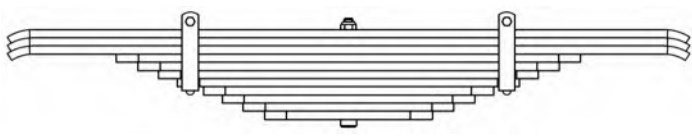
Nº Original: 72037003	Aplicação: Semi-reboque Basculante – 8 Toneladas				IDR/5422
Ano: -	1°, 2° E 3° EIXO	Furo Central: Ø15,5	Altura: 100	Apoios: -	
Código Cindumel	Descrição			Bitola	
IDR/5422	Feixe original com 11 lâminas			-	-
IDR/5422/1/2/3	Pontas chanfradas e semi-viradas			90 x 13	541 x 541
IDR/5422/4	Pontas chanfradas				368 x 368
IDR/5422/5					334 x 334
IDR/5422/6	Pontas chanfradas com furos de braçadeiras				301 x 301
IDR/5422/7					271 x 271
IDR/5422/8					230 x 230
IDR/5422/9	Pontas chanfradas				200 x 200
IDR/5422/10					167 x 167
IDR/5422/11					133 x 133

Nº Cindumel	Nº Original	Feixe (Posição)	Ano	Aplicação	Pág.
JB/151	3010143	TRASEIRO	2011 ...	Topic	01

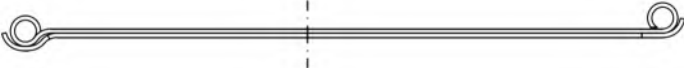
Nº Original: 3010143	Aplicação: Topic				JB1/151
Ano: 2011 ...	TRASEIRO	Furo Central: Ø11,5	Altura: -	Apoios: 1185	
Código Cindumel	Descrição			Bitola	Comprimento
JB1/151/1	Lâmina com olhete berlim / Olhete convencional			60 x 8	530 x 670
JB1/151/2V	Lâmina com pontas chanfradas e dobradas				

Nº Cindumel	Nº Original	Feixe (Posição)	Ano	Aplicação	Pág.
KIA/221	551104E200	TRASEIRO	2000 ... 2001	Utilitário Bongo K2500	01

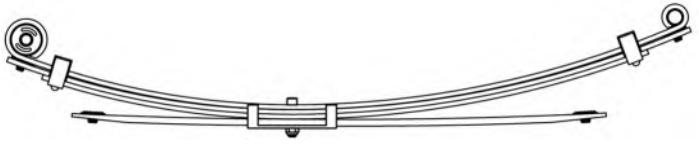
Nº Original: 551104E200	Aplicação: Utilitário Bongo K2500				KIA/221
Ano: 2000 ... 2001	TRASEIRO	Furo Central: Ø11,5	Altura: 137	Apoios: 1200	
Código Cindumel	Descrição	Bitola		Comprimento	
---	Feixe original com 4 lâminas + Calço	-		-	
KIA/221/1	Lâmina com olhetes	70 x 8		550 x 650	
KIA/221/1B	Lâmina com olhetes + Bucha aço borracha / Bucha de aço	70 x 9		570 x 670	
KIA/221/2	Pontas chanfradas com furos de pastilhas	70 x 8		480 x 560	
KIA/221/3	Pontas laminadas com furos de braçadeiras	70 x 16		400 x 470	
KIA/221/4	Pontas laminadas com furos de pastilhas	-		-	
KIA/221/1RF	Lâmina com semi-olhete / Ponta dobrada	70 x 8		550 x 650	
-	-	-		-	

Nº Cindumel	Nº Original	Feixe (Posição)	Ano	Aplicação	Pág.
KRO/5501	40211000417	TRUCK	-	Semi-Reboque Carga Seca - Graneleiro (Suspensão Estampada)	01
KRO/5503	40211000420	TRUCK	-	Semi-Reboque Tanque (Suspensão Estampada)	02
KRO/5505	40211000076	1º E 3º EIXO	1992	Semi-Reboque Carga Seca - Graneleiro	01
KRO/5507	(40211000403)	1º, 2º E 3º EIXO	-	Semi-Reboque Basculante (Suspensão Estampada)	02
KRO/5509	40211000080	2º EIXO	1992	Semi-Reboque Carga Seca - Graneleiro	01
KRO/5511	40211000434	TRUCK	-	Semi-Reboque Frigorífico	03

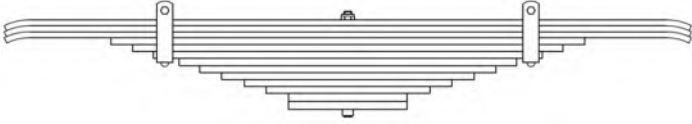
Nº Original: 40211000417	Aplicação: Semi-Reboque Carga Seca - Granelero (Suspensão Estampada)				KRO/5501
Ano: -	TRUCK	Furo Central: Ø15,5	Altura: 120	Apoios: 420 x 420	
Código Cindumel	Descrição	Bitola	Comprimento		
KRO/5501	Feixe original com 13 lâminas	-	-		
KRO/5501/1/2/3	Pontas chanfradas e semi-viradas	88,9 x 9,52	550 x 550		
KRO/5501/4	Pontas chanfradas	88,9 x 11,1	379 x 379		
KRO/5501/5			344 x 344		
KRO/5501/6	311 x 311				
KRO/5501/7	270 x 270				
KRO/5501/8	237 x 237				
KRO/5501/9	202 x 202				
KRO/5501/10	166 x 166				
KRO/5501/11	131 x 131				
KRO/5501/12/13	Pontas quadradas		88,9 x 12,7	95 x 95	

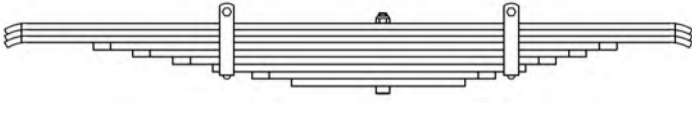
Nº Original: 40211000076	Aplicação: Semi-Reboque Carga Seca - Granelero				KRO/5505
Ano: 1992	1° E 3° EIXO	Furo Central: Ø15,5	Altura: 140	Apoios: 565 x 454	
Código Cindumel	Descrição	Bitola	Comprimento		
KRO/5505	Feixe original com 9 lâminas	-	-		
KRO/5505/1/2/3	Pontas chanfradas e semi-viradas	88,9 x 11,1	660 x 540		
KRO/5505/4	Pontas chanfradas	88,9 x 12,7	505 x 408		
KRO/5505/5			436 x 355		
KRO/5505/6	366 x 302				
KRO/5505/7	297 x 249				
KRO/5505/8	228 x 196				
KRO/5505/9	159 x 143				
	Pontas chanfradas com furos de braçadeiras				
	Pontas chanfradas				
	Pontas quadradas				

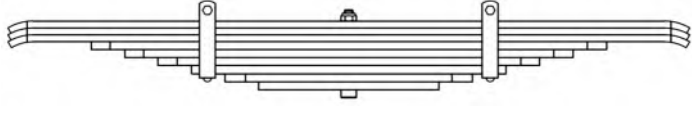
Nº Original: 40211000080	Aplicação: Semi-Reboque Carga Seca - Granelero				KRO/5509
Ano: 1992	2° EIXO	Furo Central: Ø15,5	Altura: 119	Apoios: 454 x 454	
Código Cindumel	Descrição	Bitola	Comprimento		
KRO/5509	Feixe original com 9 lâminas	-	-		
KRO/5509/1/2/3	Pontas chanfradas e semi-viradas	88,9 x 11,1	545 x 545		
KRO/5509/4	Pontas chanfradas	88,9 x 12,7	387 x 387		
KRO/5509/5			338 x 338		
KRO/5509/6			288 x 288		
KRO/5509/7	239 x 239				
KRO/5509/8	189 x 189				
KRO/5509/9	140 x 140				
	Pontas chanfradas com furos de braçadeiras				
	Pontas chanfradas				
	Pontas quadradas				

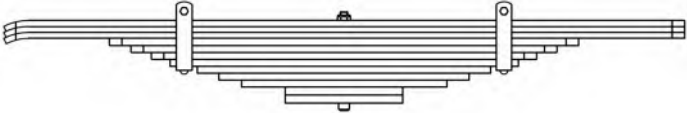
Nº Original: 40211000420	Aplicação: Semi-Reboque Tanque (Suspensão Estampada)				KRO/5503
Ano: -	TRUCK				
Código Cindumel	Descrição	Bitola	Comprimento		
KRO/5503	Feixe original com 12 lâminas	-	-		
KRO/5503/1/2/3	Pontas chanfradas e semi-viradas	88,9 x 9,52	550 x 550		
KRO/5503/4	Pontas chanfradas	88,9 x 11,1	380 x 380		
KRO/5503/5			345 x 345		
KRO/5503/6			310 x 310		
KRO/5503/7	Pontas quadradas com furos de braçadeiras		279 x 279		
KRO/5503/8	Pontas quadradas		238 x 238		
KRO/5503/9			206 x 206		
KRO/5503/10		150 x 150			
KRO/5503/11/12		95 x 95			
		88,9 x 12,7	95 x 95		

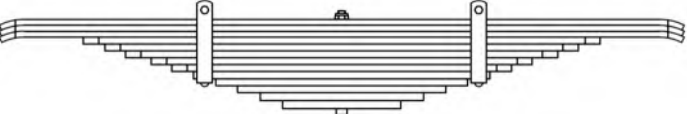
Nº Original: (40211000403)	Aplicação: Semi-Reboque Basculante (Suspensão Estampada)				KRO/5507
Ano: -	1º, 2º E 3º EIXO				
Código Cindumel	Descrição	Bitola	Comprimento		
KRO/5507	Feixe original com 13 lâminas	-	-		
KRO/5507/1/2/3	Pontas chanfradas e semi-viradas	88,9 x 9,52	550 x 550		
KRO/5507/4	Pontas chanfradas	88,9 x 11,1	383 x 383		
KRO/5507/5			351 x 351		
KRO/5507/6			318 x 318		
KRO/5507/7			288 x 288		
KRO/5507/8	255 x 255				
KRO/5507/9	Pontas quadradas com furos de braçadeiras		225 x 225		
KRO/5507/10	Pontas quadradas		184 x 184		
KRO/5507/11			153 x 153		
KRO/5507/12		120 x 120			
KRO/5507/13		95 x 95			
		88,9 x 12,7	95 x 95		

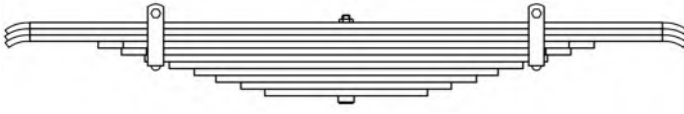
Nº Original: 40211000434	Aplicação: Semi-Reboque Frigorífico				KRO/5511
Ano: -	TRUCK	Furo Central: Ø15,5	Altura: 77	Apoios: 420 x 420	
Código Cindumel	Descrição	Bitola		Comprimento	
KRO/5511	Feixe original com 11 lâminas	-		-	
KRO/5511/1/2/3	Pontas chanfradas e semi-viradas	88,9 x 9,52		550 x 550	
KRO/5511/4	Pontas chanfradas	88,9 x 11,1		400 x 400	
KRO/5511/5				362 x 362	
KRO/5511/6	Pontas quadradas com furos de braçadeiras	88,9 x 11,1		325 x 325	
KRO/5511/7	Pontas quadradas			285 x 285	
KRO/5511/8				245 x 245	
KRO/5511/9				210 x 210	
KRO/5511/10				170 x 170	
KRO/5511/11		88,9 x 11,1		131 x 131	

Nº Cindumel	Nº Original	Feixe (Posição)	Ano	Aplicação	Pág.
MAN/7500	2V5411101G	DIANTEIRO	2015 ...	Caminhão TGX 28440 (6X2) - 29440 (6X4)	01

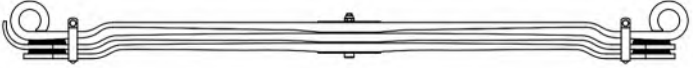
Nº Original: 2V5411101G	Aplicação: Caminhão TGX 28440 (6X2) - 29440 (6X4)				MAN/7500
Ano: 2015 ...	DIANTEIRO	Furo Central: Ø17,5	Altura: 242 c/p	Apoios: 1860	
Código Cindumel	Descrição			Bitola	Comprimento
MAN/7500	Feixe original com 3 lâminas			-	-
MAN/7500/1	Lâmina parabólica com olhetes			90 x 28	925 x 925
MAN/7500/2	Lâmina parabólica ponta dobrada/ Ponta quadrada e furos para calços			90 x 25	925 x 943
MAN/7500/3	Lâmina parabólica com pontas quadradas, furos de braçadeiras e calços				943 x 943

Nº Cindumel	Nº Original	Feixe (Posição)	Ano	Aplicação	Pág.
MRB/600	3223200102	DIANTEIRO	1957 ... 1968	Caminhão LP321 - L1111	01
MRB/601	3443200008	TRASEIRO PRINCIPAL	1957 ... 1968	Caminhão LP321 - L1111	01
MRB/2601	3443200008	TRASEIRO AUXILIAR	1957 ... 1968	Caminhão LP321 - L1111 - L - LA - LS - LAS - 1113 - 1114 - 1118	02
MRB/602	3863207002	DIANTEIRO	1992 ... 1998	Caminhão (AGL - HPN - FPN) K - L - LK - LAK - LA -1414 -1418- L -1214 -1215 -1218 LK 1615 -1714 -1718 -1721 -LP1414 - (HPN - FPN) L -1615 - 1618 -1620 -1622 -1633 -1714	03
MRB/603	9703172085	CABINE	2006 ...	Caminhão Atego	39
MRB/606	(6733170185)	CABINE AVANÇADA	1999 ...	Substitui MRB/607	04
MRB/607	6733170185	CABINE AVANÇADA	1999 ...	Caminhão "Cara Chata" 1214 - 1414 - 1418 - 1718 - 712C - 914C	04
MRB/610	3223100179	CABINE	1969 ...	Caminhão - Todos os veículos. Exceto LS -1924 - 1929	04
MRB/614	3843177085	CABINE	1990 ...	Caminhão - Todos Veículos Exceto LS - 1614 - 1618 - 1621 - 1625 - 1630 - 1935 - 1941	04
MRB/618	3413200202	DIANTEIRO	1969 ... 1990	Caminhão L - LK - 1113 - 1114 - 1118 - LS - 1113 - 1114 - 1118	05
MRB/619	3443200008	TRASEIRO PRINCIPAL	1969 ... 1990	Caminhão L - LA - LS - LAS - 1113 - 1114 - 1118	05
MRB/622	6883208202	DIANTEIRO	1995 ...	Caminhão 710 - Ônibus 610	06
MRB/624	3523201302	DIANTEIRO	1970 ...	Caminhão L - LK - LS - 1313 - 1314 - 1316 - 1317 - 1318	07
MRB/625	3523201408	TRASEIRO PRINCIPAL	1970 ...	Caminhão L - 1313 - 1314 - 1318 - 1414 - 1418 - LA - 1313 - 1314 - 1318 - 1418 - LP - 1414 - 1418 - LPK - 1414 - 1418	07
MRB/2625	3523201408	TRASEIRO AUXILIAR	1970 ...	Caminhão L - 1313 - 1314 - 1318 - 1414 - 1418 - LA - 1313 - 1314 - 1318 - 1418 - LP - 1414 - 1418 - LPK - 1414 - 1418	08
MRB/626	3603200102	DIANTEIRO	1970 ... 1992	Caminhão L - LK - LPK - LP- 1214 - 1218 - 1414 - 1418 - L - LK - LPK- 1614 - 1618- 1621 - 1513- 1514 - 1516 - 1518 - 1519 - 1520 - L- 2013 - 2014 - L- LK- LB - 2213 - 2214 - 2216 - 2217 - 2219 - 2220 - 2318 - 2325	09
MRB/627	3603200408	TRASEIRO PRINCIPAL	1970 ...	Caminhão L- 1316 - 1317 - 1414 - 1513 - 1514 - 1516 - 1518 - 1614 - 1618 - 1621 - LAK1418 - LK - 1313 - 1314 - 1316 - 1318 - 1418 - LP - 1714 - 1718 - LPK1718	09
MRB/2627	3603200408	TRASEIRO AUXILIAR	1970 ...	Caminhão L - 1316 - 1317 - 1414 - 1513 - 1514 - 1516 - 1518 - 1614 - 1618 - 1621 - LAK1418 - LK - 1313 - 1314 - 1316 - 1318 - 1418 - LP - 1714 - 1718 - LPK1718	10
MRB/631	3553200008	TRASEIRO BOGIE	1980 ... 1983	Caminhão L - 2013 - 2014 - 2213 - 2214 - 2216 - 2217 - 2219 - 2220	11
MRB/634	3103200602	DIANTEIRO	1971 ... 1984	Caminhão L608D - L708D - Ônibus LO608D - LO708D	12
MRB/635	3103200506	TRASEIRO PRINCIPAL	1971 ... 1988	Caminhão L608D - L708D - Ônibus LO608D - LO708D	12
MRB/2635	3103200506	TRASEIRO AUXILIAR	1971 ...	Caminhão L608D - L708D - Ônibus LO608D - LO708D	13
MRB/638	6883207602	DIANTEIRO	1996 ...	Caminhão LN709	14
MRB/639	3603200006	TRASEIRO	1974 ...	Caminhão L1519	14
MRB/640	3883177085	CABINE	1990 ...	Caminhão LS - 1614 - 1618 - 1621 - 1625 - 1630 - 1935 - 1941	04
MRB/642	6823207402	DIANTEIRO	1990 ...	Caminhão FPN - L - 1714 - 1718 - 1720 - 1721 - 1725 - LK - 1714 - 1718 - 1721 - HPN - 2414 - 2418 (6x4) - 2418 (6x2)	15
MRB/643	3553200206	TRASEIRO BOGIE	1970 ... 1979	Caminhão LB - 2213 - 2216 - 2219 - LK2216	11
MRB/649	3453200008	TRASEIRO PRINCIPAL	1970 ...	Caminhão L - 1519 - 1520 - LK - 1513 - 1514 - 1516 - 1518 - 1519 - 1520 - 1614 - 1615 - 1618 - 1621 - 1714 - 1718 - 1721	15
MRB/2649	3453200008	TRASEIRO AUXILIAR	1970 ...	Caminhão L - 1519 - 1520 - LK - 1513 - 1514 - 1516 - 1518 - 1519 - 1520 - 1614 - 1615 - 1618 - 1621 - 1714 - 1718 - 1721	16
MRB/660	3893200002 3503207102 6963200102	DIANTEIRO	1977 ...	Caminhão L1924 - LS - 1924 - 1929	17
MRB/661	3893200308	TRASEIRO PRINCIPAL	1977 ...	Caminhão L1924 - LS - 1924 - 1929	17
MRB/2661	3893200308	TRASEIRO AUXILIAR	1977 ...	Caminhão L1924 - LS - 1924 - 1929	18

Nº Cindumel	Nº Original	Feixe (Posição)	Ano	Aplicação	Pág.
MRB/663	9063205206 9073201300	TRASEIRO	2012 ...	Utilitário Sprinter 311 CDI Street - Euro 5	25
MRB/670	6953207302	DIANTEIRO	1998 ... 2001	Caminhão L1620 - LK1620 - L1418R - LS1632 - 1214K	18
MRB/671	30460	TRUCK	-	Truck Iderol	IDEROL 02
MRB/673	-	TRUCK	-	Caminhão Mercedes Benz 1113 - 1313 - Truck's Diversos	TRUCKS DIVERSOS 09
MRB/676	-	TRUCK	-	Truck Randon	RANDON 01
MRB/679	6313201506	TRASEIRO	1996 ...	Utilitário Furgão MB180	24
MRB/686	3953200002	DIANTEIRO	1986 ...	Caminhão LS - 1929 - 1932 - 1933 - 1934 - 1935 - 1941 - 2629 (6x4) - 2635 (6x4)	19
MRB/687	3633200508	TRASEIRO PRINCIPAL	1986 ...	Caminhão LS - 1932 - 1933 - 1934	19
MRB/2687	3633200508	TRASEIRO AUXILIAR	1986 ...	Caminhão LS - 1932 - 1933 - 1934	19
MRB/689	6243200206	TRASEIRO BOGIE	1990 ...	Caminhão L - LK - LS - 2629 - 2635 - 2638	20
MRB/690	6883200902	DIANTEIRO	1988 ...	Caminhão L709	21
MRB/691	6883200106	TRASEIRO PRINCIPAL	1988 ...	Caminhão L709	21
MRB/2691	6883207006	TRASEIRO AUXILIAR	-	Caminhão L709 (1988...) - L912 (1989...)	22
MRB/692	6883201002 6883200602	DIANTEIRO	1988 ...	Caminhão L912	22
MRB/693	6883200206	TRASEIRO	1988 ...	Caminhão L912	22
MRB/695	-	TRUCK	-	Truck Rodoviária - Randon	RANDON 02
MRB/697	212000738	TRUCK	-	Truck Rodoviária - Randon	RANDON 02
MRB/776	208000776	TRUCK	1969 ... 1990	Truck Rodoviária – Randon – Caminhão MBB 1113	RANDON 01
MRB/6001	3843208708	TRASEIRO PRINCIPAL	1989 ...	Caminhão AGL - HPN - FPN - 1214 - 1215 - 1218	03
MRB/6006	3883207602	DIANTEIRO	1992 ...	Caminhão LS 1929 - 1935 - 1941 - 2629 (6x4) - 2635 (6x4)	23
MRB/6007	3883207008	TRASEIRO PRINCIPAL	1992 ...	Caminhão LS - 1929 - 1935 - 1941 - 1945	23
MRB/26007	3883207008	TRASEIRO AUXILIAR	1992 ...	Caminhão LS - 1929 - 1935 - 1941 - 1945	23
MRB/6010	9033200005	DIANTEIRO	2006 ...	Utilitário Sprinter - Todos	25
MRB/6011	9043201606	TRASEIRO	2006 ...	Utilitário Sprinter - Rodado Duplo	25
MRB/6013	9063203206	TRASEIRO	2014 ...	Utilitário Sprinter 415	45
MRB/6025	3883207308	TRASEIRO BOGIE	1994 ...	Caminhão L2635 (6x4) - LK2635 (6x4) - LS2635 (6x4)	20
MRB/6027	6903207006	TRASEIRO	1997 ...	Utilitário Kawa - Print MBO500 (Sprinter)	24
MRB/6029	6903207206	TRASEIRO	1997 ... 2006	Utilitário Sprinter Furgão Passageiros MBO1000	24
MRB/6030	6963207502	DIANTEIRO	1998 ...	Caminhão L1938 - L2635 - LK2635 - LS2635 - LS2638	26
MRB/6031	PR-52130	TRASEIRO	1997 ...	Substitui feixe parabólico: MRB/6029	24
MRB/6033	6883207106	TRASEIRO PRINCIPAL	1989 ...	Caminhão L912	27
MRB/6034	6933207002 6933207302 6933200102 6933207402 6933200202	DIANTEIRO	1996 ...	Caminhão LB - LK - 1718 - 1720 - 1720 - 1723 - 2423 - 2428 - Atron 1719 - 2729	28
MRB/6035	6953207008 6953207108	TRASEIRO PRINCIPAL	1995 ...	Caminhão L - 1214 - 1215C - 1418 - 1620 - 1718 - 1720 - 1720K - 1723 - LK 1214 - 1218 - 1418 - 1620 - 1718 - 1720 - 1720K - 1723 - Atron 1319 - 1719	28

Nº Cindumel	Nº Original	Feixe (Posição)	Ano	Aplicação	Pág.
MRB/26035	6953207008 6953207108	TRASEIRO AUXILIAR	1995 ...	Caminhão L - 1214 - 1215C - 1418 - 1620 - 1718 - 1720 - 1720K - 1723 - LK 1214 - 1218 - 1418 - 1620 - 1718 - 1720 - 1720K - 1723 - Atron 1319 - 1719	29
MRB/6036	6883208302	DIANTEIRO	1999 ...	Caminhão 712C – 914C (Eletrônico)	29
MRB/6039	6953207608	TRASEIRO	1998 ...	Caminhão L1632 – LS1632	30
MRB/26039	6953207608	TRASEIRO AUXILIAR	1998 ...	Caminhão L1632 - LS1632	30
MRB/6041	6883207506 6883200406	TRASEIRO	1992 ...	Caminhão 710 - Ônibus 610	06
MRB/6042	9793200202	DIANTEIRO	2008 ...	Caminhão Accelo 9 e 10 toneladas Micro-ônibus LO 916 - Euro 5 (2012 ...)	42
MRB/6043	9793200406	TRASEIRO	2012 ...	Caminhão Accelo 10 toneladas Euro 5	42
MRB/6044	6883208102	DIANTEIRO	1989 ...	Caminhão 814 - 914 - Micro-ônibus LO812 - LO814 - LO914 - LO915	27
MRB/6046	6963207402	DIANTEIRO	1998 ...	Caminhão LS1938 - LS1946	31
MRB/6047	6963207408	TRASEIRO PRINCIPAL	2000 ...	Caminhão LS1938 – LS1946	31
MRB/26047	6963207408	TRASEIRO AUXILIAR	2000 ...	Caminhão LS1938 – LS1946	31
MRB/6048	9583202102	DIANTEIRO	2016 ...	Caminhão Atego 1729 - 2730 6x4	41
MRB/6051	6963207508	TRASEIRO PRINCIPAL	1998 ... 1999	Caminhão L1938 (4x2)	26
MRB/26051	6963207508	TRASEIRO AUXILIAR	1998 ... 1999	Caminhão L1938 (4x2)	26
MRB/6053	6883207806	TRASEIRO	1999 ...	Caminhão 712C – 914C (Eletrônico)	29
MRB/6055	9483201205 9583200805	TRASEIRO BOGIE	2005 ...	Caminhão Extra-pesado Axor 2640S - 3340S - 3344S 6x4	37
MRB/6058	9033200001	DIANTEIRO	1997 ... 2005	Utilitário Sprinter – Todos	25
MRB/6059	9483201605 9583200605 9483201105	TRASEIRO BOGIE	2005 ...	Caminhão Extra-pesado Axor 2826 - 2831 6x4	37
MRB/6060	3453200002	DIANTEIRO	1972...	Caminhão LA1418	30
MRB/6061	9583200105	TRASEIRO	2005 ...	Caminhão de Lixo Atego 1718 - 1725	40
MRB/6061-E	(9583200105)	TRASEIRO	2005 ...	Caminhão de Lixo	40
MRB/6064	9583200001	DIANTEIRO	2022 ...	Caminhão Atego 2730K	42
MRB/6067	6933200006	TRASEIRO	2000 ... 2004	Caminhão 1718	41
MRB/6068	9583202402	DIANTEIRO	2015 ...	Caminhão Atego 2430 – 3030	41
MRB/6069	3863207007 3863207106 3863207107	TRASEIRO BOGIE	1989 ...	Caminhão Suspensão Bogie LB - LK - 2218 - 2225 - 2318 - 2325 - 2423 - 2428 - Atron 2729	10
MRB/6070	9433200402	DIANTEIRO	2000 ... 2006	Caminhão 1938S “Cara Chata” - 1944	33
MRB/6071	9433200308 9583201205 9583201305	TRASEIRO	2000 ... 2006	Caminhão 1938S “Cara Chata” - Axor 4x2 2035 - 2036 - 2040 - 2041	33
MRB/6072	6953200002 9583200202	DIANTEIRO	2001 ...	Caminhão 1218 - 1418 - 1620 - 1622 - Eletrônico - Atron 1319 - 2324	33
MRB/6074	6933200002	DIANTEIRO	1997 ... 2006	Caminhão FPN 1718 - 1723 - 1728 – 2418	34
MRB/6075	6213200208	TRASEIRO PRINCIPAL	1990 ... 1993	Caminhão LS1935 – LS1940	34
MRB/26075	6213200208	TRASEIRO AUXILIAR	1990 ... 1993	1990 ... 1993	34
MRB/6076	9793200002	DIANTEIRO	2003 ...	Caminhão Accelo 7 toneladas	32
MRB/6077	9793200006	TRASEIRO	2003 ...	Caminhão Accelo 7 toneladas	32
MRB/6078	9793200102	DIANTEIRO	2003 ... 2007	Caminhão Accelo 9 toneladas - 915 - Accelo 815 (2011...)	32
MRB/6079	9793200206	TRASEIRO	2003 ...	Caminhão Accelo 9 toneladas - 915 - Accelo 815 (2011...)	32
MRB/6080	9433200502 9583201002 9583201102	DIANTEIRO	2006 ...	Caminhão Extra-pesado Axor 2533 - 2535 - 2540 - 2544 - 2640 - 2644 - 2826 - 2831	35

Nº Cindumel	Nº Original	Feixe (Posição)	Ano	Aplicação	Pág.
MRB/6082	0003200202 9583201202 9583201302	DIANTEIRO	2006 ...	Caminhão Extra-pesado Axor 1933 - 2035 - 2533 - 2040 - 2044	35
MRB/6084	9603207202	DIANTEIRO	2020 ...	Caminhão Actros 2045 - 2548 - 2553 - 2648 - 2651 - 2653	35
MRB/6085	9583200205	TRASEIRO BOGIE	2005 ...	Caminhão Extra pesado Axor 6x4 - 3340 - 3344	36
MRB/6086	9443200302 9583200802 9583200902	DIANTEIRO	2005 ... 2010	Caminhão Extra-pesado Axor 6x4 - 3340 - 3344 - 4140 - 4144	36
MRB/6086-E	PR-000013	DIANTEIRO	2005 ... 2010	Substitui feixe parabólico: MRB/6086	44
MRB/6087	9583200305	TRASEIRO BOGIE	2005 ...	Caminhão Extra pesado Axor 6x4 - 4140 - 4144	36
MRB/6088	9583201902	DIANTEIRO	2011 ...	Caminhão Extra pesado Axor 6x4 - 3340S - 4140 - 4144	37
MRB/6089	3453207004	TRASEIRO BOGIE	1984 ... 1989	Caminhão L2224 - L2225 - L2314 - L2318 - L2325	10
MRB/6090	9743204202 9583201602	DIANTEIRO	2006 ...	Caminhão Médio Atego 1215 - 1315 - 1318 - 1418	38
MRB/6090-E	PR-000011	DIANTEIRO	2006 ...	Substitui feixe parabólico: MRB/6090	43
MRB/6091	9743200206 9583201405	TRASEIRO	2006 ...	Caminhão Médio Atego 1215 - 1315 - 1318 - 1418	38
MRB/6092	9743204602 9583201802	DIANTEIRO	2006 ...	Caminhão Semi-pesado Atego 1518 - 1718 - 1719 - 1725 - 1726 - 1729 (4x2) - 2424 - 2425 - 2426 - 2428 - 2429 - 2430 (6x2)	39
MRB/6092-E	PR-52297	DIANTEIRO	2006 ...	Substitui feixe parabólico: MRB/6092	43
MRB/6093	9743204306 9583201605	TRASEIRO	2006 ...	Caminhão Semi-pesado Atego 1518 - 1718 - 1725 - 2424 - 2425	39
MRB/6093-E	PR-000012	TRASEIRO	2006 ...	Substitui feixe parabólico: MRB/6093	44
MRB/6094	9743204702 9583201402	DIANTEIRO	2006 ...	Caminhão Semi-pesado Atego 1725A (4x4)	39
MRB/6095	9583200106	TRUCK TRAÇÃO	Out/2009...	Caminhão Atego 6x2	38
FCH/5204	0308500442	TRAÇÃO	2004 ...	Cavalo mecânico leve MBB Accelo 715C - 915C (1º eixo)	FACCHINI 04
FCH/5205	0308500443	TRUCK	2004 ...	Cavalo mecânico leve MBB Accelo 715C - 915C (2º eixo)	FACCHINI 04
RDN/5334	6953207006 208006923	3º EIXO	2000 ...	Caminhão Semi-pesado 6x2: L1620 - L1622 - 1720 Atego 2425 (2006 ...)	RANDON 18
RDN/5343	100000108404 9583200406	TRUCK - TRAÇÃO	2016 ...	Caminhão Atego 2426 - 2429 - 2430 - 6x2	RANDON 26
RDN/5353	6933200106	TRASEIRO	2001 ...	Caminhão Mercedes Extra pesado 1938S - Axor 2533 - 2540 - 2544 - Eixo Tração	RANDON 25
RDN/5354	6933200206	TRASEIRO	2001 ...	Caminhão Mercedes Extra pesado 1938S - Axor 2533 - 2540 - 2544 - Eixo Truck	RANDON 25
RDN/5362	208007950	TRAÇÃO	-	Caminhão Mercedes Benz 1634 - 2º Eixo - 9 Toneladas - 1350 EE	RANDON 27
RDN/5363	208007951	TRUCK	-	Caminhão Mercedes Benz 1634 - 3º Eixo - 9 Toneladas - 1350 EE	RANDON 27
VWB/1261	8035001C01	TRASEIRO	1997 ...	Caminhão de Lixo Truck - MBB e Volkswagen "Suspensão Pneumática KLL"	VOLKS 13

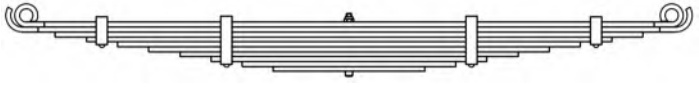
Nº Original: 3223200102	Aplicação: Caminhão LP321 - L1111				MRB/600
Ano: 1957 ... 1968	DIANTEIRO	Furo Central: Ø13,5	Altura: 57	Apoios: 1450	
Código Cindumel	Descrição			Bitola	Comprimento
MRB/600	Feixe original com 10 lâminas			-	-
MRB/600/1	Lâmina com olhetes			60 x 11	725 x 725
MRB/600/1B	Lâmina com olhetes + Buchas de aço				
MRB/600/2	Pontas chanfradas e dobradas				
MRB/600/3	Pontas quadradas				
MRB/600/4	Pontas quadradas com furos de braçadeiras				
MRB/600/5	Pontas quadradas				
MRB/600/6					
MRB/600/7					
MRB/600/8	Pontas quadradas com furos de braçadeiras				
MRB/600/9	Pontas quadradas				
MRB/600/10					
MRB/600/1RF	Pontas chanfradas			60 x 11	720 x 720

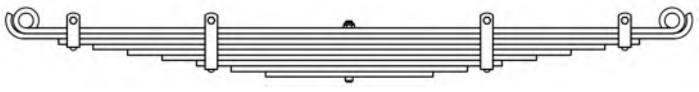
Nº Original: 3443200008	Aplicação: Caminhão LP321 - L1111				MRB/601
Ano: 1957 ... 1968	TRASEIRO PRINCIPAL	Furo Central: Ø13,5	Altura: 160	Apoios: 1600	
Código Cindumel	Descrição			Bitola	Comprimento
MRB/601	Feixe original com 9 lâminas			-	-
MRB/601-A	Feixe original com 9 lâminas + 1RF			80 x 12	800 x 800
MRB/601/1	Lâmina com olhetes				
MRB/601/1B	Lâmina com olhetes + Buchas de aço				
MRB/601/2	Pontas chanfradas e dobradas				
MRB/601/3	Pontas quadradas com furos de braçadeiras				
MRB/601/4	Pontas quadradas				
MRB/601/5					
MRB/601/6					
MRB/601/7	Pontas quadradas com furos de braçadeiras				
MRB/601/8	Pontas quadradas				
MRB/601/9					
MRB/601/1RF	Pontas chanfradas			80 x 12	800 x 800
Feixe Auxiliar: MRB/2601					

Nº Original: 3443200008	Aplicação: Caminhão LP321 - L1111 - L - LA - LS - LAS - 1113 - 1114 - 1118				MRB/2601
Ano: 1957 ...	TRASEIRO AUXILIAR	Furo Central: Ø13,5	Altura: 59	Apoios: 550 x 550	
Código Cindumel	Descrição	Bitola		Comprimento	
MRB/2601	Feixe original com 6 lâminas + Calço	-		-	
MRB/2601/1	Pontas chanfradas	80 x 11		640 x 640	
MRB/2601/2				542,5 x 542,5	
MRB/2601/3	Pontas quadradas com furos de braçadeiras			467,5 x 467,5	
MRB/2601/4	Pontas quadradas			372,5 x 372,5	
MRB/2601/5				275 x 275	
MRB/2601/6				160 x 160	
MRB/2601/7	Calço			77,5 x 77,5	
Feixe Principal Caminhão LP321 - L1111: MRB/601 Feixe Principal Caminhão L- LA - LS - LAS - 1113 - 1114 - 1118: MRB/619					

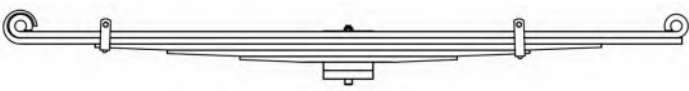
Nº Original: 3863207002	Aplicação: Caminhão (AGL - HPN - FPN) K - L - LK - LAK - LA - 1414 - 1418 - L - 1214 - 1215 - 1218 - LK - 1615 - 1714 - 1718 - 1721 - LP1414 (HPN - FPN) - L - 1615 - 1618 - 1620 - 1622 - 1633 - 1714				MRB/602
Ano: 1992 ... 1998	DIANTEIRO	Furo Central: Ø13,5	Altura: 140	Apoios: 1720	
Código Cindumel	Descrição			Bitola	Comprimento
MRB/602	Feixe original com 5 lâminas + Calços			-	-
MRB/602-A	Feixe original com 5 lâminas + Calços + 1RF			-	-
MRB/602-B	Feixe original com 5 lâminas + Calços + 1RF + 2RF			-	-
MRB/602/1	Lâmina com olhetes			70 x 15,8	860 x 860
MRB/602/1B	Lâmina com olhetes + Buchas de aço				860 x 875
MRB/602/2	Lâmina com semi-olhete / Ponta chanfrada				664 x 664
MRB/602/3	Pontas laminadas e chanfradas com furo de braçadeira				475 x 475
MRB/602/4	Pontas laminadas e chanfradas				285 x 285
MRB/602/5	Pontas laminadas e chanfradas			70 x 22	65 x 65
52671312	Calço			70 x 15,8	860 x 860
MRB/602/1RF	Pontas laminadas e chanfradas			70 x 15,8	737 x 737
MRB/602/2RF					

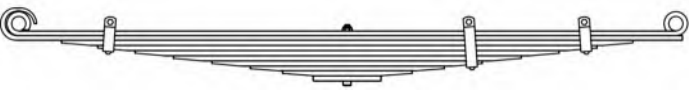
Nº Original: 3843208708	Aplicação: Caminhão AGL - HPN - FPN - 1214 - 1215 - 1218				MRB/6001
Ano: 1989 ...	TRASEIRO PRINCIPAL	Furo Central: Ø13,5	Altura: 123	Apoios: 1550	
Código Cindumel	Descrição			Bitola	Comprimento
MRB/6001	Feixe original com 9 lâminas + Calço			-	-
MRB/6001/1	Lâmina com olhetes			80 x 11	775 x 775
MRB/6001/1B	Lâmina com olhetes + Buchas de aço				775 x 790
MRB/6001/2	Lâmina com semi-olhete / Ponta chanfrada			80 x 12	674 x 674
MRB/6001/3	Pontas laminadas e chanfradas				589 x 589
MRB/6001/4	Pontas laminadas e chanfradas com furos de braçadeiras				500 x 500
MRB/6001/5	Pontas laminadas e chanfradas				410 x 410
MRB/6001/6	Pontas laminadas e chanfradas				319 x 319
MRB/6001/7	Pontas laminadas e chanfradas com furo de braçadeira			80 x 11	229 x 229
MRB/6001/8	Pontas laminadas e chanfradas			80 x 11	153 x 153
MRB/6001/9	Pontas laminadas e chanfradas			80 x 12	80 x 80
52700692	Calço			80 x 11	775 x 775
MRB/6001/1RF	Pontas chanfradas				

Nº Original: (6733170185)	Aplicação: Substitui MRB/607				MRB/606
Ano: 1999 ...	CABINE AVANÇADA	Furo Central: Ø13,5	Altura: -	Apoios: -	
Código Cindumel	Descrição	Bitola		Comprimento	
MRB/606	Lâmina com semi-olhetes e furações - OPCIONAL REFORÇADA	60 x 8		302,5 x 302,5	

Nº Original: 6733170185	Aplicação: Caminhão "Cara Chata" 1214 - 1414 - 1418 - 1718 - 712C - 914C				MRB/607
Ano: 1999 ...	CABINE AVANÇADA	Furo Central: Ø13,5	Altura: -	Apoios: -	
Código Cindumel	Descrição	Bitola		Comprimento	
MRB/607	Lâmina com semi-olhetes e furações	60 x 5,5		302,5 x 302,5	

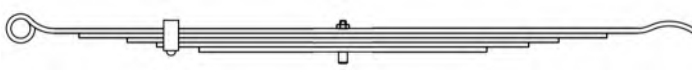
Nº Original: 3223100179	Aplicação: Caminhão "Cara Chata" 1214 - 1414 - 1418 - 1718 - 712C - 914C				MRB/610
Ano: 1969 ...	CABINE	Furo Central: Ø8,5	Altura: 92	Apoios: 415 x 415	
Código Cindumel	Descrição	Bitola		Comprimento	
MRB/610	Feixe original com 5 lâminas	-		-	
MRB/610/1	Lâmina com olhete berlím invertido / Ponta virada	40 x 6		415 x 415	
MRB/610/2	Pontas quadradas			340 x 340	
MRB/610/3				265 x 265	
MRB/610/4	Pontas quadradas com furo de braçadeira			190 x 190	
MRB/610/5	Pontas quadradas			115 x 115	

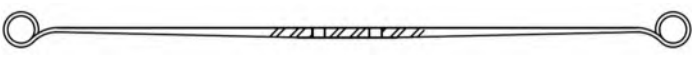
Nº Original: 3843177085	Aplicação: Caminhão - Todos Veículos Exceto LS - 1614 - 1618 - 1621 - 1625 - 1630 - 1935 - 1941				MRB/614
Ano: 1990 ...	CABINE	Furo Central: Oblongos	Altura: 115	Apoios: 990	
Código Cindumel	Descrição	Bitola		Comprimento	
MRB/614	Lâmina ALTERNATIVA* parabólica com olhetes berlím	60 x 15		495 x 495	

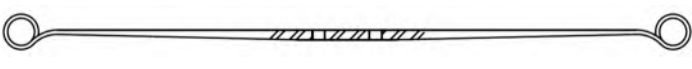
Nº Original: 3883177085	Aplicação: Caminhão LS - 1614 - 1618 - 1621 - 1625 - 1630 - 1935 - 1941				MRB/640
Ano: 1990 ...	CABINE	Furo Central: Oblongos	Altura: 130	Apoios: 990	
Código Cindumel	Descrição	Bitola		Comprimento	
MRB/640	Lâmina ALTERNATIVA* parabólica com olhetes Berlím	60 x 15		495 x 495	

* Lâmina alternativa: Bitola original 50x15 mm – Lâmina com largura adaptada nos olhetes

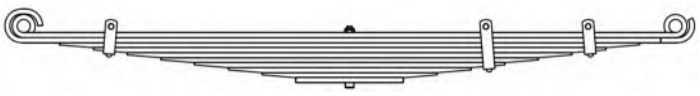
Nº Original: 3413200202	Aplicação: Caminhão L - LK - 1113 - 1114 - 1118 - LS - 1113 - 1114 - 1118				MRB/618
Ano: 1969 ... 1990	DIANTEIRO				
Código Cindumel	Descrição	Bitola		Comprimento	
MRB/618	Feixe original com 10 lâminas	-		-	
MRB/618-A	Feixe original com 10 lâminas + 1RF				
MRB/618-B	Feixe original com 10 lâminas + 1RF + 2RF				
MRB/618/1	Lâmina com olhetes	70 x 11		725 x 725	
MRB/618/1B	Lâmina com olhetes + Buchas de aço				
MRB/618/2	Lâmina com semi-olhete / Ponta chanfrada e dobrada				
MRB/618/3	Pontas laminadas e chanfradas				
MRB/618/4	Pontas laminadas e chanfradas com furos de braçadeiras				
MRB/618/5	Pontas laminadas e chanfradas				
MRB/618/6					
MRB/618/7	Pontas laminadas e chanfradas com furo de braçadeira				
MRB/618/8	Pontas laminadas e chanfradas				
MRB/618/9					
MRB/618/10	Pontas quadradas	70 x 11		720 x 720	
MRB/618/1RF	Pontas laminadas e chanfradas				
MRB/618/2RF					

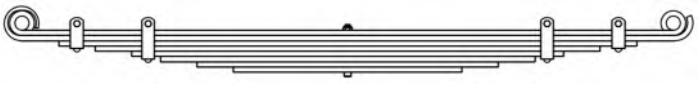
Nº Original: 3443200008	Aplicação: Caminhão L - LA - LS - LAS - 1113 - 1114 - 1118				MRB/619
Ano: 1969 ... 1990	TRASEIRO PRINCIPAL				
Código Cindumel	Descrição	Bitola		Comprimento	
MRB/619	Feixe original com 9 lâminas	-		-	
MRB/619-A	Feixe original com 9 lâminas + 1RF				
MRB/619-B	Feixe original com 9 lâminas + 1RF + 2RF				
MRB/619/1	Lâmina com olhetes	80 x 13		800 x 800	
MRB/619/1B	Lâmina com olhetes + Buchas de aço				
MRB/619/2	Lâmina com semi-olhete / Ponta virada				
MRB/619/3	Pontas quadradas com furos de braçadeiras				
MRB/619/4	Pontas quadradas				
MRB/619/5	Pontas quadradas com furos de braçadeiras				
MRB/619/6	Pontas quadradas				
MRB/619/7					
MRB/619/8					
MRB/619/9					
MRB/619/1RF	Pontas chanfradas	80 x 13		800 x 800	
MRB/619/2RF	Pontas quadradas				760 x 760

Feixe Auxiliar: MRB/2601

Nº Original: 6883208202	Aplicação: Caminhão 710 - Ônibus 610				MRB/622
Ano: 1995 ...	DIANTEIRO				
Código Cindumel	Descrição	Bitola		Comprimento	
MRB/622	Feixe original com 6 lâminas + Calços	-		-	
MRB/622-A	Feixe original com 6 lâminas + Calços + 1RF				
MRB/622/1	Lâmina com olhete invertido / Olhete convencional	70 x 10		650 x 900	
MRB/622/2	Lâmina com semi-olhete berlín / Ponta chanfrada			650 x 915	
MRB/622/3	Pontas laminadas e chanfradas com furo de braçadeira	70 x 11		516 x 714	
MRB/622/4	Pontas laminadas e chanfradas			403 x 558	
MRB/622/5	Pontas laminadas e chanfradas com furo de braçadeira			290 x 402	
MRB/622/6	Pontas laminadas e chanfradas			178 x 246	
MRB/622/1RF	Pontas laminadas e chanfradas	70 x 10		572 x 870	

Nº Original: 6883207506 6883200406	Aplicação: Caminhão 710 - Ônibus 610				MRB/6041
Ano: 1992 ...	TRASEIRO				
Código Cindumel	Descrição	Bitola		Comprimento	
MRB/6041	Feixe original com 6 lâminas	-		-	
MRB/6041-A	Feixe original com 6 lâminas + 1RF				
MRB/6041/1	Lâmina com olhetes	70 x 12		790 x 790	
MRB/6041/2	Lâmina com semi-olhete / Ponta chanfrada			790 x 805	
MRB/6041/3	Pontas laminadas e chanfradas	70 x 13		649 x 649	
MRB/6041/4				547 x 547	
MRB/6041/5	Pontas laminadas e chanfradas com furos de braçadeiras	70 x 22		445 x 445	
MRB/6041/6	Pontas laminadas e chanfradas			246 x 246	
MRB/6041/1RF	Pontas laminadas e chanfradas	70 x 12		751 x 751	

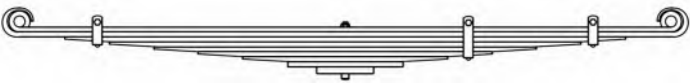
Nº Original: 3523201302	Aplicação: Caminhão L - LK - LS - 1313 - 1314 - 1316 - 1317 - 1318				MRB/624
Ano: 1970 ...	DIANTEIRO				
Código Cindumel	Descrição	Bitola		Comprimento	
MRB/624	Feixe original com 8 lâminas + Calço	-		-	
MRB/624-A	Feixe original com 8 lâminas + Calço + 1RF				
MRB/626/1	Lâmina com olhetes	70 x 13		860 x 860	
MRB/626/1B	Lâmina com olhetes + Buchas de aço				
MRB/626/2	Lâmina com semi-olhetes				
MRB/624/3	Pontas laminadas e chanfradas com furos de braçadeiras				
MRB/624/4	Pontas laminadas e chanfradas				
MRB/624/5	Pontas laminadas e chanfradas com furo de braçadeira				
MRB/624/6	Pontas laminadas e chanfradas				
MRB/624/7	Pontas quadradas				
MRB/624/8	Calço	70 x 18		75 x 75	
MRB/626/1RF	Pontas laminadas e chanfradas	70 x 13		860 x 860	
MRB/626/2RF				805 x 805	

Nº Original: 3523201408	Aplicação: Caminhão L - 1313 - 1314 - 1318 - 1414 - 1418 - LA - 1313 - 1314 - 1318 - 1418 - LP - 1414 - 1418 - LPK - 1414 - 1418				MRB/625
Ano: 1970 ...	TRASEIRO PRINCIPAL				
Código Cindumel	Descrição	Bitola		Comprimento	
MRB/625	Feixe original com 6 lâminas	-		-	
MRB/625-A	Feixe original com 6 lâminas + 1RF				
MRB/625-B	Feixe original com 6 lâminas + 1RF + 2RF				
MRB/625/1	Lâmina com olhetes e canaletas	80 x 16		950 x 950	
MRB/625/1B	Lâmina com olhetes e canaletas + Buchas de aço				
MRB/625/2	Lâmina com semi-olhete / Ponta chanfrada e dobrada com canaletas				
MRB/625/3	Pontas laminadas e chanfradas com canaletas				740 x 740
MRB/625/4					570 x 570
MRB/625/5					400 x 400
MRB/625/6		230 x 230			
MRB/625/1RF	Pontas laminadas e chanfradas com canaletas	80 x 16		940 x 940	
MRB/625/2RF				890 x 890	

Feixe Auxiliar: MRB/2625

Nº Original: 3523201408	Aplicação: Caminhão L - 1313 - 1314 - 1318 - 1414 - 1418 - LA - 1313 - 1314 - 1318 - 1418 - LP - 1414 - 1418 - LPK - 1414 - 1418				MRB/2625
Ano: 1970 ...	TRASEIRO AUXILIAR	Furo Central: Ø13,5	Altura: 55	Apoios: 675 x 675	
Código Cindumel	Descrição	Bitola	Comprimento		
MRB/2625	Feixe original com 6 lâminas	-	-		
MRB/2625/1	Pontas chanfradas com canaletas	80 x 16	750 x 750		
MRB/2625/2			625 x 625		
MRB/2625/3			515 x 515		
MRB/2625/4	Pontas laminadas e chanfradas com canaletas		405 x 405		
MRB/2625/5			295 x 295		
MRB/2625/6			185 x 185		
Feixe Principal: MRB/625					

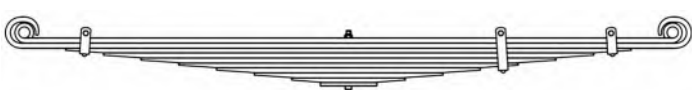
Nº Original: 3603200102	Aplicação: Caminhão L - LK - LPK - LP- 1214 - 1218 - 1414 - 1418 - L - LK - LPK- 1614 - 1618 - 1621 - 1513- 1514 - 1516 - 1518 - 1519 - 1520 - L - 2013 - 2014 - L - LK- LB - 2213 - 2214 - 2216 - 2217 - 2219 - 2220 - 2318 - 2325				MRB/626
Ano: 1970 ... 1992	DIANTEIRO	Furo Central: Ø13,5	Altura: 205	Apoios: 1720	
Código Cindumel	Descrição	Bitola		Comprimento	
MRB/626	Feixe original com 9 lâminas + Calço	-		-	
MRB/626-A	Feixe original com 9 lâminas + Calço + 1RF				
MRB/626-B	Feixe original com 9 lâminas + Calço + 1RF + 2RF				
MRB/626/1	Lâmina com olhetes	70 x 13		860 x 860	
MRB/626/1B	Lâmina com olhetes + Buchas de aço				
MRB/626/2	Lâmina com semi-olhetes				
MRB/626/3	Pontas laminadas e chanfradas com furos de braçadeiras				
MRB/626/4	Pontas laminadas e chanfradas				
MRB/626/5					
MRB/626/6	Pontas laminadas e chanfradas com furo de braçadeira				
MRB/626/7	Pontas laminadas e chanfradas				
MRB/626/8					
MRB/626/9					
52606272	Calço	70 x 8		75 x 75	
MRB/626/1RF	Pontas laminadas e chanfradas	70 x 13		860 x 860	
MRB/626/2RF				805 x 805	

Nº Original: 3603200408	Aplicação: Caminhão L- 1316 - 1317 - 1414 - 1513 - 1514 - 1516 - 1518 - 1614 - 1618 - 1621 - LAK1418 - LK - 1313 - 1314 - 1316 - 1318 - 1418 - LP - 1714 - 1718 - LPK1718				MRB/627
Ano: 1970 ...	TRASEIRO PRINCIPAL	Furo Central: Ø13,5	Altura: 138	Apoios: 1900	
Código Cindumel	Descrição	Bitola		Comprimento	
MRB/627	Feixe original com 7 lâminas	-		-	
MRB/627-A	Feixe original com 7 lâminas + 1RF				
MRB/627-B	Feixe original com 7 lâminas + 1RF + 2RF				
MRB/627/1	Lâmina com olhetes e canaletas	80 x 16		950 x 950	
MRB/627/1B	Lâmina com olhetes e canaletas + Buchas de aço				
MRB/627/2	Lâmina com semi-olhete / Ponta chanfrada e dobrada com canaletas				
MRB/627/3	Pontas laminadas e chanfradas com canaletas				
MRB/627/4					
MRB/627/5					
MRB/627/6					
MRB/627/7					
MRB/627/1RF	Pontas laminadas e chanfradas com canaletas	80 x 16		940 x 940	
MRB/627/2RF				890 x 890	
Feixe Auxiliar: MRB/2627					

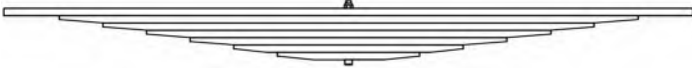
Nº Original: 3603200408	Aplicação: Caminhão L - 1316 - 1317 - 1414 - 1513 - 1514 - 1516 - 1518 - 1614 - 1618 - 1621 - 1621 - LAK1418 - LK - 1313 - 1314 - 1316 - 1318 - 1418 - LP - 1714 - 1718 - LPK1718				MRB/2627
Ano: 1970 ...	TRASEIRO AUXILIAR	Furo Central: Ø13,5	Altura: 75	Apoios: 675 x 675	
Código Cindumel	Descrição	Bitola		Comprimento	
MRB/2627	Feixe original com 7 lâminas	-		-	
MRB/2627/1	Pontas chanfradas com canaletas	80 x 16		750 x 750	
MRB/2627/2	Pontas laminadas e chanfradas com canaletas			630 x 630	
MRB/2627/3				535 x 535	
MRB/2627/4				440 x 440	
MRB/2627/5				345 x 345	
MRB/2627/6				250 x 250	
MRB/2627/7				Pontas laminadas e chanfradas	155 x 155
Feixe Principal: MRB/627					

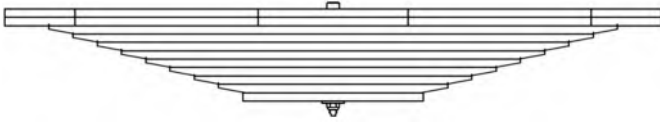
Nº Original: 3863207007 3863207106 3863207107	Aplicação: Caminhão LB - LK - 2218 - 2225 - 2318 - 2325 - 2423 - 2428 - Atron 2729				MRB/6069
Ano: 1989 ...	TRASEIRO BOGIE	Furo Central: Ø16,5	Altura: 75	Apoios: 675 x 675	
Código Cindumel	Descrição	Bitola		Comprimento	
MRB/6069	Feixe original com 11 lâminas	-		-	
MRB/6069-A	Feixe original com 11 lâminas + 1 Mestre (MRB/6069/1)	90x19		745 x 745	
MRB/6069/1	Pontas chanfradas			645 x 645	
MRB/6069/2	Pontas chanfradas com canaletas			590 x 590	
MRB/6069/3	Pontas laminadas e chanfradas com canaletas			535 x 535	
MRB/6069/4				480 x 480	
MRB/6069/5				425 x 425	
MRB/6069/6				370 x 370	
MRB/6069/7				315 x 315	
MRB/6069/8				260 x 260	
MRB/6069/9				205 x 205	
MRB/6069/10				Pontas quadradas	205 x 205
MRB/6069/11	205 x 205				

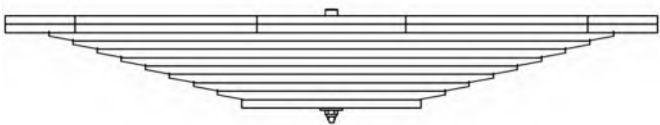
Nº Original: 3453207004	Aplicação: Caminhão L2224 - L2225 - L2314 - L2318 - L2325				MRB/6089	
Ano: 1984 ... 1989	TRASEIRO BOGIE	Furo Central: Ø16,5	Altura: 65	Apoios: 675 x 675		
Código Cindumel	Descrição	Bitola		Comprimento		
MRB/6089	Feixe original com 11 lâminas	-		-		
MRB/6089/1	Pontas chanfradas	90 x 17,5		745 x 745		
MRB/6089/2	Pontas chanfradas com canaletas			600 x 600		
MRB/6089/3	Pontas laminadas e chanfradas com canaletas			545 x 545		
MRB/6089/4				490 x 490		
MRB/6089/5				435 x 435		
MRB/6089/6				380 x 380		
MRB/6089/7				325 x 325		
MRB/6089/8				270 x 270		
MRB/6089/9				215 x 215		
MRB/6089/10				Pontas quadradas	215 x 215	
MRB/6089/11					160 x 160	

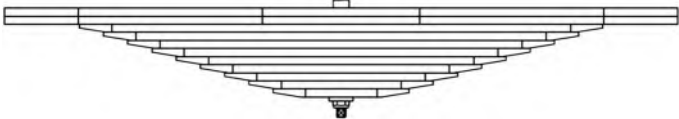
Nº Original: 3553200008	Aplicação: Caminhão L - 2013 - 2014 - 2213 - 2214 - 2216 - 2217 - 2219 - 2220				MRB/631
Ano: 1980 ... 1983	TRASEIRO BOGIE	Furo Central: Ø16,5	Altura: 67	Apoios: 657,5 x 657,5	
Código Cindumel	Descrição	Bitola		Comprimento	
MRB/631	Feixe original com 11 lâminas	-		-	
MRB/631-A	Feixe original com 11 lâminas + 1 Mestre (MRB/631/1)				
MRB/631/1	Pontas chanfradas	90 x 17,5		730 x 730	
MRB/631/2	Pontas chanfradas com canaletas			567,5 x 567,5	
MRB/631/3	Pontas laminadas e chanfradas com canaletas			515 x 515	
MRB/631/4				462,5 x 462,5	
MRB/631/5				410 x 410	
MRB/631/6				357,5 x 357,5	
MRB/631/7				305 x 305	
MRB/631/8				252,5 x 252,5	
MRB/631/9				200 x 200	
MRB/631/10				147,5 x 147,5	
MRB/631/11	Pontas chanfradas				

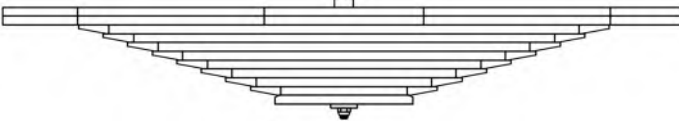
Nº Original: 3553200206	Aplicação: Caminhão LB - 2213 - 2216 - 2219 - LK2216				MRB/643
Ano: 1970 ... 1979	TRASEIRO BOGIE	Furo Central: Ø16,5	Altura: 74	Apoios: 657,5 x 657,5	
Código Cindumel	Descrição	Bitola		Comprimento	
MRB/643	Feixe original com 11 lâminas	-		-	
MRB/643/1	Pontas chanfradas	90 x 19		730 x 730	
MRB/643/2	Pontas chanfradas com canaletas			567,5 x 567,5	
MRB/643/3	Pontas laminadas e chanfradas com canaletas			515 x 515	
MRB/643/4				462,5 x 462,5	
MRB/643/5				410 x 410	
MRB/643/6				357,5 x 357,5	
MRB/643/7				305 x 305	
MRB/643/8				252,5 x 252,5	
MRB/643/9				200 x 200	
MRB/643/10				147,5 x 147,5	
MRB/643/11	Pontas quadradas				

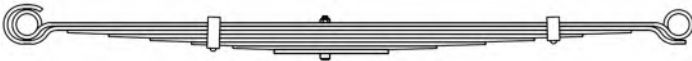
Nº Original: 3103200602	Aplicação: Caminhão L608D - L708D Ônibus LO608D - LO708D				MRB/634
Ano: 1971 ... 1984	DIANTEIRO	Furo Central: Ø10,5	Altura: 190	Apoios: 1340	
Código Cindumel	Descrição	Bitola		Comprimento	
MRB/634	Feixe original com 8 lâminas	-		-	
MRB/634-A	Feixe original com 8 lâminas + 1RF				
MRB/634-B	Feixe original com 8 lâminas + 1RF + 2RF				
MRB/634/1	Lâmina com olhetes berlím	60 x 8		613 x 727	
MRB/634/1B	Lâmina com olhetes berlím + Buchas de aço				
MRB/634/2	Lâmina com semi-olhete berlím / Ponta chanfrada e dobrada				
MRB/634/3	Pontas laminadas				
MRB/634/4	Pontas laminadas com furo de braçadeira				
MRB/634/5	Pontas laminadas				
MRB/634/6	Pontas laminadas com furo de braçadeira				
MRB/634/7	Pontas laminadas				
MRB/634/8	Pontas quadradas	60 x 8		613 x 727	
MRB/634/1RF	Pontas chanfradas e dobradas				
MRB/634/2RF					

Nº Original: 3103200506	Aplicação: Caminhão L608D - L708D Ônibus LO608D - LO708D				MRB/635
Ano: 1971 ... 1984	TRASEIRO PRINCIPAL	Furo Central: Ø10,5	Altura: 130	Apoios: 1600	
Código Cindumel	Descrição	Bitola		Comprimento	
MRB/635	Feixe original com 8 lâminas	-		-	
MRB/635-A	Feixe original com 8 lâminas + 1RF				
MRB/635-B	Feixe original com 8 lâminas + 1RF + 2RF				
MRB/635-C	Feixe com 6 lâminas originais + Lâminas Finas				
MRB/635-D	Feixe com 6 lâminas originais + Lâminas Finas + 1RF				
MRB/635-E	Feixe com 6 lâminas originais + Lâminas Finas + 1RF + 2RF	60 x 11		800 x 800	
MRB/635/1	Lâmina com olhetes				
MRB/635/1B	Lâmina com olhetes + Buchas de aço				
MRB/635/2	Lâmina com semi-olhete / Ponta chanfrada e dobrada				
MRB/635/3	Pontas laminadas e chanfradas				
MRB/635/4					
MRB/635/5	Pontas laminadas e chanfradas com furo de braçadeira				
MRB/635/6	Pontas laminadas e chanfradas				
MRB/635/7	Pontas laminadas e chanfradas com furo de braçadeira	60 x 23		415 x 415	
MRB/635/8					
MRB/635/1RF	Pontas laminadas e chanfradas	60 x 11		795 x 795	
MRB/635/2RF				755 x 755	
MRB/635/7F				408 x 408	
MRB/635/8F				333 x 333	
MRB/635/9F				Pontas laminadas e chanfradas com furo de braçadeira	258 x 258
MRB/635/10F				Pontas laminadas e chanfradas	185 x 185
Feixe Auxiliar: MRB/2635					

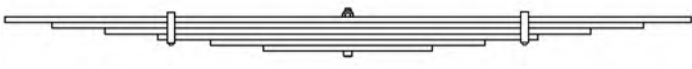
Nº Original: 3103200506	Aplicação: Caminhão L608D - L708D Ônibus LO608D - LO708D				MRB/2635
Ano: 1971 ...	TRASEIRO AUXILIAR	Furo Central: Ø11,9	Altura: 80	Apoios: -	
Código Cindumel	Descrição	Bitola		Comprimento	
MRB/2635	Feixe original com 6 lâminas	-		-	
MRB/2635/1	Pontas quadradas	60 x 11		650 x 650	
MRB/2635/2				560 x 560	
MRB/2635/3				460 x 460	
MRB/2635/4	Pontas quadradas com furos de braçadeiras			360 x 360	
MRB/2635/5	Pontas quadradas			260 x 260	
MRB/2635/6				160 x 160	
Feixe Principal: MRB/635					

Nº Original: 6883207602	Aplicação: Caminhão LN709				MRB/638
Ano: 1996 ...	DIANTEIRO				
Código Cindumel	Descrição	Bitola	Comprimento		
MRB/638	Feixe original com 7 lâminas	-	-		
MRB/638/1	Lâmina com olhete invertido / Olhete convencional	70 x 9	650 x 900		
MRB/638/2	Lâmina com semi-olhete berlím / Ponta chanfrada		650 x 915		
MRB/638/3	Pontas laminadas e chanfradas com furo de braçadeira		523 x 721		
MRB/638/4	Pontas laminadas e chanfradas		428 x 589		
MRB/638/5			333 x 458		
MRB/638/6	Pontas laminadas e chanfradas com furo de braçadeira		238 x 326		
MRB/638/7	Pontas laminadas e chanfradas		143 x 195		

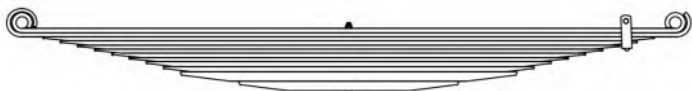
Nº Original: 3603200006	Aplicação: Caminhão L1519				MRB/639
Ano: 1974 ...	TRASEIRO				
Código Cindumel	Descrição	Bitola	Comprimento		
MRB/639	Feixe original com 12 lâminas	-	-		
MRB/639-A	Feixe original com 12 lâminas + 1RF				
MRB/639/1	Lâmina com olhetes e canaletas	80 x 12	950 x 950		
MRB/639/1B	Lâmina com olhetes e canaletas + Buchas de aço				
MRB/639/2	Lâmina com semi-olhete / Ponta chanfrada e dobrada				
MRB/639/3	Pontas laminadas e chanfradas com canaletas		890 x 890		
MRB/639/4			840 x 840		
MRB/639/5			790 x 790		
MRB/639/6			740 x 740		
MRB/639/7			690 x 690		
MRB/639/8			640 x 640		
MRB/639/9			590 x 590		
MRB/639/10			540 x 540		
MRB/639/11	80 x 28			490 x 490	
MRB/639/12				320 x 320	
MRB/639/1RF	Pontas laminadas e chanfradas com canaletas	80 x 12	950 x 950		

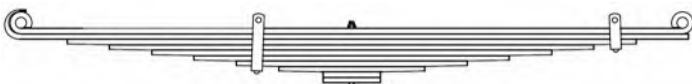
Nº Original: 6823207402	Aplicação: Caminhão FPN - L - 1714 - 1718 - 1720 - 1721 - 1725 - LK - 1714 - 1718 - 1721 - HPN - 2414 - 2418 (6x4) - 2418 (6x2)				MRB/642
Ano: 1990 ...	DIANTEIRO	Furo Central: Ø13,5	Altura: 110	Apoios: 1720	
Código Cindumel	Descrição	Bitola		Comprimento	
MRB/642	Feixe original com 8 lâminas + Calços	-		-	
MRB/642/1	Lâmina com olhetes	80 x 14		860 x 860	
MRB/642/1B	Lâmina com olhetes + Buchas de aço			860 x 875	
MRB/642/2	Lâmina com semi-olhete / Ponta chanfrada			740 x 740	
MRB/642/3	Pontas laminadas e chanfradas com furo de braçadeira			630 x 630	
MRB/642/4	Pontas laminadas e chanfradas			520 x 520	
MRB/642/5				410 x 410	
MRB/642/6	Pontas laminadas e chanfradas com furo de braçadeira			300 x 300	
MRB/642/7				190 x 190	
MRB/642/8	Pontas laminadas e chanfradas				

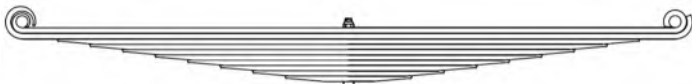
Nº Original: 3453200008	Aplicação: Caminhão L - 1519 - 1520 - LK - 1513 - 1514 - 1516 - 1518 - 1519 - 1520 - 1614 - 1615 - 1618 - 1621 - 1714 - 1718 - 1721				MRB/649
Ano: 1970 ...	TRASEIRO PRINCIPAL	Furo Central: Ø13,5	Altura: 120	Apoios: 1900	
Código Cindumel	Descrição	Bitola		Comprimento	
MRB/649	Feixe original com 10 lâminas	-		-	
MRB/649/1	Lâmina com olhetes e canaletas	80 x 16		950 x 950	
MRB/649/1B	Lâmina com olhetes e canaletas + Buchas de aço				
MRB/649/2	Lâmina com semi-olhete / Ponta chanfrada e dobrada com canaletas				
MRB/649/3	Pontas laminadas e chanfradas com canaletas			850 x 850	
MRB/649/4				755 x 755	
MRB/649/5				660 x 660	
MRB/649/6				565 x 565	
MRB/649/7				470 x 470	
MRB/649/8				375 x 375	
MRB/649/9				280 x 280	
MRB/649/10	Pontas laminadas e chanfradas			185 x 185	
MRB/649/1RF	Pontas laminadas e chanfradas com canaletas	80 x 16		940 x 940	

Feixe Auxiliar: MRB/2649

Nº Original: 3453200008	Aplicação: Caminhão L - 1519 - 1520 - LK - 1513 - 1514 - 1516 - 1518 - 1519 - 1520 - 1614 - 1615 - 1618 - 1621 - 1714 - 1718 - 1721				MRB/2649
Ano: 1970 ...	TRASEIRO AUXILIAR	Furo Central: Ø13,5	Altura: Reto	Apoios: 675 x 675	
Código Cindumel	Descrição	Bitola		Comprimento	
MRB/2649	Feixe original com 8 lâminas	-		-	
MRB/2649/1	Pontas chanfradas com canaletas	80 x 16		750 x 750	
MRB/2649/2	Pontas laminadas e chanfradas com canaletas			635 x 635	
MRB/2649/3				555 x 555	
MRB/2649/4				475 x 475	
MRB/2649/5				395 x 395	
MRB/2649/6				315 x 315	
MRB/2649/7				235 x 235	
MRB/2649/8				Pontas laminadas e chanfradas	155 x 155
Feixe Principal: MRB/649					

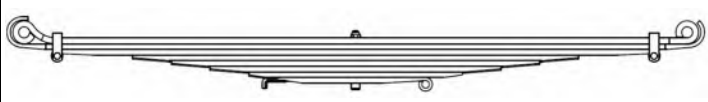
Nº Original: 3893200002 3503207102 6933200102	Aplicação: Caminhão L1924 - LS - 1924 - 1929				MRB/660
Ano: 1977 ...	DIANTEIRO	Furo Central: Ø13,5	Altura: Reto	Apoios: 675 x 675	
Código Cindumel	Descrição	Bitola		Comprimento	
MRB/660	Feixe original com 8 lâminas	-		-	
MRB/660/1	Lâmina com olhete berlím invertido / Olhete convencional	90 x 16		900 x 900	
MRB/660/1B	Lâmina com olhete berlím invertido / Olhete convencional + Buchas de aço	90 x 15			
MRB/660/2	Lâmina com semi-olhete / Ponta chanfrada e dobrada				
MRB/660/3	Lâmina com olhetes invertidos com canaletas				
MRB/660/4	Pontas laminadas com canaletas				
MRB/660/5					
MRB/660/6					
MRB/660/7					
MRB/660/8	Ponta dobrada com canaleta / Olhete Invertido			245 x 190	

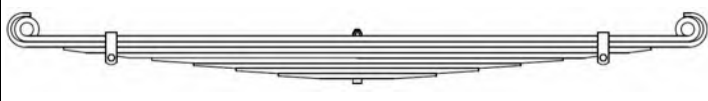
Nº Original: 3893200308	Aplicação: Caminhão L1924 - LS - 1924 - 1929				MRB/661
Ano: 1977 ...	TRASEIRO PRINCIPAL	Furo Central: Ø18,3	Altura: 175	Apoios: 1800	
Código Cindumel	Descrição	Bitola		Comprimento	
MRB/661	Feixe original com 9 lâminas	-		-	
MRB/661/1	Lâmina com olhetes	100 x 15		900 x 900	
MRB/661/1B	Lâmina com olhetes + Buchas de aço				
MRB/661/2	Lâmina com semi-olhetes				
MRB/661/3	Pontas laminadas e quadradas	100 x 14		800 x 800	
MRB/661/4	Lâmina com olhetes invertidos com canaletas				
MRB/661/5	Pontas laminadas e quadradas com canaletas				
MRB/661/6					
MRB/661/7					
MRB/661/8					
MRB/661/9	Calço	100 x 13	85 x 85		
MRB/661/1RF	Pontas quadradas	100 x 15		900 x 900	
MRB/661/2RF	Pontas laminadas e quadradas				
MRB/661/3RF	Pontas quadradas				
MRB/661/4RF					

Feixe Auxiliar: MRB/2661

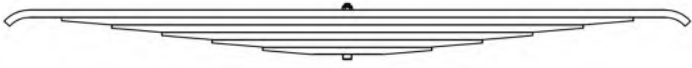
Nº Original: 3893200308	Aplicação: Caminhão L1924 - LS - 1924 - 1929				MRB/2661
Ano: 1977 ...	TRASEIRO AUXILIAR	Furo Central: Ø18,3	Altura: 50	Apoios: 670 x 670	
Código Cindumel	Descrição			Bitola	Comprimento
MRB/2661	Feixe original com 6 lâminas			-	-
MRB/2661-A	Feixe original com 6 lâminas + 1RF				
MRB/2661-B	Feixe original com 6 lâminas + 1RF + 2RF				
MRB/2661-C	Feixe original com 6 lâminas + 1RF + 2RF + 3RF				
MRB/2661/1	Pontas quadradas e semi-viradas com canaletas			100 x 14	751 x 751
MRB/2661/2	Pontas laminadas e quadradas com canaletas				600 x 600
MRB/2661/3					500 x 500
MRB/2661/4					400 x 400
MRB/2661/5					300 x 300
MRB/2661/6					200 x 200
MRB/2661/1RF		Pontas chanfradas e semi-viradas com canaletas			100 x 14
MRB/2661/2RF	Pontas laminadas e quadradas com canaletas			670 x 670	
MRB/2661/3RF	Pontas quadradas			95 x 95	
Feixe Principal: MRB/661					

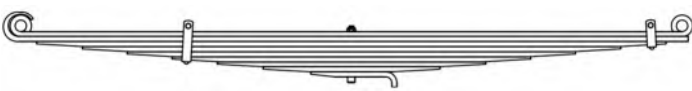
Nº Original: 6953207302	Aplicação: Caminhão L1620 - LK1620 - L1418R - LS1632 - 1214K				MRB/670
Ano: 1998 ... 2001	DIANTEIRO	Furo Central: Ø13,5	Altura: 168	Apoios: 1720	
Código Cindumel	Descrição			Bitola	Comprimento
MRB/670	Feixe original com 9 lâminas			-	-
MRB/670-A	Feixe original com 9 lâminas + 1RF				
MRB/670/1	Lâmina com olhetes			70 x 14	860 x 860
MRB/670/1B	Lâmina com olhetes + Buchas de aço				860 x 875
MRB/670/2	Lâmina com semi-olhete / Ponta chanfrada				673 x 673
MRB/670/3	Pontas laminadas e chanfradas com furo de braçadeira				570 x 570
MRB/670/4	Pontas laminadas e chanfradas				467 x 467
MRB/670/5					364 x 364
MRB/670/6	Pontas laminadas e chanfradas com furo de braçadeira				261 x 261
MRB/670/7	Pontas laminadas e chanfradas				158 x 158
MRB/670/8	Ponta laminada / Ponta dobrada			75 x 135	
MRB/670/9					
MRB/670/1RF	Pontas quadradas			70 x 14	875 x 875

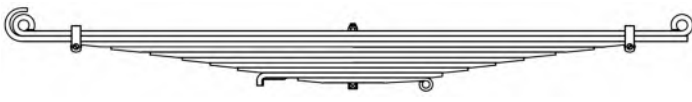
Nº Original: 3953200002	Aplicação: Caminhão LS - 1929 - 1932 - 1933 - 1934 - 1935 - 1941 - 2629 (6x4) - 2635 (6x4)				MRB/686
Ano: 1986 ...	DIANTEIRO	Furo Central: Ø15,5	Altura: 85	Apoios: 1800	
Código Cindumel	Descrição			Bitola	Comprimento
MRB/686	Feixe com 10 lâminas			-	-
MRB/686-A	Feixe com 10 lâminas + 1RF				
MRB/686/1	Lâmina ALTERNATIVA* com olhetes			90 x 15	900 x 900
MRB/686/1B	Lâmina ALTERNATIVA* com olhetes + Buchas de aço				900 x 915
MRB/686/2	Lâmina com semi-olhete / Ponta chanfrada				757 x 757
MRB/686/3	Lâmina ALTERNATIVA* com olhetes (Ø20) invertidos e canaletas				660 x 660
MRB/686/4	Pontas laminadas e chanfradas com canaletas			90 x 14	555 x 555
MRB/686/5					467 x 467
MRB/686/6					390 x 390
MRB/686/7					315 x 315
MRB/686/8					245 x 245
MRB/686/9	Ponta dobrada / Ponta laminada e chanfrada				150 x 200
MRB/686/10	Ponta laminada e chanfrada / Olhete invertido				
MRB/686/1RF	Pontas quadradas			90 x 15	830 x 830

* Lâminas alternativas: 1ª lâmina original com olhetes RF – 3ª lâmina original com olhetes Ø13,5 mm

Nº Original: 3633200508	Aplicação: Caminhão LS - 1932 - 1933 - 1934				MRB/687
Ano: 1986 ...	TRASEIRO PRINCIPAL	Furo Central: Ø18,5	Altura: 120	Apoios: 1800	
Código Cindumel	Descrição			Bitola	Comprimento
MRB/687	Feixe original com 6 lâminas			-	-
MRB/687/1	Lâmina com olhetes			100 x 16	900 x 900
MRB/687/1B	Lâmina com olhetes + Buchas de aço				700 x 700
MRB/687/2	Pontas laminadas, chanfradas e dobradas				550 x 550
MRB/687/3	Lâmina com olhetes invertidos com canaletas				395 x 395
MRB/687/4	Pontas laminadas e chanfradas com canaletas				240 x 240
MRB/687/5					
MRB/687/6					
Feixe Auxiliar: MRB/2687					

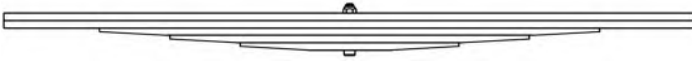
Nº Original: 3633200508	Aplicação: Caminhão LS - 1932 - 1933 - 1934				MRB/2687
Ano: 1986 ...	TRASEIRO AUXILIAR	Furo Central: Ø18,5	Altura: 90	Apoios: 670 x 670	
Código Cindumel	Descrição			Bitola	Comprimento
MRB/2687	Feixe original com 5 lâminas			-	-
MRB/2687/1/2	Pontas quadradas com canaletas			100 x 16	760 x 760
MRB/2687/3	Pontas laminadas e chanfradas com canaletas				550 x 550
MRB/2687/4					395 x 395
MRB/2687/5					240 x 240
Feixe Principal: MRB/687					

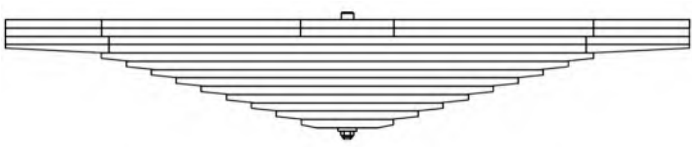
Nº Original: 6243200206	Aplicação: Caminhão L - LK - LS - 2629 - 2635 - 2638				MRB/689
Ano: 1990 ... 1993	TRASEIRO BOGIE	Furo Central: Ø18,5	Altura: 117	Apoios: 725 x 725	
Código Cindumel	Descrição	Bitola		Comprimento	
MRB/689	Feixe original com 13 lâminas	-		-	
MRB/689-A	Feixe OPCIONAL com 12 lâminas originais + 1RF				
MRB/689/1	Pontas chanfradas	100 x 20		820 x 820	
MRB/689/2	Pontas chanfradas com canaletas				
MRB/689/3					
MRB/689/4	Pontas laminadas e chanfradas com canaletas				
MRB/689/5					
MRB/689/6					
MRB/689/7					
MRB/689/8					
MRB/689/9					
MRB/689/10					
MRB/689/11					
MRB/689/12					
MRB/689/13					
MRB/689/1RF	Pontas laminadas e chanfradas com canaletas	100 x 20		680 x 680	
MRB/689-A: Deve ser montado retirando a lâmina MRB/689/13 e acrescentando a MRB/689/1RF					

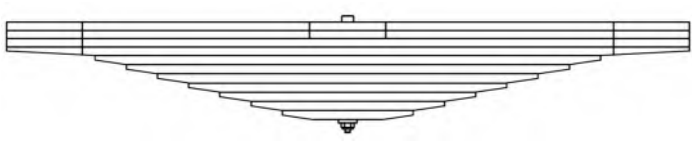
Nº Original: 3883207308	Aplicação: Caminhão L - LK - LS - 2629 - 2635 - 2638				MRB/6025
Ano: 1994 ...	TRASEIRO BOGIE	Furo Central: Ø18,5	Altura: 90	Apoios: 725 x 725	
Código Cindumel	Descrição	Bitola		Comprimento	
MRB/6025	Feixe original com 11 lâminas	-		-	
MRB/6025/1	Pontas chanfradas	100 x 20		820 x 820	
MRB/6025/2	Pontas chanfradas com canaletas				
MRB/6025/3					
MRB/6025/4	Pontas laminadas e chanfradas com canaletas	100 x 22		607 x 607	
MRB/6025/5				532 x 532	
MRB/6025/6				457 x 457	
MRB/6025/7				382 x 382	
MRB/6025/8				307 x 307	
MRB/6025/9				232 x 232	
MRB/6025/10				157 x 157	
MRB/6025/11				Pontas laminadas e quadradas	

Nº Original: 6883200902	Aplicação: Caminhão L709				MRB/690
Ano: 1988 ...	DIANTEIRO	Furo Central: Ø10,5	Altura: 276 C/P	Apoios: 1550	
Código Cindumel	Descrição	Bitola	Comprimento		
MRB/690	Feixe original com 8 lâminas	-	-		
MRB/690/1	Lâmina com olhete invertido / Olhete convencional	70 x 8	650 x 900		
MRB/690/2	Lâmina com semi-olhete berlím / Ponta chanfrada e dobrada		575 x 795		
MRB/690/3	Pontas laminadas e chanfradas com furo de braçadeira		500 x 675		
MRB/690/4	Pontas laminadas e chanfradas		415 x 555		
MRB/690/5	Pontas laminadas e chanfradas com furo de braçadeira		330 x 435		
MRB/690/6	Pontas laminadas e chanfradas		245 x 315		
MRB/690/7	Pontas laminadas e chanfradas		160 x 195		
MRB/690/8					
MRB/690/1RF	Pontas quadradas	70 x 8	575 x 846		
MRB/690/2RF	Ponta dobrada / Ponta quadrada		650 x 900		
A Cindumel oferece duas opções de lâminas reforço para este feixe (MRB/690/1RF e MRB/690/2RF) Não é recomendado a utilização destas opções simultaneamente, ou seja, deve-se utilizar apenas UMA delas					

Nº Original: 6883200106	Aplicação: Caminhão L709				MRB/691
Ano: 1988 ...	TRASEIRO PRINCIPAL	Furo Central: Ø10,5	Altura: 132	Apoios: 1580	
Código Cindumel	Descrição	Bitola	Comprimento		
MRB/691	Feixe original com 8 lâminas	-	-		
MRB/691/1	Lâmina com olhetes	70 x 11	790 x 790		
MRB/691/2	Lâmina com semi-olhete / Ponta chanfrada		790 x 808		
MRB/691/3	Pontas laminadas e chanfradas		700 x 700		
MRB/691/4	Pontas laminadas e chanfradas com furo de braçadeira		640 x 640		
MRB/691/5	Pontas laminadas e chanfradas		580 x 580		
MRB/691/6	Pontas laminadas e chanfradas com furo de braçadeira		520 x 520		
MRB/691/7	Pontas laminadas e chanfradas	70 x 22	460 x 460		
MRB/691/8	Pontas laminadas e chanfradas		265 x 265		
MRB/691/1RF	Pontas laminadas e chanfradas	70 x 11	760 x 760		
Feixe Auxiliar: MRB/2691					

Nº Original: 6883207006	Aplicação: Caminhão L709 (1988...) L912 (1989...)				MRB/2691
Ano: 1988 ...	TRASEIRO AUXILIAR	Furo Central: Ø11,5	Altura: 65	Apoios: -	
Código Cindumel	Descrição	Bitola	Comprimento		
MRB/2691	Feixe original com 5 lâminas	-	-		
MRB/2691/1	Pontas quadradas com furos para batentes	70 x 11	662 x 662		
MRB/2691/2	Pontas quadradas		490 x 490		
MRB/2691/3	Pontas quadradas com furos de braçadeiras		384 x 384		
MRB/2691/4	Pontas quadradas		253 x 253		
MRB/2691/5			171 x 171		
Feixe Principal Caminhão L709: MRB/691 Feixe Principal Caminhão L912: MRB/6033					

Nº Original: 6883201002 6883200602	Aplicação: Caminhão L912				MRB/692
Ano: 1988 ...	DIANTEIRO	Furo Central: Ø10,5	Altura: 185	Apoios: 1550	
Código Cindumel	Descrição	Bitola	Comprimento		
MRB/692	Feixe original com 11 lâminas	-	-		
MRB/692/1	Lâmina com olhete invertido / Olhete convencional	70 x 8	650 x 900		
MRB/692/2	Lâmina com semi-olhete berlím / Ponta chanfrada e dobrada		569 x 830		
MRB/692/3	Pontas laminadas e quadradas com furo de braçadeira		513 x 745		
MRB/692/4	Pontas quadradas		457 x 660		
MRB/692/5			401 x 575		
MRB/692/6	Pontas laminadas e quadradas com furo de braçadeira		345 x 490		
MRB/692/7			289 x 405		
MRB/692/8			233 x 320		
MRB/692/9	Pontas laminadas e quadradas		177 x 235		
MRB/692/10			121 x 150		
MRB/692/11					

Nº Original: 6883200206	Aplicação: Caminhão L912				MRB/693
Ano: 1988 ...	TRASEIRO	Furo Central: Ø11,5	Altura: 132	Apoios: 1580	
Código Cindumel	Descrição	Bitola	Comprimento		
MRB/693	Feixe original com 9 lâminas	-	-		
MRB/693/1	Lâmina com olhetes	70 x 13	790 x 790		
MRB/693/2	Lâmina com semi-olhete / Ponta chanfrada e dobrada	70 x 11	710 x 710		
MRB/693/3	Pontas laminadas e quadradas		660 x 660		
MRB/693/4			610 x 610		
MRB/693/5	Pontas laminadas e quadradas com furo de braçadeira	560 x 560			
MRB/693/6		510 x 510			
MRB/693/7	Pontas laminadas e quadradas	70 x 22	360 x 360		
MRB/693/8	Pontas laminadas e quadradas com furo de braçadeira		210 x 210		
MRB/693/9	Pontas laminadas e quadradas				

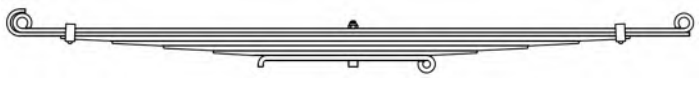
Nº Original: 3883207602	Aplicação: Caminhão LS 1929 - 1935 - 1941 - 2629 (6x4) - 2635 (6x4)				MRB/6006
Ano: 1992 ...	DIANTEIRO	Furo Central: Ø15,5	Altura: 207	Apoios: 1800	
Código Cindumel	Descrição	Bitola	Comprimento		
MRB/6006	Feixe original com 7 lâminas	-	-		
MRB/6006/1	Lâmina com olhetes	90 x 11	900 x 900		
MRB/6006/1B	Lâmina com olhetes + Buchas de aço		900 x 915		
MRB/6006/2	Lâmina com semi-olhete / Ponta chanfrada	90 x 13	795 x 753		
MRB/6006/3	Pontas laminadas e chanfradas com furos de braçadeiras e canaleta		655 x 614		
MRB/6006/4	Pontas laminadas e chanfradas com canaleta		515 x 475		
MRB/6006/5			380 x 337		
MRB/6006/6	Ponta dobrada / Olhete invertido		245 x 200		
MRB/6006/7					
MRB/6006/1RF	Pontas chanfradas	90 x 11	900 x 900		

Nº Original: 3883207008	Aplicação: Caminhão LS - 1929 - 1935 - 1941 - 1945				MRB/6007
Ano: 1992 ...	TRASEIRO PRINCIPAL	Furo Central: Ø18,5	Altura: 122	Apoios: 1900	
Código Cindumel	Descrição	Bitola	Comprimento		
MRB/6007	Feixe original com 5 lâminas	-	-		
MRB/6007/1	Lâmina com olhetes	100 x 18	950 x 950		
MRB/6007/1B	Lâmina com olhetes + Buchas de aço		950 x 965		
MRB/6007/2	Lâmina com semi-olhete / Ponta chanfrada		643 x 643		
MRB/6007/3	Pontas laminadas e chanfradas com furo de braçadeiras		464 x 464		
MRB/6007/4	Pontas laminadas e chanfradas		288 x 288		
MRB/6007/5					
Feixe Auxiliar: MRB/26007					

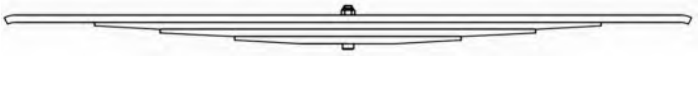
Nº Original: 3883207008	Aplicação: Caminhão LS - 1929 - 1935 - 1941 - 1945				MRB/26007
Ano: 1992 ...	TRASEIRO AUXILIAR	Furo Central: Ø18,5	Altura: 55	Apoios: 700 x 700	
Código Cindumel	Descrição	Bitola	Comprimento		
MRB/26007	Feixe original com 4 lâminas	-	-		
MRB/26007/1	Pontas quadradas e semi-viradas com canaletas	100 x 16	760 x 760		
MRB/26007/2	Pontas laminadas e chanfradas com canaletas		560 x 560		
MRB/26007/3			415 x 415		
MRB/26007/4			250 x 250		
Feixe Principal: MRB/6007					

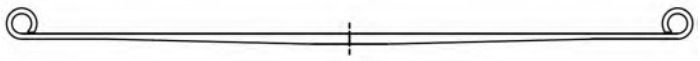
Nº Original: 6313201506	Aplicação: Utilitário Furgão MB180				MRB/679
Ano: 1996 ...	TRASEIRO	Furo Central: Ø11,5	Altura: 140	Apoios: 1397	
Código Cindumel	Descrição			Bitola	
MRB/679	Lâmina parabólica com olhetes			70x23	698,5 x 698,5

Nº Original: 6903207006	Aplicação: Utilitário Kawa – Print MBO500 (Sprinter)				MRB/6027
Ano: 1997 ...	TRASEIRO	Furo Central: Ø10,5	Altura: 118	Apoios: 1493	
Código Cindumel	Descrição			Bitola	
MRB/6027	Feixe original com 2 lâminas			-	-
MRB/6027/1	Lâmina parabólica com olhete invertido / Olhete berlím			70 x 18	740 x 753
MRB/6027/1B	Lâmina parabólica com olhetes ivertido / Olhete berlím + Buchas de aço-borracha				
MRB/6027/2	Lâmina parabólica com ponta chanfrada e furos para pastilhas			70 x 20	686 x 695

Nº Original: 6903207206	Aplicação: Utilitário Sprinter Furgão Passageiros MBO1000				MRB/6029
Ano: 1997 ... 2006	TRASEIRO	Furo Central: Ø10,5	Altura: 145	Apoios: 1493	
Código Cindumel	Descrição			Bitola	
MRB/6029	Feixe original com 3 lâminas			-	-
MRB/6029/1	Lâmina com olhete invertido / Olhete berlím			70 x 12	740 x 753
MRB/6029/1B	Lâmina com olhete invertido / Olhete berlím + Buchas de aço-borracha				
MRB/6029/2	Lâmina parabólica com ponta chanfrada e furos para pastilhas			70 x 18	690 x 690
MRB/6029/3	Lâmina parabólica com ponta chanfrada / Ponta quadrada				691 x 691
Consulte também feixe OPCIONAL Cindumel: MRB/6031					

Nº Original: PR-52130	Aplicação: Substitui feixe parabólico: MRB/6029				MRB/6031
Ano: 1997 ...	TRASEIRO	Furo Central: Ø11,5	Altura: 130	Apoios: 1493	
Código Cindumel	Descrição			Bitola	
MRB/6031	Feixe OPCIONAL com 4 lâminas			-	-
MRB/6031/1	Lâmina com olhete invertido / Olhete Berlím			70 x 13	740 x 753
MRB/6031/1B	Lâmina com olhete invertido / Olhete Berlím + Buchas de aço-borracha				
MRB/6031/2	Pontas quadradas			70 x 11	685 x 695
MRB/6031/3	Pontas laminadas e chanfradas com furos de braçadeiras				645 x 645
MRB/6031/4	Pontas laminadas e chanfradas			70 x 15	496 x 496

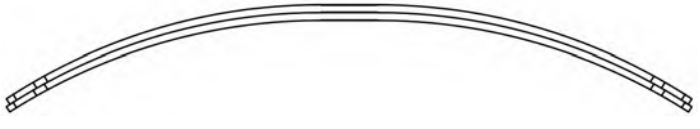
Nº Original: 9033200001	Aplicação: Utilitário Sprinter – Todos				MRB/6058
Ano: 1997 ... 2005	DIANTEIRO	Furo Central: -	Altura: 150	Apoios: -	
Código Cindumel	Descrição			Bitola	Comprimento
MRB/6058	Lâmina parabólica com pontas chanfradas			110 x 12	643 x 643
No veículo o feixe é composto por duas (2) lâminas, como ilustrado na imagem					

Nº Original: 9033200005	Aplicação: Utilitário Sprinter – Todos				MRB/6010
Ano: 2006 ...	DIANTEIRO	Furo Central: -	Altura: 155	Apoios: -	
Código Cindumel	Descrição			Bitola	Comprimento
MRB/6010	Lâmina parabólica com pontas chanfradas			100 x 13	643 x 643
No veículo o feixe é composto por duas (2) lâminas, como ilustrado na imagem					

Nº Original: 9043201606	Aplicação: Utilitário Sprinter - Rodado Duplo				MRB/6011
Ano: 2007 ...	TRASEIRO	Furo Central: Ø11,5	Altura: 120	Apoios: 1490	
Código Cindumel	Descrição			Bitola	Comprimento
MRB/6011	Feixe original com 3 lâminas			-	-
MRB/6011/1	Lâmina com olhetes berlím			70 x 12	740 x 750
MRB/6011/1B	Lâmina com olhetes berlím + Buchas de aço-borracha				
MRB/6011/2	Lâmina parabólica com pontas chanfradas e furos para pastilhas			70 x 15	665 x 665
MRB/6011/3	Lâmina parabólica com pontas chanfradas			70 x 25	665 x 665

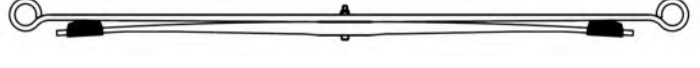
Nº Original: 9063205206 9073201300	Aplicação: Utilitário Sprinter 311 CDI Street - Euro 5				MRB/663
Ano: 2012 ...	TRASEIRO	Furo Central: Ø11,5	Altura: 140	Apoios: 1490	
Código Cindumel	Descrição			Bitola	Comprimento
MRB/663	Feixe original com 2 lâminas			-	-
MRB/663/1	Lâmina parabólica com olhetes berlím			70 x 19	740 x 750
MRB/663/1B	Lâmina parabólica com olhetes berlím + Buchas de aço-borracha				
MRB/663/2	Lâmina parabólica com pontas chanfradas e furos para pastilhas			70 x 23	660 x 660

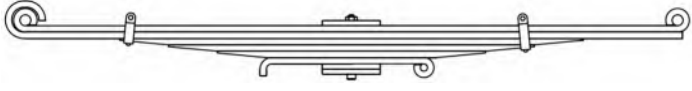
Nº Original: 6963207502	Aplicação: Caminhão L1938 - L2635 - LK2635 - LS2635 - LS2638				MRB/6030
Ano: 1998 ...	DIANTEIRO	Furo Central: Ø15,5	Altura: 100	Apoios: 1800	
Código Cindumel	Descrição	Bitola		Comprimento	
MRB/6030	Feixe original com 6 lâminas + Calços	-		-	
MRB/6030-A	Feixe original com 6 lâminas + 1RF + Calços				
MRB/6030/1	Lâmina com olhetes	90 x 17,5	900 x 900		
MRB/6030/1B	Lâmina com olhetes + Buchas de aço		900 x 915		
MRB/6030/2	Lâmina com semi-olhete / Ponta chanfrada		640 x 640		
MRB/6030/3	Pontas laminadas e chanfradas com furo de braçadeira		505 x 505		
MRB/6030/4			370 x 370		
MRB/6030/5	Pontas laminadas e chanfradas		235 x 200		
MRB/6030/6	Ponta dobrada / Olhete invertido				
MRB/6030/7	Calço	90 x 14	80 x 80		
MRB/6030/1RF	Pontas chanfradas	90 x 17,5	900 x 900		

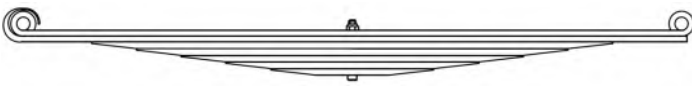
Nº Original: 6963207508	Aplicação: Caminhão L1938 (4x2)				MRB/6051
Ano: 1998 ... 1999	TRASEIRO PRINCIPAL	Furo Central: Ø18,5	Altura: 177	Apoios: 1800	
Código Cindumel	Descrição	Bitola		Comprimento	
MRB/6051	Feixe original com 7 lâminas	-		-	
MRB/6051/1	Lâmina com olhetes e canaletas	100 x 16	900 x 900		
MRB/6051/1B	Lâmina com olhetes e canaletas + Buchas de aço		900 x 915		
MRB/6051/2	Lâmina com semi-olhete / Ponta chanfrada e canaletas	100 x 18	712 x 712		
MRB/6051/3	Pontas laminadas e chanfradas com canaletas		590 x 590		
MRB/6051/4			468 x 468		
MRB/6051/5			346 x 346		
MRB/6051/6			222 x 222		
MRB/6051/7					
Feixe Auxiliar: MRB/26051					

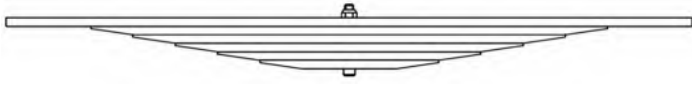
Nº Original: 6963207508	Aplicação: Caminhão L1938 (4x2)				MRB/26051
Ano: 1998 ... 1999	TRASEIRO AUXILIAR	Furo Central: Ø18,5	Altura: 34	Apoios: 645 x 645	
Código Cindumel	Descrição	Bitola		Comprimento	
MRB/26051	Feixe original com 6 lâminas	-		-	
MRB/26051/1	Pontas chanfradas com canaletas	100 x 18	730 x 730		
MRB/26051/2	Pontas laminadas e chanfradas com canaletas		550 x 550		
MRB/26051/3			460 x 460		
MRB/26051/4			370 x 370		
MRB/26051/5			280 x 280		
MRB/26051/6			190 x 190		
Feixe Principal: MRB/6051					

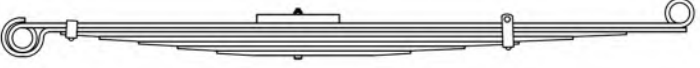
Nº Original: 6883208102	Aplicação: Caminhão 814 - 914 Micro-ônibus LO812 - LO814 - LO914 - LO915				MRB/6044
Ano: 1989 ...	DIANTEIRO				
Código Cindumel	Descrição			Bitola	Comprimento
MRB/6044	Feixe original com 7 lâminas			-	-
MRB/6044-A	Feixe original com 7 lâminas + 1RF				
MRB/6044-B	Feixe original com 7 lâminas + 1RF + 2RF				
MRB/6044-E	Feixe com 6 lâminas originais + 7E				
MRB/6044-AE	Feixe com 6 lâminas originais + 7E + 1RF				
MRB/6044-BE	Feixe com 6 lâminas originais + 7E + 1RF + 2RF				
MRB/6044/1	Lâmina com olhete invertido / Convencional			70 x 10	650 x 900
MRB/6044/1B	Lâmina com olhete invertido / Convencional + Buchas de aço-borracha				650 x 915
MRB/6044/2	Lâmina com semi-olhete berlín / Ponta chanfrada			70 x 11	560 x 775
MRB/6044/3	Pontas laminadas e chanfradas com furo de braçadeira				468 x 648
MRB/6044/4	Pontas laminadas e chanfradas				376 x 521
MRB/6044/5	Pontas laminadas e chanfradas com furo de braçadeira				284 x 393
MRB/6044/6	Pontas laminadas e chanfradas				192 x 266
MRB/6044/7					
MRB/6044/1RF	Pontas chanfradas				70 x 10
MRB/6044/2RF					572 x 845
MRB/6044/3E	Ponta chanfrada e dobrada / Ponta chanfrada			70 x 11	650 x 915
MRB/6044/7E	Pontas laminadas e chanfradas			70 x 16	192 x 266

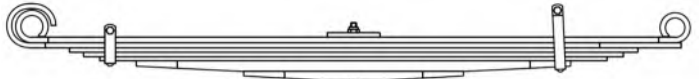
Nº Original: 6883207106	Aplicação: Caminhão L912				MRB/6033
Ano: 1989 ...	TRASEIRO PRINCIPAL				
Código Cindumel	Descrição			Bitola	Comprimento
MRB/6033	Feixe original com 7 lâminas			-	-
MRB/6033/1	Lâmina com olhetes			70 x 13	790 x 790
MRB/6033/2	Lâmina com semi-olhete / Ponta chanfrada			70 x 12	790 x 805
MRB/6033/3	Pontas quadradas			70 x 11	698 x 698
MRB/6033/4					663 x 663
MRB/6033/5	Pontas quadradas com furo de braçadeira				623 x 623
MRB/6033/6	Pontas laminadas e chanfradas com furo de braçadeira			70 x 26	533 x 533
MRB/6033/7	Pontas laminadas e chanfradas			70 x 22	270 x 270
Feixe Auxiliar: MRB/2691					

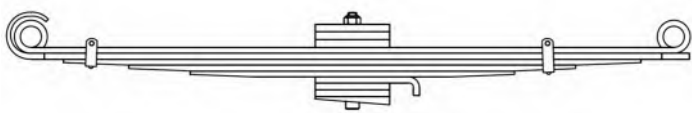
Nº Original: 6933207002 6933207302 6933200102 6933207402 6933200202	Aplicação: Caminhão (Lado Direito *) LB - LK - 1718 - 1720- 1720 - 1723 - 2423 - 2428 - Atron 1719 - 2729				MRB/6034
Ano: 1996 ...	DIANTEIRO	Furo Central: Ø13,5	Altura: 130	Apoios: 1720	
Código Cindumel	Descrição	Bitola		Comprimento	
MRB/6034	Feixe original com 6 lâminas + Calços	-		-	
MRB/6034-A	Feixe original com 6 lâminas + Calços + 1RF				
MRB/6034/1	Lâmina com olhetes	80 x 16		860 x 860	
MRB/6034/1B	Lâmina com olhetes + Buchas de aço				
MRB/6034/2	Lâmina com semi-olhete / Ponta chanfrada	80 x 18		860 x 875	
MRB/6034/3	Pontas laminadas e chanfradas com furo de braçadeira				
MRB/6034/4	Pontas laminadas e chanfradas				
MRB/6034/5	Ponta quadrada / Ponta dobrada	80 x 13		80 x 140	
MRB/6034/6	Calço	80 x 10		80 x 80	
MRB/6034/1RF	Pontas chanfradas	80 x 16		860 x 860	
* Feixe para o lado esquerdo difere o posicionamento dos calços (todos na parte inferior do feixe)					

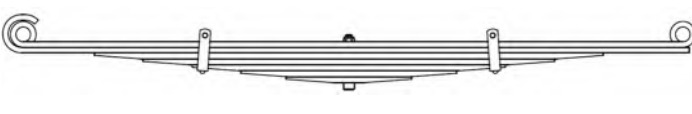
Nº Original: 6953207008 6953207108	Aplicação: Caminhão L - 1214 - 1215C - 1418 - 1620 - 1718 - 1720 - 1720K - 1723 - LK 1214 - 1218 - 1418 - 1620 - 1718 - 1720 - 1720K - 1723 - Atron 1319 - 1719				MRB/6035
Ano: 1995 ...	TRASEIRO PRINCIPAL	Furo Central: Ø13,5	Altura: 199	Apoios: 1570	
Código Cindumel	Descrição	Bitola		Comprimento	
MRB/6035	Feixe original com 7 lâminas	-		-	
MRB/6035/1	Lâmina com olhetes	80 x 13		775 x 795	
MRB/6035/1B	Lâmina com olhetes + Buchas de aço				
MRB/6035/2	Lâmina com semi-olhete / Ponta chanfrada	80 x 14		775 x 810	
MRB/6035/3	Pontas laminadas e chanfradas				
MRB/6035/4	Pontas laminadas e chanfradas com furos de braçadeiras				
MRB/6035/5	Pontas laminadas e chanfradas	80 x 13		606 x 606	
MRB/6035/6				490 x 490	
MRB/6035/7				373 x 373	
				257 x 257	
				149 x 149	
MRB/6035/1RF	Pontas quadradas	80 x 13		790 x 810	
Feixe Auxiliar: MRB/26035					

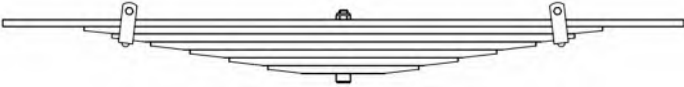
Nº Original: 6953207008 6953207108	Aplicação: Caminhão L - 1214 - 1215C - 1418 - 1620 - 1718 - 1720 - 1720K - 1723 - LK 1214 - 1218 - 1418 - 1620 - 1718 - 1720 - 1720K - 1723 - Atron 1319 - 1719				MRB/26035
Ano: 1995 ...	TRASEIRO AUXILIAR	Furo Central: Ø13,5	Altura: 58	Apoios: 525 x 525	
Código Cindumel	Descrição			Bitola	Comprimento
MRB/26035	Feixe original com 7 lâminas			-	-
MRB/26035/1	Pontas chanfradas			80 x 13	605 x 605
MRB/26035/2	Pontas laminadas e chanfradas				470 x 470
MRB/26035/3	Pontas laminadas e chanfradas com furos de braçadeiras			80 x 14	411 x 411
MRB/26035/4	Pontas laminadas e chanfradas				342 x 342
MRB/26035/5					272 x 272
MRB/26035/6					203 x 203
MRB/26035/7					134 x 134
Feixe Principal: MRB/6035					
Na necessidade de reforçar este feixe, recomendamos o uso de duas (2) lâminas mestres: MRB/26035/1					

Nº Original: 6883208302	Aplicação: Caminhão 712C - 914C (Eletrônico)				MRB/6036
Ano: 1999 ...	DIANTEIRO	Furo Central: Ø11,5	Altura: 84	Apoios: 1556	
Código Cindumel	Descrição			Bitola	Comprimento
MRB/6036	Feixe original com 5 lâminas + Calço			-	-
MRB/6036/1	Lâmina com olhete invertido / Olhete convencional			70 x 12	650 x 906
MRB/6036/1B	Lâmina com olhete invertido / Olhete convencional + Buchas de aço-borracha				650 x 921
MRB/6036/2	Lâmina com semi-olhete berlím / Ponta chanfrada			70 x 13	470 x 650
MRB/6036/3	Pontas laminadas e chanfradas com furo de braçadeira				328 x 454
MRB/6036/4					186 x 255
MRB/6036/5	Pontas laminadas e chanfradas				
MRB/6036/1RF	Ponta dobrada / Ponta chanfrada			70 x 13	650 x 921

Nº Original: 6883207806	Aplicação: Caminhão 712C - 914C (Eletrônico)				MRB/6053
Ano: 1999 ...	TRASEIRO	Furo Central: Ø11,5	Altura: 158	Apoios: 1578	
Código Cindumel	Descrição			Bitola	Comprimento
MRB/6053	Feixe original com 7 lâminas + Calços			-	-
MRB/6053/1	Lâmina com olhetes			70 x 12	789 x 789
MRB/6053/1B	Lâmina com olhetes + Buchas de aço-borracha				789 x 804
MRB/6053/2	Lâmina com semi-olhete / Ponta chanfrada				681 x 681
MRB/6053/3	Pontas quadradas				627 x 627
MRB/6053/4					572 x 572
MRB/6053/5					
MRB/6053/6	Pontas laminadas e chanfradas com furos de braçadeiras			70 x 28	520 x 520
MRB/6053/7	Pontas laminadas e chanfradas			70 x 22	252 x 252
MRB/6053/1RF	Pontas quadradas			70 x 12	736 x 736

Nº Original: 6953207608	Aplicação: Caminhão L1632 – LS1632				MRB/6039
Ano: 1998 ...	TRASEIRO PRINCIPAL	Furo Central: Ø13,5	Altura: 163	Apoios: 1900	
Código Cindumel	Descrição	Bitola		Comprimento	
MRB/6039	Feixe original com 4 lâminas	-		-	
MRB/6039/1	Lâmina com olhetes e canaletas	80 x 22		950 x 950	
MRB/6039/1B	Lâmina com olhetes e canaletas + Buchas de latão			950 x 965	
MRB/6039/2	Lâmina com semi-olhete / Ponta chanfrada e canaletas			585 x 585	
MRB/6039/3	Pontas laminadas e chanfradas com canaletas			330 x 330	
MRB/6039/4					
Feixe Auxiliar: MRB/26039					

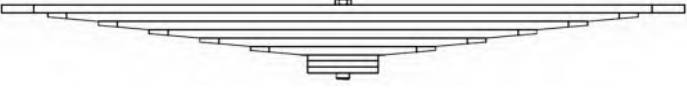
Nº Original: 6953207608	Aplicação: Caminhão L1632 – LS1632				MRB/26039
Ano: 1998 ...	TRASEIRO AUXILIAR	Furo Central: Ø13,5	Altura: 43	Apoios: 675 x 675	
Código Cindumel	Descrição	Bitola		Comprimento	
MRB/26039	Feixe original com 5 lâminas + Calços	-		-	
MRB/26039/1	Pontas chanfradas	80 x 19		775 x 775	
MRB/26039/2	Pontas laminadas e chanfradas com canaletas			560 x 560	
MRB/26039/3				445 x 445	
MRB/26039/4				330 x 330	
MRB/26039/5				215 x 215	
Feixe Principal: MRB/6039					

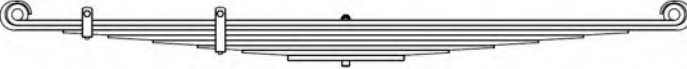
Nº Original: 3453200002	Aplicação: Caminhão LA1418				MRB/6060
Ano: 1972 ...	DIANTEIRO	Furo Central: Ø13,5	Altura: 100	Apoios: 1720	
Código Cindumel	Descrição	Bitola		Comprimento	
MRB/6060	Feixe original com 8 lâminas	-		-	
MRB/6060/1	Lâmina com olhetes	70 x 13		860 x 860	
MRB/6060/1B	Lâmina com olhetes + Buchas de aço			740 x 740	
MRB/6060/2	Lâmina com semi-olhetes			623 x 623	
MRB/6060/3	Pontas laminadas e chanfradas com furos de braçadeiras			505 x 505	
MRB/6060/4	Pontas laminadas e chanfradas			388 x 388	
MRB/6060/5				270 x 270	
MRB/6060/6	Pontas laminadas e chanfradas com furos de braçadeiras			153 x 153	
MRB/6060/7	Pontas laminadas e chanfradas				
MRB/6060/8	Pontas quadradas				

Nº Original: 6963207402	Aplicação: Caminhão LS1938 - LS1946				MRB/6046
Ano: 1998 ...	DIANTEIRO	Furo Central: Ø15,5	Altura: 141	Apoios: 1800	
Código Cindumel	Descrição	Bitola	Comprimento		
MRB/6046	Feixe original com 6 lâminas + Calços	-	-		
MRB/6046/1	Lâmina com olhetes	90 x 12	900 x 900		
MRB/6046/1B	Lâmina com olhetes + Buchas de aço		900 x 915		
MRB/6046/2	Lâmina com semi-olhete / Ponta chanfrada	90 x 14	757 x 757		
MRB/6046/3	Pontas laminadas e chanfradas com furo de braçadeira		593 x 593		
MRB/6046/4			428 x 428		
MRB/6046/5	Pontas laminadas e chanfradas		264 x 200		
MRB/6046/6	Ponta laminada, chanfrada e dobrada / Olhete invertido laminado		80 x 80		
52684522	Calço				
MRB/6046/1RF	Pontas laminadas e chanfradas	90 x 12	900 x 900		
MRB/6046/6RF	Lâmina reforçada (Sem laminação de pontas)	90 x 14	264 x 200		

Nº Original: 6963207408	Aplicação: Caminhão LS1938 – LS1946				MRB/6047
Ano: 2000 ...	TRASEIRO PRINCIPAL	Furo Central: Ø18,5	Altura: 120	Apoios: 1900	
Código Cindumel	Descrição	Bitola	Comprimento		
MRB/6047	Feixe original com 6 lâminas	-	-		
MRB/6047/1	Lâmina com olhetes e canaletas	100 x 18	950 x 950		
MRB/6047/1B	Lâmina com olhetes e canaletas + Buchas de aço		950 x 965		
MRB/6047/2	Lâmina com semi-olhete / Ponta chanfrada e canaletas		640 x 640		
MRB/6047/3	Pontas laminadas e chanfradas com canaletas		505 x 505		
MRB/6047/4			370 x 370		
MRB/6047/5			235 x 235		
MRB/6047/6					
Feixe Auxiliar: MRB/26047					

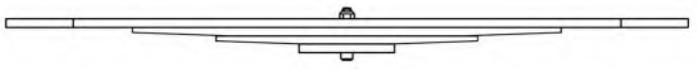
Nº Original: 6963207408	Aplicação: Caminhão LS1938 – LS1946				MRB/26047
Ano: 2000 ...	TRASEIRO AUXILIAR	Furo Central: Ø18,5	Altura: 35	Apoios: 660 x 660	
Código Cindumel	Descrição	Bitola	Comprimento		
MRB/26047	Feixe original com 3 lâminas + Calço	-	-		
MRB/26047/1	Pontas chanfradas com canaletas	100 x 18	735 x 735		
MRB/26047/2	Pontas laminadas e chanfradas com canaletas		462 x 462		
MRB/26047/3			282 x 282		
Feixe Principal: MRB/6047					

Nº Original: 9793200002	Aplicação: Caminhão Accelo 7 toneladas				MRB/6076
Ano: 2003...	DIANTEIRO	Furo Central: Ø11,5	Altura: 126	Apoios: 1604	
Código Cindumel	Descrição	Bitola		Comprimento	
MRB/6076	Feixe original com 2 lâminas + Calços	-		-	
MRB/6076/1	Lâmina parabólica com olhetes	70 x 18,5		802 x 802	
MRB/6076/1B	Lâmina parabólica com olhetes + Buchas de aço-borracha				
MRB/6076/2	Lâmina parabólica com semi-olhete / Ponta chanfrada com furos de braçadeira e pastilha				802 x 810

Nº Original: 9793200006	Aplicação: Caminhão Accelo 7 toneladas				MRB/6077
Ano: 2003...	TRASEIRO	Furo Central: Ø11,5	Altura: 143	Apoios: 1600	
Código Cindumel	Descrição	Bitola		Comprimento	
MRB/6077	Feixe original com 3 lâminas + Calços	-		-	
MRB/6077/1	Lâmina parabólica com olhetes	70 x 20,5		800 x 800	
MRB/6077/1B	Lâmina parabólica com olhetes + Buchas de aço-borracha				
MRB/6077/2	Lâmina parabólica com pontas quadradas e furos para calço				820 x 820
MRB/6077/3	Lâmina parabólica com pontas quadradas	70 x 28			

Nº Original: 9793200102	Aplicação: Caminhão Accelo 9 toneladas – 915 Caminhão Accelo 815 (2011...)				MRB/6078
Ano: 2003 ... 2007	DIANTEIRO	Furo Central: Ø11,5	Altura: 115	Apoios: 1604	
Código Cindumel	Descrição	Bitola		Comprimento	
MRB/6078	Feixe original com 2 lâminas + Calços	-		-	
MRB/6078/1	Lâmina parabólica com olhetes	70 x 20,5		802 x 802	
MRB/6078/1B	Lâmina parabólica com olhetes + Buchas de aço-borracha				
MRB/6078/2	Lâmina parabólica com semi-olhete / Ponta chanfrada com furos de braçadeira e pastilha				802 x 810
MRB/6078/1RF	Lâmina parabólica com pontas chanfradas com furos de braçadeira e pastilhas				810 x 810

Nº Original: 9793200206	Aplicação: Caminhão Accelo 9 toneladas – 915 Caminhão Accelo 815 (2011...)				MRB/6079
Ano: 2003 ...	TRASEIRO	Furo Central: Ø11,5	Altura: 137	Apoios: 1600	
Código Cindumel	Descrição	Bitola		Comprimento	
MRB/6079	Feixe original com 3 lâminas + Calços	-		-	
MRB/6079/1	Lâmina parabólica com olhetes	70 x 21,5		800 x 800	
MRB/6079/1B	Lâmina parabólica com olhetes + Buchas de aço-borracha				
MRB/6079/2	Lâmina parabólica com pontas quadradas e furos para calço				820 x 820
MRB/6079/3	Lâmina parabólica com pontas quadradas	70 x 35			

Nº Original: 9433200402	Aplicação: Caminhão 1938S "Cara Chata" - 1944				MRB/6070
Ano: 2000 ... 2006	DIANTEIRO	Furo Central: Ø15,5	Altura: 160	Apoios: 1800	
Código Cindumel	Descrição	Bitola		Comprimento	
MRB/6070	Feixe original com 3 lâminas	-		-	
MRB/6070/1	Lâmina parabólica com olhetes e canaletas	90 x 22		900 x 900	
MRB/6070/1B	Lâmina parabólica com olhetes e canaletas + Buchas de aço-borracha				
MRB/6070/2	Lâmina parabólica com pontas chanfradas e canaletas	90 x 24		917 x 917	
MRB/6070/3	Lâmina parabólica com semi-olhete / Ponta chanfrada e canaletas			900 x 917	

Nº Original: 9433200308 9583201205 9583201305	Aplicação: Caminhão 1938S "Cara Chata" - Axor 4x2 2035 - 2036 - 2040 - 2041				MRB/6071
Ano: 2000 ... 2006	TRASEIRO	Furo Central: Ø14,5	Altura: 86	Apoios: 1785	
Código Cindumel	Descrição	Bitola		Comprimento	
MRB/6071	Feixe original com 4 lâminas	-		-	
MRB/6071/1	Lâmina parabólica com olhetes e canaletas	100 x 23		900 x 885	
MRB/6071/1B	Lâmina parabólica com olhetes e canaletas + Buchas de aço-borracha				
MRB/6071/2	Lâmina parabólica com pontas chanfradas e canaletas	100 x 29		918 x 925	
MRB/6071/3	Lâmina parabólica com semi-olhete / Ponta chanfrada com canaletas e furo de braçadeira	100 x 28		900 x 925	
MRB/6071/4	Lâmina parabólica com pontas chanfradas	100 x 46		930 x 925	

Nº Original: 6953200002 6953200202	Aplicação: Caminhão 1218 - 1418 - 1620 - 1622 - Eletrônico - Atron 1319 - 2324				MRB/6072
Ano: 2001 ...	DIANTEIRO	Furo Central: Ø13,5	Altura: 130	Apoios: 1720	
Código Cindumel	Descrição	Bitola		Comprimento	
MRB/6072	Feixe original com 4 lâminas + Calços	-		-	
MRB/6072/1	Lâmina parabólica com olhetes e canaletas	70 x 21		860 x 860	
MRB/6072/1B	Lâmina parabólica com olhetes e canaletas + Buchas de aço				
MRB/6072/2	Lâmina parabólica com semi-olhete / Ponta chanfradas e canaletas				
MRB/6072/3	Lâmina parabólica com pontas chanfradas e canaletas				
MRB/6072/4		70 x 10		75 x 75	
52713172	Calço				70 x 13
52713182					

Nº Original: 6933200002	Aplicação: Caminhão FPN 1718 - 1723 - 1728 - 2418				MRB/6074
Ano: 1997 ... 2006	DIANTEIRO				
Código Cindumel	Descrição	Bitola	Comprimento		
MRB/6074	Feixe original com 3 lâminas + Calços	-	-		
MRB/6074/1	Lâmina parabólica com olhetes	80 x 22	860 x 860		
MRB/6074/1B	Lâmina parabólica com olhetes + Buchas roscadas		860 x 895		
MRB/6074/2	Lâmina parabólica com semi-olhete / Ponta chanfrada		895 x 895		
MRB/6074/3	Lâmina parabólica com pontas chanfradas e furo de braçadeira				
52690162	Calço	80 x 10	80 x 80		
52700692		80 x 13	80 x 80		

Nº Original: 6213200208	Aplicação: Caminhão LS1935 - LS1940				MRB/6075
Ano: 1990 ... 1993	TRASEIRO PRINCIPAL				
Código Cindumel	Descrição	Bitola	Comprimento		
MRB/6075	Feixe original com 5 lâminas	-	-		
MRB/6075/1	Lâmina com olhetes	100 x 18	950 x 950		
MRB/6075/1B	Lâmina com olhetes + Buchas de aço		780 x 780		
MRB/6075/2	Lâmina com semi-olhetes		550 x 550		
MRB/6075/3	Pontas laminadas com olhetes invertidos (para fixação das braçadeiras) e canaletas "Invertidas"		620 x 620		
MRB/6075/4	Pontas laminadas e chanfradas com canaletas				
MRB/6075/5					
Feixe Auxiliar: MRB/26075					

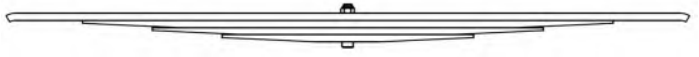
Nº Original: 6213200208	Aplicação: Caminhão LS1935 - LS1940				MRB/26075
Ano: 1990 ... 1993	TRASEIRO AUXILIAR				
Código Cindumel	Descrição	Bitola	Comprimento		
MRB/26075	Feixe original com 4 lâminas	-	-		
MRB/26075/1	Pontas quadradas e semi-viradas com canaletas	100 x 16	760 x 760		
MRB/26075/2	Pontas laminadas e chanfradas com canaletas		590 x 590		
MRB/26075/3			435 x 435		
MRB/26075/4			280 x 280		
Feixe Principal: MRB/6075					

Nº Original: 9433200502 9583201002 9583201102	Aplicação: Caminhão Extra-pesado Axor 2533 - 2535 - 2540 - 2544 - 2640 - 2644 - 2826 - 2831				MRB/6080
Ano: 2006 ...	DIANTEIRO				
Código Cindumel	Descrição			Bitola	Comprimento
MRB/6080	Feixe original com 3 lâminas			-	-
MRB/6080/1	Lâmina parabólica com olhetes e canaletas			90 x 24	900 x 900
MRB/6080/1B	Lâmina parabólica com olhetes e canaletas + Buchas de aço-borracha				
MRB/6080/2	Lâmina parabólica com pontas chanfradas e canaletas			90 x 25	907 x 907
MRB/6080/3	Lâmina parabólica com semi-olhete / Ponta chanfrada e canaletas				900 x 907

Nº Original: 0003200202 9583201202 9583201302	Aplicação: Caminhão Extra-pesado Axor 1933 - 2035 - 2533 - 2040 - 2044				MRB/6082
Ano: 2006 ...	DIANTEIRO				
Código Cindumel	Descrição			Bitola	Comprimento
MRB/6082	Feixe original com 2 lâminas			-	-
MRB/6082/1	Lâmina parabólica com olhetes e canaletas			90 x 28	900 x 900
MRB/6082/1B	Lâmina parabólica com olhetes e canaletas + Buchas de aço-borracha				900 x 915
MRB/6082/2	Lâmina parabólica com semi-olhetes/ Ponta chanfrada e furos para calço				

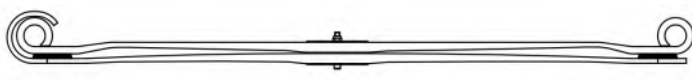
Nº Original: 9603207202	Aplicação: Caminhão Actros 2045 - 2548 - 2553 - 2648 - 2651 - 2653				MRB/6084
Ano: 2020 ...	DIANTEIRO				
Código Cindumel	Descrição			Bitola	Comprimento
MRB/6084	Feixe original com 2 lâminas (sem calço macaco)			-	-
MRB/6084/1	Lâmina parabólica com olhetes e canaleta			90 x 27	850 x 950
MRB/6084/1B	Lâmina parabólica com olhetes e canaleta + Buchas de aço-borracha				850 x 980
MRB/6084/2	Lâmina parabólica com semi-olhetes/ Ponta chanfrada e furos para calço				

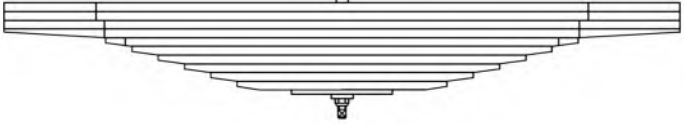
Nº Original: 9583200205	Aplicação: Caminhão Extra pesado Axor 6x4 - 3340 - 3344				MRB/6085
Ano: 2005 ...	TRASEIRO BOGIE	Furo Central: Ø18,5	Altura: 110	Apoios: -	
Código Cindumel	Descrição	Bitola	Comprimento		
MRB/6085	Feixe original com 12 lâminas	-	-		
MRB/6085/1	Pontas chanfradas	100 x 20	770 x 770		
MRB/6085/2	Pontas chanfradas com canaletas				
MRB/6085/3					
MRB/6085/4	Pontas laminadas e chanfradas com canaletas				
MRB/6085/5					
MRB/6085/6					
MRB/6085/7					
MRB/6085/8					
MRB/6085/9					
MRB/6085/10					
MRB/6085/11					
MRB/6085/12	Pontas quadradas				100 x 10

Nº Original: 9443200302 9583200802 9583200902	Aplicação: Caminhão Extra-pesado Axor 6x4 - 3340 - 3344 - 4140 - 4144				MRB/6086
Ano: 2006 ... 2010	DIANTEIRO	Furo Central: Ø15,5	Altura: 96	Apoios: 1800	
Código Cindumel	Descrição	Bitola	Comprimento		
MRB/6086	Feixe original com 3 lâminas	-	-		
MRB/6086/1	Lâmina parabólica com olhetes e canaletas	90 x 28	900 x 900		
MRB/6086/1B	Lâmina parabólica com olhetes e canaletas + Buchas de aço-borracha				
MRB/6086/2	Lâmina parabólica com pontas chanfradas e canaletas	90 x 29	915 x 915		
MRB/6086/3	Lâmina parabólica com semi-olhete/ Ponta chanfrada e canaletas		900 x 915		
MRB/6086/1RF	Lâmina parabólica com pontas chanfradas e canaletas		915 x 915		
Consulte também feixe OPCIONAL Cindumel: MRB/6086-E					

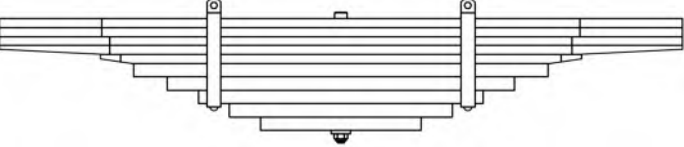
Nº Original: 9583200305	Aplicação: Caminhão Extra pesado Axor 6x4 - 4140 - 4144				MRB/6087		
Ano: 2005 ...	TRASEIRO BOGIE	Furo Central: Ø18,5	Altura: 96	Apoios: -			
Código Cindumel	Descrição	Bitola	Comprimento				
MRB/6087	Feixe original com 10 lâminas	-	-				
MRB/6087-A	Feixe original com 10 lâminas + 1 lâmina MRB/6087/3	100 x 20	770 x 770				
MRB/6087/1	Pontas chanfradas						
MRB/6087/2							
MRB/6087/3							
MRB/6087/4	Pontas laminadas e chanfradas				540 x 540		
MRB/6087/5							
MRB/6087/6	Pontas quadradas				462 x 462		
MRB/6087/7					392 x 392		
MRB/6087/8	Pontas quadradas com furos de braçadeiras				100 x 30	320 x 320	
MRB/6087/9	Pontas quadradas					250 x 250	
MRB/6087/10		180 x 180					

Nº Original: 9583201902	Aplicação: Caminhão Extra-pesado Axor 2533 - 2535 - 2540 - 2544 - 2640 - 2644 - 2826 - 2831				MRB/6088
Ano: 2011 ...	DIANTEIRO	Furo Central: Ø15,5	Altura: 95	Apoios: 1800	
Código Cindumel	Descrição	Bitola	Comprimento		
MRB/6088	Feixe original com 4 lâminas	-	-		
MRB/6088/1	Lâmina parabólica com olhetes e canaletas	90 x 24	900 x 900		
MRB/6088/1B	Lâmina parabólica com olhetes e canaletas + Buchas de aço-borracha		900 x 917		
MRB/6088/2	Lâmina parabólica com semi-olhete / Ponta chanfrada com canaletas	90 x 25	917 x 917		
MRB/6088/3	Lâmina parabólica com pontas chanfradas com canaletas				
MRB/6088/4					

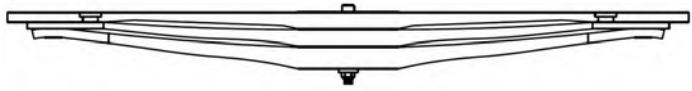
Nº Original: 9483201205 9583200805	Aplicação: Caminhão Extra-pesado Axor 2640S - 3340S - 3344S 6x4				MRB/6055
Ano: 2005 ...	TRASEIRO BOGIE	Furo Central: Ø18,5	Altura: 40	Apoios: 675 x 675	
Código Cindumel	Descrição	Bitola	Comprimento		
MRB/6055	Feixe original com 3 lâminas	-	-		
MRB/6055/1	Lâmina parabólica com pontas quadradas com "orelhas" e furos para fixação	100 x 37	780 x 780		
MRB/6055/2	Lâmina parabólica com pontas chanfradas		735 x 735		
MRB/6055/3		100 x 48	724 x 724		

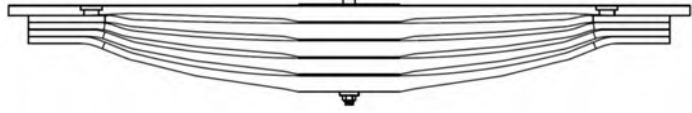
Nº Original: 9483201605 9583200605 9483201105	Aplicação: Caminhão Extra-pesado Axor 2826 - 2831 6x4				MRB/6059
Ano: 2005 ...	TRASEIRO BOGIE	Furo Central: Ø18,5	Altura: 40	Apoios: 675 x 675	
Código Cindumel	Descrição	Bitola	Comprimento		
MRB/6059	Feixe original com 5 lâminas	-	-		
MRB/6059/1	Lâmina parabólica com pontas quadradas com "orelhas" e furos para fixação	100 x 37	780 x 780		
MRB/6059/2	Lâmina parabólica com pontas chanfradas		734 x 734		
MRB/6059/3					
MRB/6059/4					
MRB/6059/5					

Nº Original: 9743204202 9583201602	Aplicação: Caminhão Médio Atego 1215 - 1315 - 1318 - 1418				MRB/6090
Ano: 2006 ...	DIANTEIRO	Furo Central: Ø13,5	Altura: 165	Apoios: 1800	
Código Cindumel	Descrição	Bitola	Comprimento		
MRB/6090	Feixe original com 2 lâminas	-	-		
MRB/6090/1	Lâmina parabólica com olhetes berlím e canaleta	80 x 25	860 x 940		
MRB/6090/1B	Lâmina parabólica com olhetes e canaleta + Buchas de aço-borracha				
MRB/6090/2	Lâmina parabólica com pontas chanfrada e dobrada/ Ponta chanfrada e furos para calços	80 x 27	860 x 860		
Consulte também feixe OPCIONAL Cindumel: MRB/6090-E					

Nº Original: 9743200206 9583201405	Aplicação: Caminhão Médio Atego 1215 - 1315 - 1318 - 1418				MRB/6091
Ano: 2006 ...	TRASEIRO	Furo Central: Ø13,5	Altura: 110	Apoios: 1700	
Código Cindumel	Descrição	Bitola	Comprimento		
MRB/6091	Feixe original com 3 lâminas	-	-		
MRB/6091/1	Lâmina parabólica com olhetes e canaleta	80 x 23	850 x 850		
MRB/6091/1B	Lâmina parabólica com olhetes e canaleta + Buchas de aço-borracha				
MRB/6091/2	Lâmina parabólica com pontas chanfradas e furos para calços	80 x 26	910 x 842		
MRB/6091/3	Lâmina parabólica com pontas chanfradas	80 x 47	842 x 842		

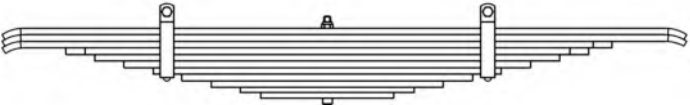
Nº Original: 9583200106	Aplicação: Caminhão Atego 6x2				MRB/6095
Ano: Out/2009...	TRUCK - TRAÇÃO	Furo Central: Ø13,5	Altura: 74	Apoios: 500 x 541	
Código Cindumel	Descrição	Bitola	Comprimento		
MRB/6095	Feixe original com 11 lâminas	-	-		
MRB/6095/1/2	Pontas chanfradas e semi-viradas	80 x 12	600 x 663		
MRB/6095/3	Ponta chanfrada e semi-virada / Ponta chanfrada		600 x 525		
MRB/6095/4	Pontas chanfradas		482 x 482		
MRB/6095/5	Pontas quadradas		429 x 429		
MRB/6095/6			375 x 375		
MRB/6095/7	Pontas quadradas com furos de braçadeiras		321 x 321		
MRB/6095/8	Pontas quadradas		268 x 268		
MRB/6095/9			214 x 214		
MRB/6095/10			80 x 10	160 x 160	
MRB/6095/11				123 x 123	

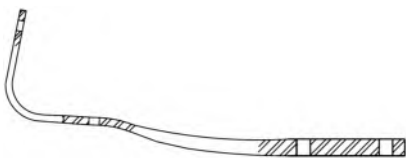
Nº Original: 9703172085	Aplicação: Caminhão Atego				MRB/603
Ano: 2006 ...	CABINE	Furo Central: -	Altura: -	Apoios: -	
Código Cindumel	Descrição			Bitola	
MRB/603	Lâmina ALTERNATIVA* parabólica com ponta chanfrada, furos e dobra			70 x 21	-

* Lâmina alternativa: Bitola original 60x21 mm – Lâmina com largura adaptada na ponta dobrada

Nº Original: 9743204602 9583201802	Aplicação: Caminhão Semi-pesado Atego 1518 - 1718 - 1719 - 1725 - 1726 - 1729 (4x2) - 2424 - 2425 - 2426 - 2428 - 2429 - 2430 (6x2)				MRB/6092
Ano: 2006 ...	DIANTEIRO	Furo Central: 13,5	Altura: 150	Apoios: 1800	
Código Cindumel	Descrição			Bitola	
MRB/6092	Feixe original com 3 lâminas			-	-
MRB/6092/1	Lâmina parabólica com olhetes berlím e canaleta			80 x 23	860 x 940
MRB/6092/1B	Lâmina parabólica com olhetes e canaleta + Buchas de aço-borracha				
MRB/6092/2	Lâmina parabólica ponta chanfrada e dobrada/ Ponta chanfrada com furos para calços			80 x 24	860 x 875
MRB/6092/3	Lâmina parabólica, pontas chanfradas com canaleta				785 x 875
Consulte também feixe OPCIONAL Cindumel: MRB/6092-E					

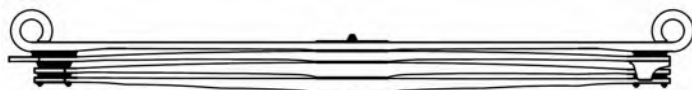
Nº Original: 9743204306 9583201605	Aplicação: Caminhão Semi-pesado Atego 1518 - 1718 - 1725 - 2424 - 2425				MRB/6093
Ano: 2006 ...	TRASEIRO	Furo Central: 13,5	Altura: 102	Apoios: 1700	
Código Cindumel	Descrição			Bitola	
MRB/6093	Feixe original com 4 lâminas			-	-
MRB/6093/1	Lâmina parabólica com olhetes e canaleta			80 x 22	850 x 850
MRB/6093/1B	Lâmina parabólica com olhetes e canaleta + Buchas de aço-borracha				
MRB/6093/2	Lâmina parabólica com pontas chanfradas e furos para calços			80 x 28	910 x 842
MRB/6093/3	Lâmina parabólica com pontas chanfradas com canaleta			80 x 40	842 x 842
MRB/6093/4	Lâmina parabólica com pontas chanfradas e furos para calços				
Consulte também feixe OPCIONAL Cindumel: MRB/6093-E					

Nº Original: 9743204702 9583201402	Aplicação: Caminhão Semi-pesado Atego 1725A (4x4)				MRB/6094
Ano: 2006 ...	DIANTEIRO	Furo Central: 13,5	Altura: 130	Apoios: 1800	
Código Cindumel	Descrição			Bitola	
MRB/6094	Feixe original com 2 lâminas			-	-
MRB/6094/1	Lâmina parabólica com olhetes berlím e canaleta			80 x 30	860 x 940
MRB/6094/1B	Lâmina parabólica com olhetes e canaleta + Buchas de aço-borracha				
MRB/6094/2	Lâmina parabólica com pontas chanfrada e dobrada/ Ponta chanfrada com furos para calços			80 x 31	860 x 880

Nº Original: 9583200105	Aplicação: Caminhão de Lixo Atego 1718 - 1725				MRB/6061
Ano: 2005 ...	TRASEIRO				
Código Cindumel	Descrição	Bitola		Comprimento	
MRB/6061	Feixe original com 20 lâminas + Calço	-		-	
MRB/6061/1	Lâmina com olhetes RF	80 x 10		600 x 600	
MRB/6061/1B	Lâmina com olhetes RF + Buchas de aço-borracha			600 x 615	
MRB/6061/2	Lâmina com semi-olhete / Ponta chanfrada			615 x 615	
MRB/6061/3	Pontas quadradas	80 x 12		567 x 567	
MRB/6061/4				540 x 540	
MRB/6061/5				515 x 515	
MRB/6061/6				481 x 481	
MRB/6061/7				459 x 459	
MRB/6061/8				432 x 432	
MRB/6061/9				405 x 405	
MRB/6061/10				377 x 377	
MRB/6061/11				350 x 350	
MRB/6061/12				323 x 323	
MRB/6061/13				Pontas quadradas com furos de braçadeiras	301 x 301
MRB/6061/15				Pontas quadradas	255 x 255
MRB/6061/16	232 x 232				
MRB/6061/17	203 x 203				
MRB/6061/18	175 x 175				
MRB/6061/19	147 x 147				
MRB/6061/20	118 x 118				

Nº Original: (9583200105)	Aplicação: Caminhão de Lixo				MRB/6061-E
Ano: 2005 ...	TRASEIRO				
Código Cindumel	Descrição	Bitola		Comprimento	
MRB/6061-E/1	Lâmina com olhetes RF	80 x 10		600 x 600	
MRB/6061-E/1B	Lâmina com olhetes RF + Buchas de aço-borracha			600 x 615	
MRB/6061-E/2	Lâmina com semi-olhete / Ponta chanfrada			615 x 615	
MRB/6061-E/3	Pontas quadradas	80 x 12		567 x 567	
MRB/6061-E/4					

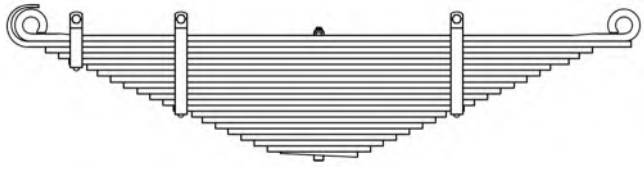
Nº Original: 6933200006	Aplicação: Caminhão 1718				MRB/6067
Ano: 2000 ... 2004	TRASEIRO	Furo Central: 13,5	Altura: 41	Apoios: 1230	
Código Cindumel	Descrição	Bitola		Comprimento	
MRB/6067	Feixe original com 20 lâminas + Calço	-		-	
MRB/6067/1	Lâmina com olhetes RF	80 x 12		597 x 633	
MRB/6067/1B	Lâmina com olhetes RF + Buchas de aço			567 x 648	
MRB/6067/2	Lâmina com semi-olhete / Ponta chanfrada			567 x 567	
MRB/6067/3	Pontas quadradas			540 x 540	
MRB/6067/4				518 x 518	
MRB/6067/5	Pontas quadradas com furo de braçadeira			481 x 481	
MRB/6067/6	Pontas quadradas			459 x 459	
MRB/6067/7				432 x 432	
MRB/6067/8				405 x 405	
MRB/6067/9				377 x 377	
MRB/6067/10				350 x 350	
MRB/6067/11				323 x 323	
MRB/6067/12				301 x 301	
MRB/6067/13				Pontas quadradas com furos de braçadeiras	264 x 264
MRB/6067/14	Pontas quadradas			242 x 242	
MRB/6067/15				215 x 215	
MRB/6067/16				188 x 188	
MRB/6067/17				161 x 161	
MRB/6067/18				134 x 134	
MRB/6067/19				107 x 107	
MRB/6067/20					

Nº Original: 9583202102	Aplicação: Caminhão Atego 1729 - 2730 6x4				MRB/6048
Ano: 2016 ...	DIANTEIRO	Furo Central: 13,5	Altura: 175	Apoios: 1800	
Código Cindumel	Descrição	Bitola		Comprimento	
MRB/6048	Feixe original com 2 lâminas + Calços	-		-	
MRB/6048/1	Lâmina parabólica com olhetes e canaleta	80 x 29		860 x 940	
MRB/6048/1B	Lâmina parabólica com olhetes e canaleta + Buchas de aço-borracha			860 x 865	
MRB/6048/2	Lâmina parabólica ponta chanfrada e dobrada/ Ponta chanfrada e furos para calços				

Nº Original: 9583202402	Aplicação: Caminhão Atego 2430 - 3030				MRB/6068
Ano: 2015 ...	DIANTEIRO	Furo Central: 13,5	Altura: 175	Apoios: 1800	
Código Cindumel	Descrição	Bitola		Comprimento	
MRB/6068	Feixe original com 2 lâminas + Calço	-		-	
MRB/6068/1	Lâmina parabólica com olhetes berlím e canaleta	80 x 28		860 x 940	
MRB/6068/1B	Lâmina parabólica com olhetes e canaleta + Buchas de aço-borracha			860 x 865	
MRB/6068/2	Lâmina parabólica ponta chanfrada e dobrada/ Ponta chanfrada e furos para calços				

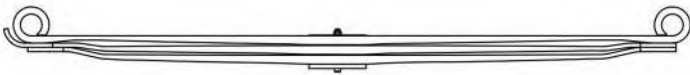
Nº Original: 9583200001	Aplicação: Caminhão Atego 2730K				MRB/6064
Ano: 2022 ...	DIANTEIRO	Furo Central: Ø13,5	Altura: 160	Apoios: 1800	
Código Cindumel	Descrição	Bitola		Comprimento	
MRB/6064	Feixe original com 3 lâminas + Calço	-		-	
MRB/6064/1	Lâmina parabólica com olhetes e canaleta	80 x 25		860 x 940	
MRB/6064/1B	Lâmina parabólica com olhetes e canaleta + Bucha de aço-borracha			860 x 950	
MRB/6064/2	Lâmina parabólica com ponta chanfrada, dobrada e canaleta / Ponta chanfrada			870 x 950	
MRB/6064/3	Lâmina parabólica com pontas chanfradas e canaleta				

Nº Original: 9793200202	Aplicação: Caminhão Accelo 9 e 10 toneladas – Micro-ônibus LO 916 - Euro 5 (2012 ...)				MRB/6042
Ano: 2008 ...	DIANTEIRO	Furo Central: Ø10,5	Altura: 115	Apoios: 1596	
Código Cindumel	Descrição	Bitola		Comprimento	
MRB/6042	Feixe original com 3 lâminas	-		-	
MRB/6042/1	Lâmina parabólica com olhetes	70 x 18,5		798 x 798	
MRB/6042/1B	Lâmina parabólica com olhetes + Buchas de aço-borracha			798 x 808	
MRB/6042/2	Lâmina parabólica com semi-olhete / Ponta chanfrada com furos de pastilhas			808 x 808	
MRB/6042/3	Lâmina parabólica, pontas chanfradas com furos de braçadeira e pastilhas				

Nº Original: 9793200406	Aplicação: Caminhão Accelo 10 toneladas Euro 5				MRB/6043
Ano: 2012 ...	TRASEIRO	Furo Central: Ø11,5	Altura: 155	Apoios: 1600	
Código Cindumel	Descrição	Bitola		Comprimento	
MRB/6043	Feixe original com 4 lâminas	-		-	
MRB/6043/1	Lâmina parabólica com olhetes	70 x 18,5		800 x 800	
MRB/6043/1B	Lâmina parabólica com olhetes + Buchas de aço-borracha			820 x 820	
MRB/6043/2	Lâmina parabólica com pontas quadradas e furos para calço			70 x 35	
MRB/6043/3	Lâmina parabólica com pontas quadradas				
MRB/6043/4	Lâmina parabólica com pontas quadradas e furos para calço				

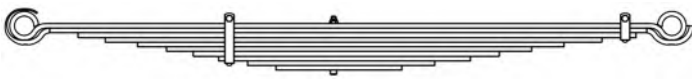
Nº Original: PR-000011	Aplicação: Substitui feixe parabólico: MRB/6090				MRB/6090-E
Ano: 2006 ...	DIANTEIRO				
Código Cindumel	Descrição			Bitola	Comprimento
MRB/6090-E	Feixe OPCIONAL com 10 lâminas			-	-
MRB/6090-E/1	Lâmina com olhetes berlím			80 x 13	860 x 940
MRB/6090-E/1B	Lâmina com olhetes berlím + Buchas de aço borracha				
MRB/6090-E/2	Lâmina com semi-olhete / Ponta dobrada				
MRB/6090-E/3	Pontas quadradas com furos de braçadeiras				
MRB/6090-E/4	Pontas quadradas				
MRB/6090-E/5					
MRB/6090-E/6					
MRB/6090-E/7					
MRB/6090-E/8	Pontas quadradas com furos de braçadeiras				
MRB/6090-E/9	Pontas quadradas				
MRB/6090-E/10					

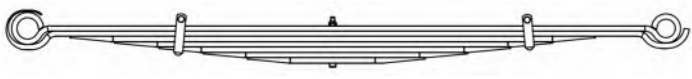
Nº Original: PR-52297	Aplicação: Substitui feixe parabólico: MRB/6092				MRB/6092-E
Ano: 2006 ...	DIANTEIRO				
Código Cindumel	Descrição			Bitola	Comprimento
MRB/6092-E	Feixe OPCIONAL com 7 lâminas			-	-
MRB/6092-E/1	Lâmina com olhetes berlím			80 x 15	860 x 940
MRB/6092-E/1	Lâmina com olhetes berlím + Buchas de aço borracha				
MRB/6092-E/2	Lâmina com semi-olhete / Ponta dobrada				
MRB/6092-E/3	Pontas laminadas e chanfradas				
MRB/6092-E/4	Pontas laminadas e chanfradas com furos de braçadeiras				
MRB/6092-E/5					
MRB/6092-E/6					
MRB/6092-E/7	Pontas laminadas e chanfradas				

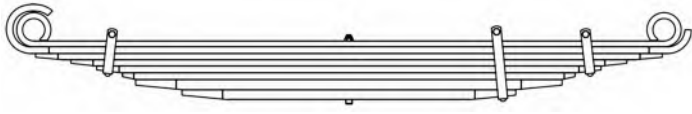
Nº Original: PR-000012	Aplicação: Substitui feixe parabólico: MRB/6093				MRB/6093-E
Ano: 2006 ...	TRASEIRO	Furo Central: Ø13,5	Altura: 40	Apoios: 1700	
Código Cindumel	Descrição			Bitola	Comprimento
MRB/6093-E	Feixe OPCIONAL com 8 lâminas			-	-
MRB/6093-E/1	Lâmina com olhetes			80 x 16	850 x 850
MRB/6093-E/1	Lâmina com olhetes + Buchas de aço borracha				
MRB/6093-E/2	Lâmina com semi-olhete / Ponta dobrada			80 x 18	
MRB/6093-E/3	Pontas laminadas e chanfradas			80 x 16	845 x 845
MRB/6093-E/4					750 x 750
MRB/6093-E/5	Pontas laminadas e chanfradas com furos de braçadeiras			80 x 18	680 x 680
MRB/6093-E/6	Pontas laminadas e chanfradas				
MRB/6093-E/7					80 x 27
MRB/6093-E/8	Pontas laminadas e chanfradas com furos de braçadeiras				

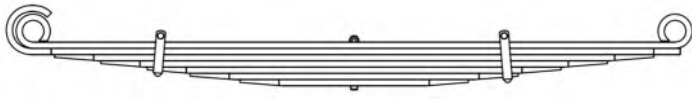
Nº Original: PR-000013	Aplicação: Substitui feixe parabólico: MRB/6086				MRB/6086-E
Ano: 2005 ... 2010	DIANTEIRO	Furo Central: Ø15,5	Altura: 73	Apoios: 1800	
Código Cindumel	Descrição			Bitola	Comprimento
MRB/6086-E	Feixe OPCIONAL com 7 lâminas			-	-
MRB/6086-E/1	Lâmina com olhetes			90 x 17,5	900 x 900
MRB/6086-E/1B	Lâmina com olhetes + Buchas de aço borracha				900 x 915
MRB/6086-E/2	Lâmina com semi-olhete / Ponta chanfrada				840 x 840
MRB/6086-E/3	Pontas laminadas e chanfradas				710 x 710
MRB/6086-E/4					580 x 580
MRB/6086-E/5	Pontas laminadas e chanfradas com furo de braçadeira				460 x 460
MRB/6086-E/6	Pontas laminadas e chanfradas				320 x 320
MRB/6086-E/7					

Nº Original: 9063203206	Aplicação: Utilitário Sprinter 415				MRB/6013
Ano: 2014 ...	TRASEIRO	Furo Central: -	Altura: 123	Apoios: 1490	
Código Cindumel	Descrição			Bitola	Comprimento
MRB/6013/1	Lâmina parabólica com olhetes berlím			70 x 26	740 x 750
MRB/6013/1B	Lâmina parabólica com olhetes berlím + Buchas de aço-borracha				
MRB/6013/1RF	Lâmina parabólica com ponta chanfrada e dobrada/ Ponta chanfrada com furos para pastilhas			70 x 26	740 x 750

Nº Cindumel	Nº Original	Feixe (Posição)	Ano	Aplicação	Pág.
MIT/801	CK349000	TRASEIRO	2000 ... 2004	Utilitário Pick-up L200	01
MIT/802	CA340447	TRASEIRO	2018 ...	Utilitário Pick-up L200 Triton	01
MIT/803	CA340011 CA340012	TRASEIRO	2005 ... 2011	Utilitário Pick-up L200 Sport - Outdoor	01

Nº Original: CK349000	Aplicação: Utilitário Pick-up L200				MIT/801
Ano: 2000 ... 2004	TRASEIRO	Furo Central: Ø10,5	Altura: 162	Apoios: 1200	
Código Cindumel	Descrição			Bitola	Comprimento
---	Feixe original com 5 lâminas			-	-
MIT/801/1	Lâmina com olhetes			70 x 7	515 x 685
MIT/801/1B	Lâmina com olhetes + Bucha de aço-borracha				
MIT/801/2	Ponta chanfrada e dobrada / Ponta quadrada			70 x 6	515 x 695
---	Pontas chanfradas com furos de braçadeiras				495 x 495
---	Pontas laminadas e chanfradas			70 x 12	445 x 445
---	Pontas laminadas e chanfradas com furo de braçadeira				291 x 291

Nº Original: CA340447	Aplicação: Utilitário Pick-up L200 Triton				MIT/802
Ano: 2018 ...	TRASEIRO	Furo Central: Ø11,5	Altura: 150	Apoios: 1320	
Código Cindumel	Descrição			Bitola	Comprimento
---	Feixe original com 5 lâminas			-	-
MIT/802/1	Lâmina com olhetes berlím / Olhete convencional			60 x 7	550 x 770
MIT/802/1B	Lâmina com olhetes berlím / Olhete convencional + Bucha de aço-borracha				
MIT/802/2	Ponta chanfrada e dobrada / Ponta quadrada com furos de pastilhas			60 x 6	550 x 700
MIT/802/3	Pontas quadradas com furos para pastilhas				445 x 615
MIT/802/4	Pontas quadradas com furos de braçadeiras			60 x 16	390 x 535
MIT/802/5	Pontas quadradas com furo de braçadeira (repuxo)				315 x 445

Nº Original: CA340011 CA340012	Aplicação: Utilitário Pick-up L200 Sport - Outdoor				MIT/803
Ano: 2005 ... 2011	TRASEIRO	Furo Central: Ø10,5	Altura: 187	Apoios: 1200	
Código Cindumel	Descrição			Bitola	Comprimento
---	Feixe original com 6 lâminas			-	-
MIT/803/1	Lâmina com olhetes berlím / Olhete convencional			70 x 7	515 x 685
MIT/803/1B	Lâmina com olhetes berlím / Olhete convencional + Bucha de aço-borracha				
MIT/803/2	Ponta chanfrada e dobrada / Ponta quadrada			70 x 6	515 x 695
MIT/803/3	Pontas quadradas com furos para pastilhas				449 x 586
MIT/803/4	Pontas quadradas com furos de braçadeiras e pastilhas			70 x 12	414 x 540
---	Pontas laminadas e chanfradas com furo de braçadeira				345 x 458
---	Pontas laminadas e chanfradas				205 x 272

Nº Cindumel	Nº Original	Feixe (Posição)	Ano	Aplicação	Pág.
NMA/0078	9200078	TRUCK	-	Cavalo Mecânico Pesado Volvo – Scania – Mercedes Benz	01
NMA/0079	9200079	TRAÇÃO	-	Cavalo Mecânico Pesado Volvo – Scania – Mercedes Benz	01
NMA/0275	PT0275	EIXO CENTRAL	-	Semi-reboque 3 Eixos	05
NMA/0276	PT0276	1º E 3º EIXO	-	Semi-reboque 3 Eixos	05
NMA/0652	9200652	1º, 2º E 3º EIXO	-	Carrega Tudo - Todos	04
NMA/2292	PT2292	1º E 3º EIXO	-	Semi-reboque 3 Eixos	06
NMA/2553	PT2553	TRAÇÃO	-	3º Eixo - Geral	02
NMA/2554	PT2554	TRUCK	-	3º Eixo - Geral	02
NMA/2646	9202646	1º, 2º E 3º EIXO	-	Semi-reboque Caçamba Basculante – Reboque Diversos - Bi-trem Toras	03
NMA/2858	(9202858)	1º, 2º E 3º EIXO	Até 2007	Semi-reboque Diversos - Base para Tanques e Furgões - Bi-trem Tanque e Graneleiro – Porta Container	03
NMA/2860	9202858	1º, 2º E 3º EIXO	2008 ...	Semi-reboque Diversos - Base para Tanques e Furgões - Bi-trem Tanque e Graneleiro – Porta Container	03
NMA/2932	9202932	BOGIE	-	Semi-reboque Julieta Toras – Reboque Julieta Toras	04
NMA/6258	9206258	1º, 2º E 3º EIXO	-	Semi-reboque 13 Toneladas - Tanque - Frigorífico - Baú	06

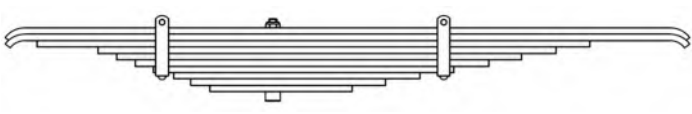
Nº Original: 9200078	Aplicação: Cavalo Mecânico Pesado Volvo – Scania – Mercedes Benz				NMA/0078
Ano: -	TRUCK	Furo Central: Ø15,5	Altura: 110	Apoios: 410 x 720	
Código Cindumel	Descrição			Bitola	Comprimento
NMA/0078	Feixe original com 10 lâminas			-	-
NMA/0078/1/2	Pontas chanfradas e semi-viradas			88,9 x 12,7	545 x 840
NMA/0078/3	Pontas chanfradas				475 x 638
NMA/0078/4					352 x 570
NMA/0078/5	Pontas quadradas				314 x 501
NMA/0078/6					277 x 433
NMA/0078/7	Pontas quadradas com furos de braçadeiras				241 x 364
NMA/0078/8	Pontas quadradas				200 x 296
NMA/0078/9					165 x 227
NMA/0078/10					127 x 159

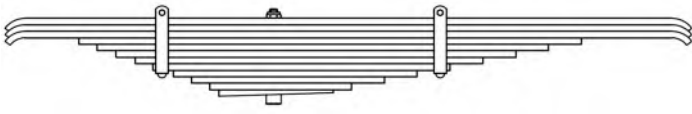
Nº Original: 9200079	Aplicação: Cavalo Mecânico Pesado Volvo – Scania – Mercedes Benz				NMA/0079
Ano: -	TRAÇÃO	Furo Central: Ø15,5	Altura: 108	Apoios: 450 x 720	
Código Cindumel	Descrição			Bitola	Comprimento
NMA/0079	Feixe original com 11 lâminas + Calço			-	-
NMA/0079/1/2/3	Pontas chanfradas e semi-viradas			88,9 x 12,7	545 x 840
NMA/0079/4	Pontas chanfradas				391 x 617
NMA/0079/5	Pontas quadradas				354 x 551
NMA/0079/6					316 x 486
NMA/0079/7					278 x 420
NMA/0079/8					242 x 354
NMA/0079/9	Pontas quadradas com furos de braçadeiras				201 x 288
NMA/0079/10	Pontas quadradas				165 x 222
NMA/0079/11					128 x 156
NMA/0079/12		Calço (Cunha)			110 x 120

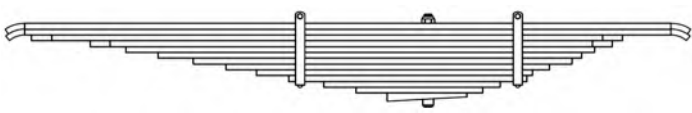
Nº Original: PT2553	Aplicação: 3º Eixo - Geral				NMA/2553
Ano: -	TRAÇÃO	Furo Central: Ø13,5	Altura: 110	Apoios: 860 x 460	
Código Cindumel	Descrição			Bitola	Comprimento
NMA/2553	Feixe original com 12 lâminas + Calço			-	-
NMA/2553/1/2	Pontas chanfradas e semi-viradas			80 x 13	940 x 540
NMA/2553/3	Pontas chanfradas				880 x 480
NMA/2553/4					746 x 405
NMA/2553/5	Pontas quadradas				673 x 370
NMA/2553/6					600 x 335
NMA/2553/7					527 x 300
NMA/2553/8					454 x 265
NMA/2553/9					380 x 230
NMA/2553/10	Pontas quadradas com furo de braçadeiras				310 x 200
NMA/2553/11	Pontas quadradas				236 x 157
NMA/2553/12					163 x 125
NMA/2553/13	Calço (Cunha)				90 x 90

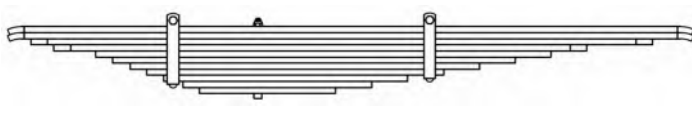
Nº Original: PT2554	Aplicação: 3º Eixo - Geral				NMA/2554
Ano: -	TRUCK	Furo Central: Ø13,5	Altura: 110	Apoios: 420 x 4830	
Código Cindumel	Descrição			Bitola	Comprimento
NMA/2554	Feixe original com 11 lâminas			-	-
NMA/2554/1/2	Pontas chanfradas e semi-viradas			80 x 13	540 x 940
NMA/2554/3	Pontas chanfradas				490 x 850
NMA/2554/4					440 x 709
NMA/2554/5	Pontas quadradas				350 x 631
NMA/2554/6					313 x 554
NMA/2554/7					276 x 477
NMA/2554/8	Pontas quadradas com furo de braçadeira				240 x 400
NMA/2554/9					203 x 322
NMA/2554/10	Pontas quadradas				162 x 245
NMA/2554/11					127 x 167

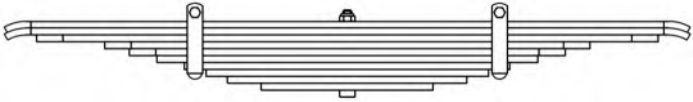
Nº Original: (9202858)	Aplicação: Semi-reboque Diversos - Base para Tanques e Furgões - Bi-trem Tanque e Graneleiro - Porta Container				NMA/2858
Ano: Até 2007	1°, 2° E 3° EIXO				
Código Cindumel	Descrição			Bitola	Comprimento
NMA/2858	Feixe original com 10 lâminas			-	-
NMA/2858/1/2	Pontas chanfradas e semi-viradas			90 x 11	558 x 558
NMA/2858/3	Pontas chanfradas				506 x 506
NMA/2858/4		395 x 395			
NMA/2858/5	Pontas quadradas				355 x 355
NMA/2858/6		310 x 310			
NMA/2858/7		265 x 265			
NMA/2858/8	Pontas quadradas				230 x 230
NMA/2858/9		195 x 195			
NMA/2858/10		140 x 140			

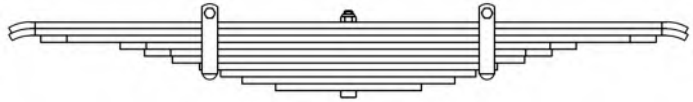
Nº Original: 9202858	Aplicação: Semi-reboque Diversos - Base para Tanques e Furgões - Bi-trem Tanque e Graneleiro - Porta Container				NMA/2860
Ano: 2008 ...	1°, 2° E 3° EIXO				
Código Cindumel	Descrição			Bitola	Comprimento
NMA/2860	Feixe original com 10 lâminas			-	-
NMA/2860/1/2	Pontas chanfradas e semi-viradas			90 x 10	557 x 557
NMA/2860/3	Pontas chanfradas				506 x 506
NMA/2860/4		Pontas quadradas			90 x 12
NMA/2860/5	349 x 349				
NMA/2860/6	303 x 303				
NMA/2860/7	Pontas quadradas com furos de braçadeiras			90 x 10	258 x 258
NMA/2860/8	Pontas quadradas				212 x 212
NMA/2860/9		166 x 166			
NMA/2860/10				120 x 120	

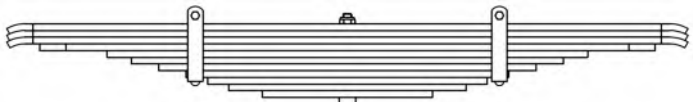
Nº Original: 9202646	Aplicação: Semi-reboque Caçamba Basculante - Reboque Diversos - Bi-trem Toras				NMA/2646
Ano: -	1°, 2° E 3° EIXO				
Código Cindumel	Descrição			Bitola	Comprimento
NMA/2646	Feixe original com 11 lâminas			-	-
NMA/2646/1/2/3	Pontas chanfradas e semi-viradas			88,9 x 11,1	557 x 557
NMA/2646/4	Pontas chanfradas				506 x 506
NMA/2646/5		395 x 395			
NMA/2646/6	Pontas quadradas				355 x 355
NMA/2646/7		310 x 310			
NMA/2646/8		265 x 265			
NMA/2646/9	Pontas quadradas				230 x 230
NMA/2646/10		195 x 195			
NMA/2646/11		140 x 140			

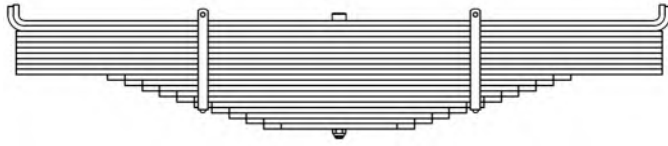
Nº Original: 9202932	Aplicação: Semi-reboque Julieta Toras – Reboque Julieta Toras				NMA/2932
Ano: -	BOGIE	Furo Central: Ø21	Altura: 70	Apoios: 860 x 800	
Código Cindumel	Descrição			Bitola	Comprimento
NMA/2932	Feixe original com 20 lâminas			-	-
RDN/5349/1	Pontas quadradas e dobradas			90 x 14	830 x 830
RDN/5349/2					847 x 847
RDN/5349/3 A 10	Pontas quadradas				837 x 837
NMA/2932/11	Pontas chanfradas				600 x 600
NMA/2932/12					555 x 555
NMA/2932/13					510 x 510
NMA/2932/14					465 x 465
NMA/2932/15					420 x 420
NMA/2932/16	Pontas chanfradas com furos de braçadeiras				375 x 375
NMA/2932/17	Pontas chanfradas				330 x 330
NMA/2932/18					285 x 285
NMA/2932/19				240 x 240	
NMA/2932/20				195 x 195	

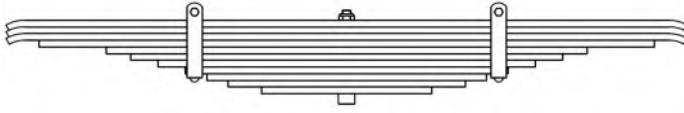
Nº Original: 9200652	Aplicação: Carrega Tudo – Todos				NMA/0652
Ano: -	1°, 2° E 3° EIXO	Furo Central: Ø15,5	Altura: 95	Apoios: 475 x 475	
Código Cindumel	Descrição			Bitola	Comprimento
NMA/0652	Feixe original com 11 lâminas			-	-
NMA/0652/1/2/3	Pontas chanfradas e semi-viradas			88,9 x 11,1	608 x 608
NMA/0652/4	Pontas chanfradas				554 x 554
NMA/0652/5	Pontas quadradas				443 x 443
NMA/0652/6					403 x 403
NMA/0652/7					358 x 358
NMA/0652/8	Pontas quadradas com furos de braçadeiras				303 x 303
NMA/0652/9	Pontas quadradas				245 x 245
NMA/0652/10					195 x 195
NMA/0652/11					140 x 140

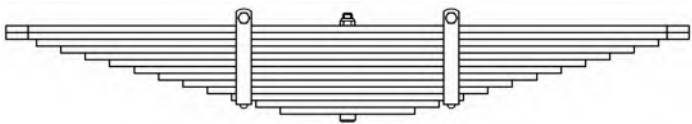
Nº Original: PT0275	Aplicação: Semi-reboque 3 eixos				NMA/0275	
Ano: -	EIXO CENTRAL	Furo Central: Ø15,5	Altura: 100	Apoios: -		
Código Cindumel	Descrição			Bitola	Comprimento	
NMA/0275	Feixe original com 13 lâminas			-	-	
NMA/0275/1/2	Pontas chanfradas			88,9 x 11,1	560 x 560	
NMA/0275/3	Pontas quadradas				510 x 510	
NMA/0275/4		470 x 470				
NMA/0275/5		430 x 430				
NMA/0275/6		390 x 390				
NMA/0275/7		350 x 350				
NMA/0275/8		310 x 310				
NMA/0275/9		270 x 270				
NMA/0275/10		230 x 230				
NMA/0275/11		Pontas chanfradas com furos de braçadeiras			190 x 190	
NMA/0275/12		Pontas quadradas			150 x 150	
NMA/0275/13			110 x 110			

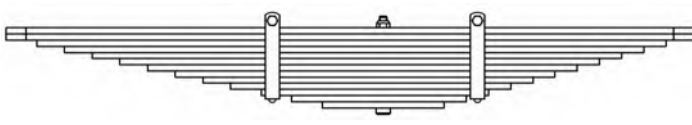
Nº Original: PT0276	Aplicação: Semi-reboque 3 eixos				NMA/0276	
Ano: -	1º E 3º EIXO	Furo Central: Ø15,5	Altura: 123	Apoios: -		
Código Cindumel	Descrição			Bitola	Comprimento	
NMA/0276	Feixe original com 13 lâminas			-	-	
NMA/0276/1/2	Pontas chanfradas			88,9 x 11,1	680 x 560	
NMA/0276/3	Pontas quadradas				625 x 510	
NMA/0276/4		575 x 470				
NMA/0276/5		525 x 430				
NMA/0276/6		475 x 390				
NMA/0276/7		425 x 350				
NMA/0276/8		375 x 310				
NMA/0276/9		325 x 270				
NMA/0276/10		275 x 230				
NMA/0276/11		Pontas chanfradas com furos de braçadeiras			220 x 190	
NMA/0276/12		Pontas quadradas			165 x 150	
NMA/0276/13			110 x 110			

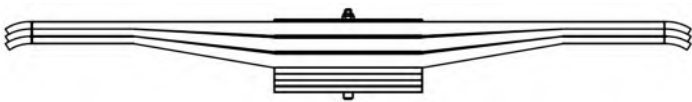
Nº Original: 9206258	Aplicação: Semi-reboque 13 Toneladas - Tanque - Frigorífico - Baú				NMA/6258
Ano: 2011 ...	1º, 2º E 3º EIXO	Furo Central: Ø15,5	Altura: 48	Apoios: 425 x 425	
Código Cindumel	Descrição			Bitola	Comprimento
NMA/6258	Feixe original com 3 lâminas + Calços			-	-
NMA/6258/1	Lâmina parabólica com pontas chanfradas e semi-viradas			90 x 23	557 x 557
NMA/6258/2					
NMA/6258/3					
52738401	Calço			90 x 10	120 x 120

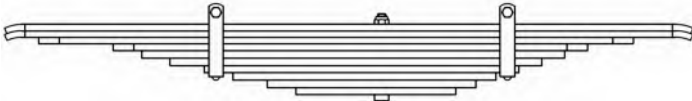
Nº Original: PT2292	Aplicação: Semi-reboque 3 eixos				NMA/2292
Ano: -	1º E 3º EIXO	Furo Central: Ø15,5	Altura: 140	Apoios: 545 x 400	
Código Cindumel	Descrição			Bitola	Comprimento
NMA/2292	Feixe original com 10 lâminas			-	-
NMA/2292/1/2	Pontas chanfradas e semi-viradas			88,9 x 11,1	660 x 545
NMA/2292/3	Pontas chanfradas				600 x 440
NMA/2292/4		Pontas quadradas			470 x 360
NMA/2292/5			420 x 320		
NMA/2292/6			370 x 280		
NMA/2292/7	Pontas quadradas com furos de braçadeiras			88,9 x 12,7	310 x 240
NMA/2292/8	Pontas quadradas				260 x 200
NMA/2292/9					200 x 165
NMA/2292/10					150 x 130

Nº Cindumel	Nº Original	Feixe (Posição)	Ano	Aplicação	Pág.
RDN/5301	208004392	1º, 2º E 3º EIXO	1991 ...	Semi-Reboque 3 Eixos - 11Ton. 1250 EE - Asa Delta (Suspensão Estampada)	06
RDN/5303	208002865	1º E 3º EIXO	1989 ...	Semi-Reboque 3 Eixos	06
RDN/5304	208002864	EIXO CENTRAL	1989 ...	Semi-Reboque 3 Eixos	06
RDN/5305	208004502	TRUCK	-	Semi-Reboque 1 Eixo - 11 Toneladas	07
RDN/5307	208001642	TRUCK	-	Semi-Reboque suspensão rebaixada 13 Toneladas 1360 EE	07
RDN/5309	208004231	TRUCK	-	Semi-Reboque 8,5 Toneladas 1250 EE	07
RDN/5310	208006573	1º E 3º EIXO	2000 ... 2006	Semi-Reboque 3 Eixos - 11 Ton. 1250 EE	08
RDN/5311	208005141	EIXO CENTRAL	-	Semi-Reboque Basculante 25m³ 13 Toneladas 1250 EE	09
RDN/5312	208006283	1º E 3º EIXO	-	Bi-trem 11 Toneladas 1250EE	09
RDN/5313	208003221	TRUCK	-	Semi-reboque suspensão direcionada	10
RDN/5314	208007263	1º E 2º EIXO	2000 ...	Carrega Tudo - 13 Toneladas 1350 EE	24
RDN/5314-A	78000005	1º E 2º EIXO	2000 ...	Carrega Tudo - 13 Toneladas 1350 EE	24
RDN/5315	208004727	1º E 2º EIXO	-	Reboque Julieta Canavieiro 2 eixos 13 Toneladas 1360 EE	11
RDN/5316	208008059	1º E 3º EIXO	2002 ...	Reboque Canavieiro - Madeireiro 1 Eixo 13 Toneladas - Reboque Canavieiro 3 Eixos Dianteiro	11
RDN/5317	PR-000009	1º E 3º EIXO	-	Semi-Reboque Canavieiro 13 Toneladas	28
RDN/5318	PR-000010	EIXO CENTRAL	-	Semi-Reboque Canavieiro 13 Toneladas	28
RDN/5320	208000402	DIANTEIRO	1981 ... 1994	Caminhão Fora de Estrada RK425	12
RDN/5322	208002360	DIANTEIRO	1994 ...	Caminhão Fora de Estrada RK425	12
RDN/5324	208006336	DIANTEIRO	-	Caminhão Fora de Estrada RK430	13
RDN/5324-E	PR-000007	DIANTEIRO	-	Substitui feixe: RDN/5324	13
RDN/5325	208004026	3º EIXO	-	Semi-reboque bi-direcional	10
RDN/5326	208003116	TRUCK	até 1990	Reboque Canavieiro 1 eixo - 13 Ton.	14
RDN/5327	208006498	TRUCK	1990 ... 1999	Reboque Canavieiro 1 eixo 13 Toneladas	14
RDN/5328	208007440	1º E 3º EIXO	1999 ... 2006	Semi-reboque 3 Eixos 13 Ton. 1250EE - Reboque Canavieiro 1 eixo 13 Toneladas (até outubro/2002)	15
RDN/5329	(78000099)	1º E 3º EIXO	2007 ...	Semi-reboque 3 Eixos 13 Ton. 1250EE - Reboque Canavieiro 1 eixo 13 Toneladas	15
RDN/5329-H	78000099	1º E 3º EIXO	2007 ...	Semi-reboque 3 Eixos 13 Ton. 1250EE - Reboque Canavieiro 1 eixo 13 Toneladas	15
RDN/5330	208006918	TRAÇÃO	1998 ... 2001	Suspensão Pneumática 13 Toneladas	16
RDN/5331	208006611	TRAÇÃO	1998 ... 2001	Suspensão Pneumática 13 Toneladas	16
RDN/5332	208007083	TRAÇÃO	2000 ...	Cavalo mecânico Linha Pesada	17
RDN/5332-A	208008064	TRAÇÃO	2000 ...	Cavalo mecânico Linha Pesada Volvo	22
RDN/5333	208006610	TRAÇÃO	1998 ... 2001	Suspensão Pneumática 13 Toneladas	16
RDN/5334	208006923 6953207006	3º EIXO	2000 ...	Caminhão Mercedes Benz veículos semi-pesados 6x2: L1620 - L1622 - 1720 - Atego 2425 (2006 ...)	18
RDN/5336	208006872	EIXO CENTRAL	2000 ... 2006	Semi-reboque 3 eixos - 13 Ton. 1250 EE	19
RDN/5337	78000104 213000768	EIXO CENTRAL	2007 ...	Semi-reboque 3 eixos - 13 Ton. 1250 EE	20
RDN/5338	208006871	1º E 3º EIXO	2000 ... 2006	Semi-reboque 3 eixos - 13 Ton. 1250 EE - Reboque Canavieiro - Madeireiro 2 eixos	19
RDN/5339	78000098	1º E 3º EIXO	2007 ...	Semi-reboque 3 eixos - 13 Ton. 1250 EE - Reboque Canavieiro - Madeireiro 2 eixos	20
RDN/5340	208006520	TRAÇÃO	-	Cavalo mecânico Linha Pesada	16
RDN/5342	208006612	TRUCK	2000 ...	Cavalo mecânico Linha Pesada	17
RDN/5343	100000108404 9583200406	TRUCK - TRAÇÃO	2016 ...	Caminhão Atego 2426 - 2429 - 2430 - 6x2	26
RDN/5344	208006574	EIXO CENTRAL	2000 ... 2006	Semi-Reboque 3 Eixos - 11 Ton. 1250 EE	08
RDN/5345	78000103 100000174710	EIXO CENTRAL	2007 ...	Semi-Reboque 3 Eixos - 11 Ton. 1250 EE	21
RDN/5346	208006015	TRUCK - TRAÇÃO	-	Cavalo Mecânico 13 e 15 Toneladas	22

Nº Cindumel	Nº Original	Feixe (Posição)	Ano	Aplicação	Pág.
RDN/5347	78000102 100000122859	1º E 3º EIXO	2007 ...	Semi-Reboque 3 Eixos - 11 Ton. 1250 EE	21
RDN/5348	208003691	TRAÇÃO	1998 ...	Suspensão Pneumática 13 Toneladas	17
RDN/5349	208003394	BOGIE	-	Suspensão Bogie 26 Toneladas 1437EE	22
RDN/5350	208007851 208007298 20503772 21400188 21424480 78000048 78000126 100000081054 100000098806	TRAÇÃO	-	Caminhão 6x2 (9 Ton. 1250EE) - Iveco Eurocargo 230E24 (2005 ...) - Volkswagen - 22180 - 22190 - 23210C - 23210M - 23220 - 23310 (2002 ...) - Ford Cargo 1617 - 1622 - 1630 (2002 ...) - Volvo VM23 (2003 ...)	23
RDN/5351	208007852 208007299 20503788 21398520 21424483 78000049 78000127 100000081055 100000098808	TRUCK	-	Caminhão 6x2 (9 Ton. 1250EE) - Iveco Eurocargo 230E24 (2005 ...) - Volkswagen - 22180 - 22190 - 23210C - 23210M - 23220 - 23310 (2002 ...) - Ford Cargo 1617 - 1622 - 1630 (2002 ...) - Volvo VM23 (2003 ...)	23
RDN/5352	208006295	1º E 2º EIXO	1995 ... 1999	Semi-reboque Canavieiro 2 Eixos - Reboque Canavieiro 2 Eixos - Dolly	24
RDN/5353	208007691 6933200106	TRAÇÃO	2001 ...	Caminhão Mercedes Extra pesado 1938S - Axor 2533 - 2540 - 2544	18
RDN/5354	208007692 6933200206	TRUCK	2001 ...	Caminhão Mercedes Extra pesado 1938S - Axor 2533 - 2540 - 2544	18
RDN/5355	PR-52206	DIANTEIRO	-	Substitui feixe: RDN/5324	13
RDN/5356	208008419	TRAÇÃO	2004 ...	Cavalo mecânico Scania 6x2 - 1250EE 9 toneladas	25
RDN/5357	208008420	TRUCK	2004 ...	Cavalo mecânico Scania 6x2 - 1250EE 9 toneladas	25
RDN/5358	78000001 100000087342 100000112599	TRAÇÃO	2004 ...	Cavalo mecânico Volvo FH - NH (6x2) 1250EE	26
RDN/5359	78000002 100000087343 100000103980	TRUCK	2004 ...	Cavalo mecânico Volvo FH - NH (6x2) 1250EE	26
RDN/5362	208007950	TRAÇÃO	-	Caminhão Mercedes Benz 1634 - 2º Eixo - 9 Toneladas - 1350 EE	27
RDN/5363	208007951	TRUCK	-	Caminhão Mercedes Benz 1634 - 3º Eixo - 9 Toneladas - 1350 EE	27
MRB/676	-	TRUCK	-	Truck Randon	01
MRB/776	208000776	TRUCK	1969 ... 1990	Truck Rodoviária - Randon Caminhão MBB 1113	01
MRB/695	-	TRUCK	-	Truck Rodoviária - Randon	02
MRB/697	212000738	TRUCK	-	Truck Rodoviária - Randon	02
SCA/791	208000780001	EIXO CENTRAL	-	Semi-Reboque 3 Eixos	03
SCA/791-E	-	EIXO CENTRAL	-	Substitui feixe: SCA/791	03
SCA/792	208001500001	1º E 3º EIXO	-	Semi-Reboque 3 Eixos	04
SCA/792-E	-	1º E 3º EIXO	-	Substitui feixe: SCA/792	04
SCA/793	-	TRUCK	-	Semi-Reboque 3 Eixos	05

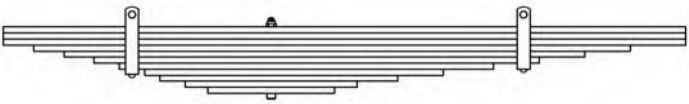
Nº Original: -	Aplicação: Truck Randon				MRB/676
Ano: -	TRUCK	Furo Central: Ø13,5	Altura: 100	Apoios: -	
Código Cindumel	Descrição			Bitola	Comprimento
MRB/676	Feixe original com 11 lâminas			-	-
MRB/676/1/2/3	Pontas quadradas			80 x 12	530 x 820
MRB/676/4					470 x 710
MRB/676/5			410 x 620		
MRB/676/6	Ponta quadrada com furo de braçadeira				350 x 530
MRB/676/7					300 x 440
MRB/676/8	Pontas quadradas				250 x 340
MRB/676/9					220 x 250
MRB/676/10					170 x 170
MRB/676/11					125 x 125

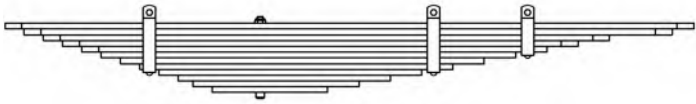
Nº Original: 208000776	Aplicação: Truck Rodoviária – Randon Caminhão MBB 1113				MRB/776
Ano: 1969 ... 1990	TRUCK	Furo Central: Ø12,5	Altura: 75	Apoios: -	
Código Cindumel	Descrição			Bitola	Comprimento
MRB/776	Feixe original com 12 lâminas			-	-
MRB/776/1	Pontas chanfradas			80 x 12	530 x 900
MRB/776/2					490 x 855
MRB/776/3					450 x 725
MRB/776/4					410 x 660
MRB/776/5	Pontas chanfrada / Ponta quadrada com furo de braçadeira				370 x 595
MRB/776/6	Pontas quadradas				330 x 530
MRB/776/7					290 x 465
MRB/776/8	Ponta quadradas com furos de braçadeiras				250 x 400
MRB/776/9	Pontas quadradas				210 x 335
MRB/776/10					170 x 270
MRB/776/11					140 x 205
MRB/776/12					100 x 140

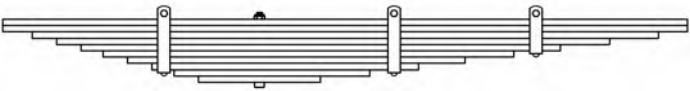
Nº Original: -	Aplicação: Truck Rodoviária – Randon				MRB/695
Ano: -	TRUCK				
Código Cindumel	Descrição			Bitola	Comprimento
MRB/695	Feixe original com 10 lâminas			-	-
MRB/695/1/2	Pontas quadradas			80 x 13	525 x 875
MRB/695/3					465 x 815
MRB/695/4					415 x 715
MRB/695/5	Ponta quadradas com furo de braçadeira				365 x 615
MRB/695/6	Pontas quadradas				320 x 520
MRB/695/7					270 x 420
MRB/695/8	Ponta quadradas com furos de braçadeiras				220 x 325
MRB/695/9	Pontas quadradas				175 x 225
MRB/695/10					125 x 125

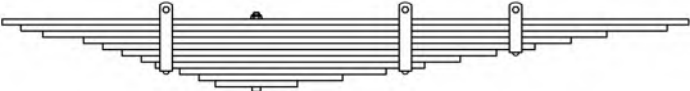
Nº Original: 212000738	Aplicação: Truck Rodoviária – Randon				MRB/697
Ano: -	TRUCK				
Código Cindumel	Descrição			Bitola	Comprimento
MRB/697	Feixe original com 11 lâminas			-	-
MRB/697/1	Pontas chanfradas			80 x 12	530 x 900
MRB/697/2					490 x 855
MRB/697/3				80 x 13	445 x 730
MRB/697/4					360 x 655
MRB/697/5	Pontas chanfrada / Ponta quadrada com furo de braçadeira			320 x 580	
MRB/697/6	Pontas quadradas			280 x 500	
MRB/697/7				240 x 425	
MRB/697/8	Pontas quadradas com furos de braçadeiras			210 x 350	
MRB/697/9	Pontas quadradas			160 x 270	
MRB/697/10				120 x 180	
MRB/697/11				85 x 85	

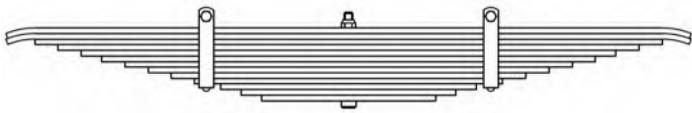
Nº Original: 208000780001	Aplicação: Semi-Reboque 3 Eixos				SCA/791
Ano: -	EIXO CENTRAL				
Código Cindumel	Descrição			Bitola	Comprimento
SCA/791	Feixe original com 13 lâminas			-	-
SCA/791/1/2	Pontas chanfradas e semi-viradas			88,9 x 9,52	590 x 590
SCA/791/3	Pontas chanfradas				540 x 540
SCA/791/4					500 x 500
SCA/791/5					460 x 460
SCA/791/6					425 x 425
SCA/791/7					385 x 385
SCA/791/8					345 x 345
SCA/791/9					305 x 305
SCA/791/10	Pontas chanfradas com furos de braçadeiras				265 x 265
SCA/791/11	Pontas chanfradas				220 x 220
SCA/791/12					185 x 185
SCA/791/13					150 x 150
Consulte também feixe OPCIONAL Cindumel – SCA/791-E					

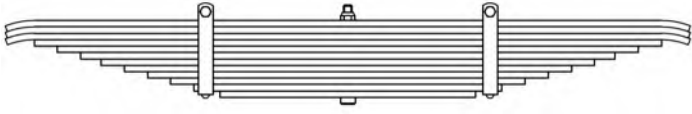
Nº Original: -	Aplicação: Substitui feixe: SCA/791				SCA/791-E	
Ano: -	EIXO CENTRAL					Furo Central: Ø15,5
Código Cindumel	Descrição			Bitola	Comprimento	
SCA/791-E	Feixe OPCIONAL com 12 lâminas			-	-	
SCA/791-E/1/2/3	Pontas quadradas e semi-viradas			90 x 11	590 x 590	
SCA/791-E/4	Pontas quadradas				540 x 540	
SCA/791-E/5					500 x 500	
SCA/791-E/6					460 x 460	
SCA/791-E/7					425 x 425	
SCA/791-E/8					385 x 385	
SCA/791-E/9					345 x 345	
SCA/791-E/10					305 x 305	
SCA/791-E/11	Pontas quadradas com furos de braçadeiras				265 x 265	
SCA/791-E/12	Pontas quadradas				220 x 220	
SCA/791-E/3V	Pontas quadradas e dobradas				90 x 11	560 x 560

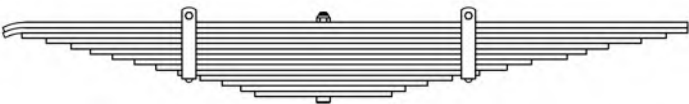
Nº Original: 208001500001	Aplicação: Semi-Reboque 3 Eixos				SCA/792	
Ano: -	1º E 3º EIXO					Furo Central: Ø15,5
Código Cindumel	Descrição			Bitola	Comprimento	
SCA/792	Feixe original com 14 lâminas			-	-	
SCA/792/1/2	Pontas quadradas e semi-viradas			88,9 x 9,52	585 x 665	
SCA/792/3	Pontas quadradas				550 x 625	
SCA/792/4					505 x 580	
SCA/792/5					460 x 520	
SCA/792/6					425 x 480	
SCA/792/7					385 x 445	
SCA/792/8					345 x 380	
SCA/792/9					305 x 335	
SCA/792/10		Pontas quadradas com furos de braçadeiras			265 x 285	
SCA/792/11		Pontas quadradas			225 x 235	
SCA/792/12			185 x 190			
SCA/792/13			150 x 150			
SCA/792/14			125 x 125			
Consulte também feixe OPCIONAL Cindumel – SCA/792-E						

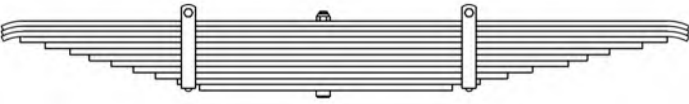
Nº Original: -	Aplicação: Substitui feixe: SCA/792				SCA/792-E	
Ano: -	1º E 3º EIXO					Furo Central: Ø15,5
Código Cindumel	Descrição			Bitola	Comprimento	
SCA/792-E	Feixe OPCIONAL com 12 lâminas			-	-	
SCA/792-E/1/2/3	Pontas quadradas e semi-viradas			90 x 11	585 x 665	
SCA/792-E/4	Pontas quadradas				550 x 625	
SCA/792-E/5					505 x 580	
SCA/792-E/6					460 x 520	
SCA/792-E/7					425 x 480	
SCA/792-E/8					385 x 445	
SCA/792-E/9					345 x 380	
SCA/792-E/10					305 x 335	
SCA/792-E/11		Pontas quadradas com furos de braçadeiras			265 x 285	
SCA/792-E/12		Pontas quadradas			225 x 235	

Nº Original: -	Aplicação: Semi-Reboque 3 Eixos				SCA/793
Ano: -	TRUCK	Furo Central: Ø14,5	Altura: 110	Apoios: -	
Código Cindumel	Descrição			Bitola	
SCA/793	Feixe original com 17 lâminas			-	-
SCA/793/1/2	Pontas quadradas			88,9 x 9,52	775 x 775
SCA/793/3					735 x 735
SCA/793/4					690 x 690
SCA/793/5					645 x 645
SCA/793/6					605 x 605
SCA/793/7					565 x 565
SCA/793/8					520 x 520
SCA/793/9					480 x 480
SCA/793/10					435 x 435
SCA/793/11		Pontas quadradas com furos de braçadeiras			400 x 400
SCA/793/12	Pontas quadradas			355 x 355	
SCA/793/13				315 x 315	
SCA/793/14				275 x 275	
SCA/793/15				235 x 235	
SCA/793/16				195 x 195	
SCA/793/17				150 x 150	

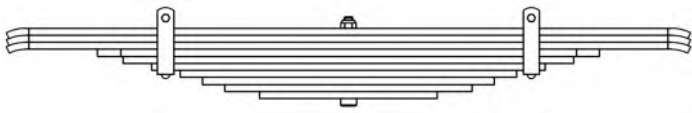
Nº Original: 208004392	Aplicação: Semi-Reboque 3 Eixos - 11Ton. 1250 EE - Asa Delta (Suspensão Estampada)				RDN/5301
Ano: 1991 ...	1º, 2º E 3º EIXO				
Código Cindumel	Descrição	Bitola	Comprimento		
RDN/5301	Feixe original com 10 lâminas	-	-		
RDN/5301/1/2/3	Pontas chanfradas e semi-viradas	90 x 11	539 x 539		
RDN/5301/4	Pontas chanfradas		395 x 395		
RDN/5301/5	Pontas quadradas		355 x 355		
RDN/5301/6	Pontas quadradas com furos de braçadeiras		310 x 310		
RDN/5301/7	Pontas quadradas		265 x 265		
RDN/5301/8			230 x 230		
RDN/5301/9			195 x 195		
RDN/5301/10			140 x 140		

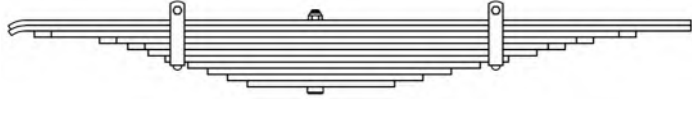
Nº Original: 208002865	Aplicação: Semi-Reboque 3 Eixos				RDN/5303
Ano: 1989 ...	1º E 3º EIXO				
Código Cindumel	Descrição	Bitola	Comprimento		
RDN/5303	Feixe original com 11 lâminas	-	-		
RDN/5303/1/2	Pontas quadradas e semi-viradas	90 x 10	541 x 662		
RDN/5303/3	Pontas chanfradas		495 x 565		
RDN/5303/4		90 x 11	380 x 490		
RDN/5303/5	330 x 440				
RDN/5303/6	295 x 390				
RDN/5303/7	265 x 340				
RDN/5303/8	Pontas quadradas		225 x 290		
RDN/5303/9		190 x 240			
RDN/5303/10		155 x 190			
RDN/5303/11		120 x 140			

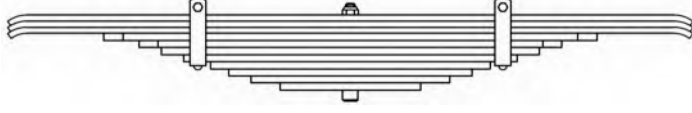
Nº Original: 208002864	Aplicação: Semi-Reboque 3 Eixos				RDN/5304
Ano: 1989 ...	EIXO CENTRAL				
Código Cindumel	Descrição	Bitola	Comprimento		
RDN/5304	Feixe original com 11 lâminas	-	-		
RDN/5304/1/2/3	Pontas quadradas e semi-viradas	88,9 x 9,52	535 x 535		
RDN/5304/4	Pontas chanfradas	88,9 x 11,1	385 x 385		
RDN/5304/5			330 x 330		
RDN/5304/6	295 x 295				
RDN/5304/7	260 x 260				
RDN/5304/8	Pontas quadradas		218 x 218		
RDN/5304/9			190 x 190		
RDN/5304/10			155 x 155		
RDN/5304/11			110 x 110		

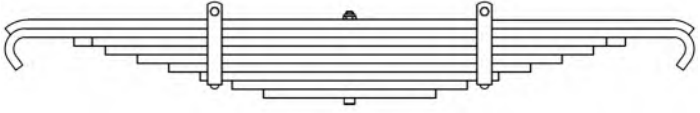
Nº Original: 208004502	Aplicação: Semi-Reboque 1 Eixo - 11 Toneladas				RDN/5305
Ano: -	TRUCK				
Código Cindumel	Descrição	Bitola	Comprimento		
RDN/5305	Feixe original com 9 lâminas	-	-		
RDN/5305/1	Pontas quadradas e semi-viradas	90 x 14	600 x 600		
RDN/5305/2	Pontas quadradas e dobradas		435 x 435		
RDN/5305/3	Pontas chanfradas		388 x 388		
RDN/5305/4	Pontas quadradas		340 x 340		
RDN/5305/5			293 x 293		
RDN/5305/6			245 x 245		
RDN/5305/7	Pontas quadradas com furos de braçadeiras		198 x 198		
RDN/5305/8	Pontas quadradas		150 x 150		
RDN/5305/9					
RDN/5305/1RF	Pontas chanfradas	90 x 14	500 x 500		

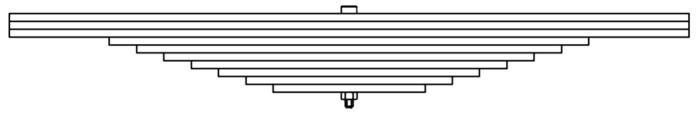
Nº Original: 208001642	Aplicação: Semi-Reboque suspensão rebaixada 13 Toneladas 1360 EE				RDN/5307
Ano: -	TRUCK				
Código Cindumel	Descrição	Bitola	Comprimento		
RDN/5307	Feixe original com 10 lâminas	-	-		
RDN/5307/1/2/3	Pontas quadradas	90 x 13	560 x 560		
RDN/5307/4			395 x 395		
RDN/5307/5			350 x 350		
RDN/5307/6			305 x 305		
RDN/5307/7			260 x 260		
RDN/5307/8			215 x 215		
RDN/5307/9			170 x 170		
RDN/5307/10			125 x 125		

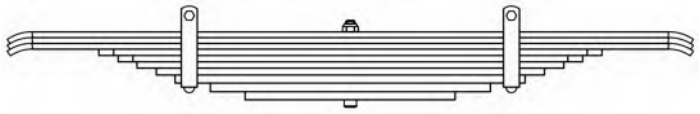
Nº Original: 208004231	Aplicação: SSemi-Reboque 8,5 Toneladas 1250 EE				RDN/5309
Ano: -	TRUCK				
Código Cindumel	Descrição	Bitola	Comprimento		
RDN/5309	Feixe original com 10 lâminas	-	-		
RDN/5309/1/2/3	Pontas chanfradas e semi-viradas	90 x 9	539 x 539		
RDN/5309/4	Pontas chanfradas	90 x 10	395 x 395		
RDN/5309/5			365 x 365		
RDN/5309/6	Pontas quadradas		335 x 335		
RDN/5309/7		305 x 305			
RDN/5309/8	Pontas quadradas com furos de braçadeiras	90 x 13	275 x 275		
RDN/5309/9	Pontas quadradas		220 x 220		
RDN/5309/10			165 x 165		

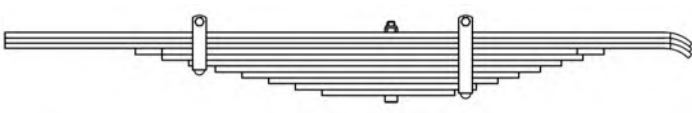
Nº Original: 208006573	Aplicação: Semi-Reboque 3 Eixos - 11 Ton. 1250 EE				RDN/5310
Ano: 2000 ... 2006	1º E 3º EIXO	Furo Central: Ø15,5	Altura: 70	Apoios: 530 x 425	
Código Cindumel	Descrição			Bitola	
RDN/5310	Feixe original com 11 lâminas			-	-
RDN/5310-A	Feixe original com 11 lâminas + 1RF				
RDN/5338/1/2/3	Ponta quadrada / Ponta chanfrada e semi-virada			90 x 10	725 x 565
RDN/5310/4	Pontas chanfradas			90 x 11	480 x 400
RDN/5310/5	Pontas quadradas				430 x 360
RDN/5310/6	Pontas quadradas com furo de braçadeira				380 x 320
RDN/5310/7	Pontas quadradas				330 x 280
RDN/5310/8					280 x 240
RDN/5310/9					230 x 200
RDN/5310/10	Pontas quadradas com furo de braçadeira				180 x 160
RDN/5310/11	Pontas quadradas			130 x 120	
RDN/5310/1RF	Pontas chanfradas			90 x 10	535 x 430

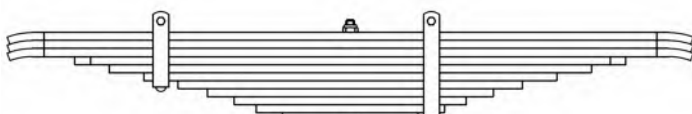
Nº Original: 208006574	Aplicação: Semi-Reboque 3 Eixos - 11 Ton. 1250 EE				RDN/5344
Ano: 2000 ... 2006	EIXO CENTRAL	Furo Central: Ø15,5	Altura: 70	Apoios: 425 x 425	
Código Cindumel	Descrição			Bitola	
RDN/5344	Feixe original com 11 lâminas			-	-
RDN/5344-A	Feixe original com 11 lâminas + 1RF				
RDN/5344/1/2/3	Pontas chanfradas e semi-viradas			90 x 10	565 x 565
RDN/5344/4	Pontas chanfradas			90 x 11	400 x 400
RDN/5344/5	Pontas quadradas				360 x 360
RDN/5344/6	Pontas quadradas com furo de braçadeira				320 x 320
RDN/5344/7	Pontas quadradas				280 x 280
RDN/5344/8					240 x 240
RDN/5344/9					200 x 200
RDN/5344/10	Pontas quadradas com furo de braçadeira				160 x 160
RDN/5344/11	Pontas quadradas			120 x 120	
RDN/5344/1RF	Pontas chanfradas			90 x 10	430 x 430

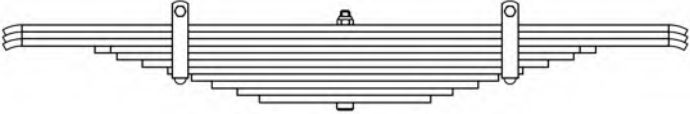
Nº Original: 208005141	Aplicação: Semi-Reboque Basculante 25m ³ 13 Toneladas 1250 EE				RDN/5311
Ano: -	EIXO CENTRAL				
Código Cindumel	Descrição			Bitola	Comprimento
RDN/5311	Feixe original com 11 lâminas			-	-
RDN/5311/1/2/3	Ponta chanfradas e semi-viradas			90 x 11	540 x 540
RDN/5311/4	Pontas chanfradas				395 x 395
RDN/5311/5	Pontas quadradas				360 x 360
RDN/5311/6					320 x 320
RDN/5311/7	Pontas quadradas com furos de braçadeiras				280 x 280
RDN/5311/8	Pontas quadradas				242 x 242
RDN/5311/9					210 x 210
RDN/5311/10					170 x 170
RDN/5311/11					135 x 135

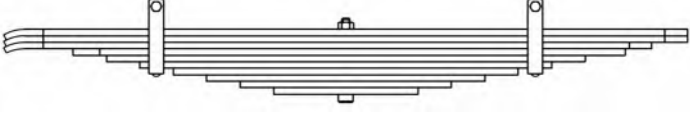
Nº Original: 208006283	Aplicação: Bi-trem 11 Toneladas 1250EE				RDN/5312
Ano: -	1º E 3º EIXO				
Código Cindumel	Descrição			Bitola	Comprimento
RDN/5312	Feixe original com 10 lâminas			-	-
RDN/5312/1/2	Ponta chanfradas e semi-viradas			90 x 11	541 x 571
RDN/5312/3					541 x 541
RDN/5312/4	Pontas chanfradas				395 x 395
RDN/5312/5	Pontas quadradas				355 x 355
RDN/5312/6	Pontas quadradas com furos de braçadeiras				310 x 310
RDN/5312/7	Pontas quadradas				265 x 265
RDN/5312/8					230 x 230
RDN/5312/9					195 x 195
RDN/5312/10					140 x 140

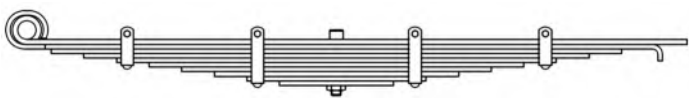
Nº Original: 208003221	Aplicação: Semi-reboque suspensão direcionada				RDN/5313
Ano: -	TRUCK	Furo Central: Ø13,5	Altura: 163	Apoios: 760 x 760	
Código Cindumel	Descrição			Bitola	Comprimento
RDN/5313	Feixe original com 11 lâminas			-	-
RDN/5313/1	Lâmina com olhete / Ponta quadrada			88,9 x 12,7	760 x 860
RDN/5313/1B	Lâmina com olhete / Ponta quadrada + Bucha de aço				
RDN/5313/2	Lâmina com semi-olhete / Ponta chanfrada e dobrada			90 x 11	760 x 800
RDN/5313/3	Pontas quadradas				720 x 720
RDN/5313/4					650 x 650
RDN/5313/5	Pontas quadradas com furos de braçadeiras				575 x 575
RDN/5313/6	Pontas quadradas				515 x 515
RDN/5313/7					440 x 440
RDN/5313/8					380 x 380
RDN/5313/9	Pontas quadradas com furos de braçadeiras				310 x 310
RDN/5313/10	Pontas quadradas				240 x 240
RDN/5313/11					172 x 172

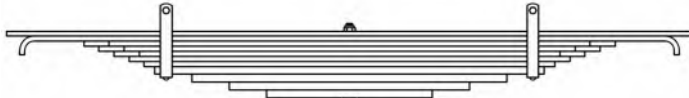
Nº Original: 208004026	Aplicação: Semi-reboque bi-direcional				RDN/5325
Ano: -	3º EIXO	Furo Central: Ø15,5	Altura: 130	Apoios: 630 x 630	
Código Cindumel	Descrição			Bitola	Comprimento
RDN/5325	Feixe original com 11 lâminas			-	-
RDN/5325/1	Pontas quadradas			90 x 10	750 x 750
RDN/5325/2	Pontas quadradas e dobradas			90 x 11	710 x 710
RDN/5325/3	Pontas chanfradas				581 x 581
RDN/5325/4					548 x 548
RDN/5325/5					515 x 515
RDN/5325/6	Pontas quadradas				482 x 482
RDN/5325/7				449 x 449	
RDN/5325/8	Pontas quadradas com furos de braçadeiras			90 x 17	426 x 426
RDN/5325/9	Pontas quadradas				344 x 344
RDN/5325/10					263 x 263
RDN/5325/11					181 x 181

Nº Original: 208004727	Aplicação: Reboque Julieta Canavieiro 2 eixos 13 Toneladas 1360 EE				RDN/5315
Ano: -	1º E 2º EIXO	Furo Central: Ø15,5	Altura: 60	Apoios: 480 x 480	
Código Cindumel	Descrição			Bitola	Comprimento
RDN/5315	Feixe original com 8 lâminas			-	-
RDN/5315-A	Feixe original com 8 lâminas + 1 lâmina RDN/5315/1				
RDN/5315/1	Pontas quadradas e semi-viradas			90 x 15	600 x 600
RDN/5315/2	Pontas quadradas e dobradas				425 x 425
RDN/5315/3	Pontas chanfradas				370 x 370
RDN/5315/4	Pontas quadradas				315 x 315
RDN/5315/5					260 x 260
RDN/5315/6	Pontas quadradas com furos de braçadeiras				205 x 205
RDN/5315/7	Pontas quadradas				150 x 150
RDN/5315/8					
RDN/5315/1RF	Pontas chanfradas			90 x 15	500 x 500

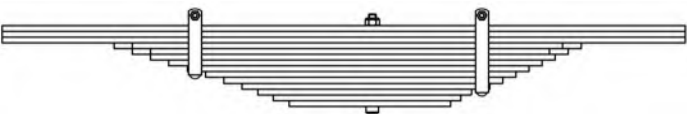
Nº Original: 208008059	Aplicação: Reboque Canavieiro - Madeireiro 1 Eixo 13 Toneladas - Reboque Canavieiro 3 Eixos Dianteiro				RDN/5316
Ano: 2002 ...	1º E 3º EIXO	Furo Central: Ø15,5	Altura: 88	Apoios: 530 x 425	
Código Cindumel	Descrição			Bitola	Comprimento
RDN/5316	Feixe original com 14 lâminas			-	-
RDN/5316/1/2/3	Pontas quadradas			90 x 11	710 x 600
RDN/5316/4	Pontas chanfradas				495 x 400
RDN/5316/5					460 x 375
RDN/5316/6	Pontas quadradas				425 x 350
RDN/5316/7					390 x 325
RDN/5316/8	Pontas quadradas com furo de braçadeira				355 x 300
RDN/5316/9	Pontas quadradas				320 x 275
RDN/5316/10					285 x 250
RDN/5316/11	Pontas quadradas com furo de braçadeira				250 x 225
RDN/5316/12	Pontas quadradas				220 x 190
RDN/5316/13					190 x 170
RDN/5316/14					160 x 150

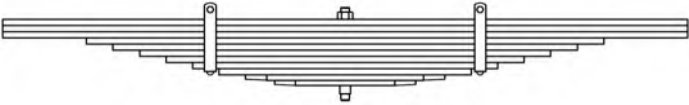
Nº Original: 208000402	Aplicação: Caminhão Fora de Estrada RK425				RDN/5320
Ano: 1981 ... 1994	DIANTEIRO				
Código Cindumel	Descrição			Bitola	Comprimento
RDN/5320	Feixe original com 11 lâminas			-	-
RDN/5320/1/2/3	Pontas quadradas			100 x 14	775 x 775
RDN/5320/4					585 x 585
RDN/5320/5					525 x 525
RDN/5320/6					465 x 465
RDN/5320/7					405 x 405
RDN/5320/8	Pontas quadradas com furos de braçadeiras				345 x 345
RDN/5320/9	Pontas quadradas				285 x 285
RDN/5320/10	Pontas laminadas e chanfradas			100 x 12	225 x 225
RDN/5320/11					160 x 160

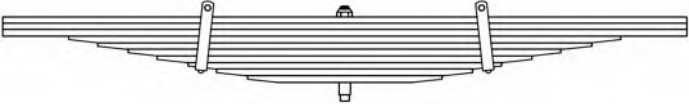
Nº Original: 208002360	Aplicação: Caminhão Fora de Estrada RK425				RDN/5322
Ano: 1994 ...	DIANTEIRO				
Código Cindumel	Descrição			Bitola	Comprimento
RDN/5322	Feixe original com 10 lâminas			-	-
RDN/5322/1/2	Pontas quadradas			100 x 14	775 x 775
RDN/5322/3					
RDN/5322/4	Pontas laminadas e quadradas			100 x 15	625 x 625
RDN/5322/5					560 x 560
RDN/5322/6					490 x 490
RDN/5322/7					425 x 425
RDN/5322/8	Pontas laminadas e quadradas com furos de braçadeiras				355 x 355
RDN/5322/9	Pontas laminadas e quadradas				290 x 290
RDN/5322/10				220 x 220	

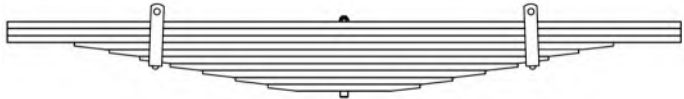
Nº Original: 208006336	Aplicação: Caminhão Fora de Estrada RK430				RDN/5324		
Ano: -	DIANTEIRO	Furo Central: Ø21	Altura: 100	Apoios: 685 x 685			
Código Cindumel	Descrição			Bitola	Comprimento		
RDN/5324	Feixe original com 10 lâminas			-	-		
RDN/5324/1/2/3	Pontas quadradas			100 x 16	775 x 775		
RDN/5324/4					620 x 620		
RDN/5324/5					540 x 540		
RDN/5324/6		Pontas laminadas e chanfradas com furos de braçadeiras			470 x 470		
RDN/5324/7					400 x 400		
RDN/5324/8					325 x 325		
RDN/5324/9		Pontas laminadas e chanfradas			250 x 250		
RDN/5324/10					175 x 175		
Consulte também feixe OPCIONAL Cindumel – RDN/5324-E ou RDN/5355							

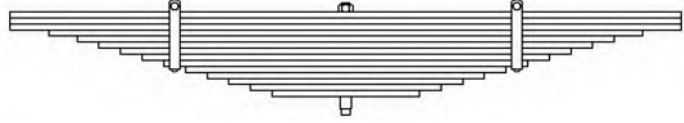
Nº Original: PR-00007	Aplicação: Substitui feixe: RDN/5324				RDN/5324-E
Ano: -	DIANTEIRO	Furo Central: Ø20,5	Altura: 80	Apoios: 685 x 685	
Código Cindumel	Descrição			Bitola	Comprimento
RDN/5324-E	Feixe OPCIONAL com 14 lâminas			-	-
RDN/5324-E/1/2/3	Pontas quadradas			100 x 14	775 x 775
RDN/5324-E/4					685 x 685
RDN/5324-E/5					620 x 620
RDN/5324-E/6					570 x 570
RDN/5324-E/7					520 x 520
RDN/5324-E/8					470 x 470
RDN/5324-E/9		Pontas quadradas com furos de braçadeiras			420 x 420
RDN/5324-E/10					370 x 370
RDN/5324-E/11					320 x 320
RDN/5324-E/12		Pontas quadradas			270 x 270
RDN/5324-E/13			220 x 220		
RDN/5324-E/14			170 x 170		

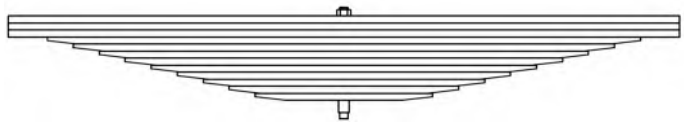
Nº Original: PR-52206	Aplicação: Substitui feixe: RDN/5324				RDN/5355
Ano: -	DIANTEIRO	Furo Central: Ø21	Altura: 68	Apoios: 685 x 685	
Código Cindumel	Descrição			Bitola	Comprimento
RDN/5355	Feixe OPCIONAL REFORÇADO com 12 lâminas			-	-
RDN/5355/1/2	Pontas laminadas e chanfradas com canaletas			100 x 16	775 x 775
RDN/5355/3					685 x 685
RDN/5355/4					625 x 625
RDN/5355/5					565 x 565
RDN/5355/6					505 x 505
RDN/5355/7					445 x 445
RDN/5355/8					385 x 385
RDN/5355/9					325 x 325
RDN/5355/10					265 x 265
RDN/5355/11					205 x 205
RDN/5355/12					205 x 205

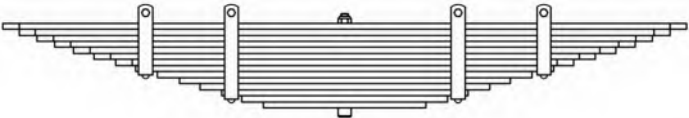
Nº Original: 208003116	Aplicação: Reboque Canavieiro 1 eixo - 13 Ton.				RDN/5326
Ano: Até 1990	TRUCK				
Código Cindumel	Descrição			Bitola	Comprimento
RDN/5326	Feixe original com 14 lâminas			-	-
RDN/5326/1	Pontas chanfradas			90 x 11	630 x 630
RDN/5326/2		600 x 600			
RDN/5326/3		567,5 x 567,5			
RDN/5326/4		535 x 535			
RDN/5326/5		500 x 500			
RDN/5326/6		462,5 x 462,5			
RDN/5326/7		422,5 x 422,5			
RDN/5326/8	Pontas quadradas com furos de braçadeiras				385 x 385
RDN/5326/9	Pontas quadradas				345 x 345
RDN/5326/10					305 x 305
RDN/5326/11	Pontas quadradas com furos de braçadeiras				267,5 x 267,5
RDN/5326/12					227,5 x 227,5
RDN/5326/13	Pontas quadradas				190 x 190
RDN/5326/14					150 x 150

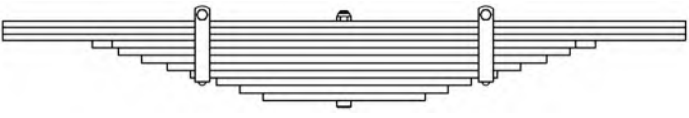
Nº Original: 208006498	Aplicação: Reboque Canavieiro 1 eixo - 13 Ton.				RDN/5327
Ano: 1990 ... 1999	TRUCK				
Código Cindumel	Descrição			Bitola	Comprimento
RDN/5327	Feixe original com 11 lâminas			-	-
RDN/5327/1/2/3	Pontas quadradas			90 x 11	590 x 590
RDN/5327/4	Pontas chanfradas			90 x 13	435 x 435
RDN/5327/5	Pontas quadradas				390 x 390
RDN/5327/6					350 x 350
RDN/5327/7	Pontas quadradas com furos de braçadeiras				305 x 305
RDN/5327/8					265 x 265
RDN/5327/9	Pontas quadradas				220 x 220
RDN/5327/10					180 x 180
RDN/5327/11				140 x 140	

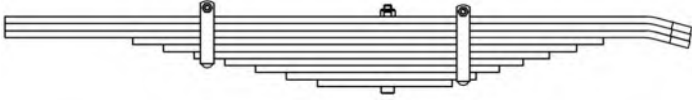
Nº Original: 208007440	Aplicação: Semi-reboque 3 Eixos 13 Ton. 1250EE - Reboque Canavieiro 1 eixo 13 Toneladas (até Outubro/2002)				RDN/5328
Ano: 1999 ... 2006	1º E 3º EIXO	Furo Central: Ø15,5	Altura: 88	Apoios: 530 x 425	
Código Cindumel	Descrição	Bitola		Comprimento	
RDN/5328	Feixe original com 10 lâminas	-		-	
RDN/5328-E	Feixe OPCIONAL com 11 lâminas = RDN/5328/1/2/3 (2x) + 3V + 1RF				
RDN/5328/1/2/3	Ponta quadrada / Ponta chanfrada e semi-virada	90 x 13		710 x 565	
RDN/5328/4	Pontas chanfradas			473 x 400	
RDN/5328/5	Pontas quadradas			416 x 350	
RDN/5328/6	Pontas quadradas com furo de braçadeira			359 x 300	
RDN/5328/7	Pontas quadradas			302 x 251	
RDN/5328/8				245 x 207	
RDN/5328/9	Pontas quadradas com furo de braçadeira			188 x 164	
RDN/5328/10	Pontas quadradas			130 x 120	
RDN/5328/3V	Ponta quadrada / Ponta chanfrada e dobrada (Veículos: 1999 ... Março/2003)			710 x 530	
RDN/5328/1RF	Pontas chanfradas			550 x 440	

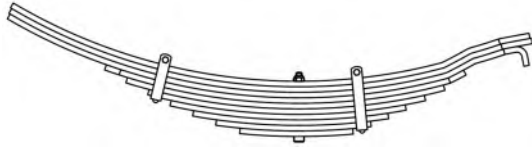
Nº Original: (78000099)	Aplicação: Semi-reboque 3 Eixos 13 Ton. 1250EE - Reboque Canavieiro 1 eixo 13 Toneladas				RDN/5329
Ano: 2007 ...	1º E 3º EIXO	Furo Central: Ø15,5	Altura: 88	Apoios: 530 x 425	
Código Cindumel	Descrição	Bitola		Comprimento	
RDN/5329	Feixe original com 10 lâminas	-		-	
RDN/5329/1/2	Ponta quadrada / Ponta chanfrada e semi-virada	90 x 13		710 x 555	
RDN/5329/3	Ponta quadrada / Ponta chanfrada e dobrada			710 x 510	
RDN/5328/4	Pontas chanfradas			473 x 400	
RDN/5328/5	Pontas quadradas			416 x 350	
RDN/5328/6	Pontas quadradas com furo de braçadeira			359 x 300	
RDN/5328/7	Pontas quadradas			302 x 251	
RDN/5328/8				245 x 207	
RDN/5328/9	Pontas quadradas com furo de braçadeira			188 x 164	
RDN/5328/10	Pontas quadradas			130 x 120	

Nº Original: 78000099	Aplicação: Semi-reboque 3 Eixos 13 Ton. 1250EE - Reboque Canavieiro 1 eixo 13 Toneladas Refer. Hoesh RDN/73 Refer. Fabrini JRA2010; JRA2419				RDN/5329-H
Ano: 2007 ...	1º E 3º EIXO	Furo Central: Ø15,5	Altura: 88	Apoios: 530 x 425	
Código Cindumel	Descrição	Bitola		Comprimento	
RDN/5329-H	Feixe original com 10 lâminas	-		-	
RDN/5329-HE	Feixe OPCIONAL com 11 lâminas = RDN/5329-H/1/2 (3x) + RDN/5329-H/3				
RDN/5329-H/1/2	Ponta quadrada / Ponta chanfrada e semi-virada	90 x 13		710 x 555	
RDN/5329-H/3	Ponta quadrada / Ponta chanfrada e dobrada			710 x 510	
RDN/5329-H/4	Pontas chanfradas			473 x 400	
RDN/5329-H/5	Pontas quadradas			416 x 350	
RDN/5328/6	Pontas quadradas com furo de braçadeira			359 x 300	
RDN/5328/7	Pontas quadradas			302 x 251	
RDN/5328/8				245 x 207	
RDN/5328/9	Pontas quadradas com furo de braçadeira			188 x 164	
RDN/5328/10	Pontas quadradas			130 x 120	

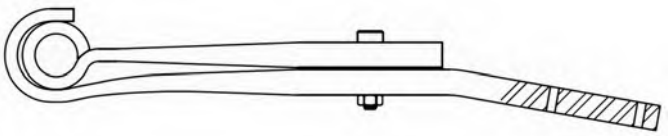
Nº Original: 208006918	Aplicação: Suspensão Pneumática 13 Toneladas				RDN/5330
Ano: 1998 ... 2001	TRAÇÃO	Furo Central: Ø20,5	Altura: -20	Apoios: 500 x 360	
Código Cindumel	Descrição	Bitola		Comprimento	
RDN/5330	Feixe original com 2 lâminas	-		-	
RDN/5340/1	Lâmina parabólica com olhete	100 x 40		500 x 115	
RDN/5340/1B	Lâmina parabólica com olhete + Bucha de aço - borracha				
RDN/5330/2	Lâmina parabólica com semi-olhete e dobrada com furos				

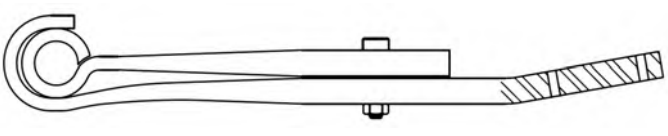
Nº Original: 208006611	Aplicação: Suspensão Pneumática 13 Toneladas				RDN/5331
Ano: 1998 ... 2001	TRAÇÃO	Furo Central: Ø20,5	Altura: -20	Apoios: 500 x 400	
Código Cindumel	Descrição	Bitola		Comprimento	
RDN/5331	Feixe original com 2 lâminas	-		-	
RDN/5340/1	Lâmina parabólica com olhete	100 x 40		500 x 115	
RDN/5340/1B	Lâmina parabólica com olhete + Bucha de aço - borracha				
RDN/5331/2	Lâmina parabólica com semi-olhete e dobrada com furos				

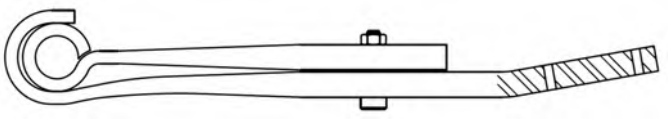
Nº Original: 208006610	Aplicação: Suspensão Pneumática 13 Toneladas				RDN/5333
Ano: 1998 ... 2001	TRAÇÃO	Furo Central: Ø20,5	Altura: -20	Apoios: 500 x 400	
Código Cindumel	Descrição	Bitola		Comprimento	
RDN/5333	Feixe original com 2 lâminas	-		-	
Difere do feixe RDN/5331 somente a posição de montagem do espigão					

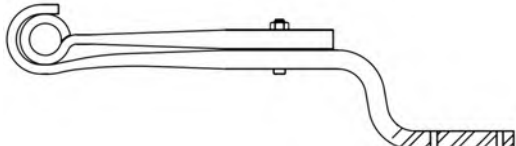
Nº Original: 208006520	Aplicação: Cavalo mecânico - Linha Pesada				RDN/5340
Ano: -	TRAÇÃO	Furo Central: Ø20,5	Altura: -20	Apoios: 500 x 400	
Código Cindumel	Descrição	Bitola		Comprimento	
RDN/5340	Feixe original com 2 lâminas	-		-	
RDN/5340/1	Lâmina parabólica com olhete	100 x 40		500 x 115	
RDN/5340/1B	Lâmina parabólica com olhete + Bucha de aço - borracha				
RDN/5340/2	Lâmina parabólica com semi-olhete e dobrada "Z" com furos				

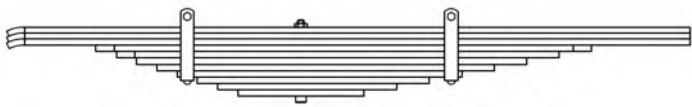
Nº Original: 208007083	Aplicação: Cavalo Mecânico Linha Pesada				RDN/5332
Ano: 2000 ...	TRAÇÃO	Furo Central: Ø15,5	Altura: 92	Apoios: 450 x 650	
Código Cindumel	Descrição	Bitola	Comprimento		
RDN/5332	Feixe original com 11 lâminas	-	-		
RDN/5342/1/2	Ponta chanfrada e semi-virada / Ponta quadrada	90 x 11	560 x 740		
RDN/5332/3			390 x 553		
RDN/5332/4	Pontas chanfradas	90 x 12	351 x 491		
RDN/5332/5	Ponta chanfrada / Ponta quadrada		313 x 430		
RDN/5332/6	Pontas quadradas		274 x 368		
RDN/5332/7			235 x 306		
RDN/5332/8	Pontas quadradas com furos de braçadeiras		197 x 244		
RDN/5332/9	Pontas quadradas		158 x 182		
RDN/5332/10			120 x 120		
RDN/5332/11					

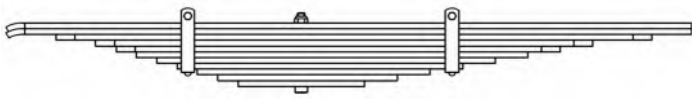
Nº Original: 208006612	Aplicação: Cavalo Mecânico Linha Pesada				RDN/5342
Ano: 2000 ...	TRUCK	Furo Central: Ø15,5	Altura: 92	Apoios: 450 x 650	
Código Cindumel	Descrição	Bitola	Comprimento		
RDN/5342	Feixe original com 11 lâminas	-	-		
RDN/5342/1/2	Ponta chanfrada e semi-virada / Ponta quadrada	90 x 11	560 x 740		
RDN/5342/3			465 x 665		
RDN/5342/4	Pontas chanfradas	90 x 11	390 x 553		
RDN/5342/5			351 x 491		
RDN/5342/6			313 x 430		
RDN/5342/7	Pontas quadradas		274 x 368		
RDN/5342/8	Pontas quadradas com furos de braçadeiras		235 x 306		
RDN/5342/9	Pontas quadradas		197 x 244		
RDN/5342/10			158 x 182		
RDN/5342/11		120 x 120			

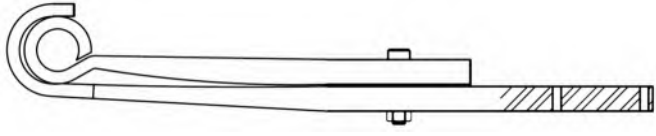
Nº Original: 208003691	Aplicação: Suspensão Pneumática 13 Toneladas				RDN/5348
Ano: 1998 ...	TRAÇÃO	Furo Central: Ø20,5	Altura: -15	Apoios: 550 x 325	
Código Cindumel	Descrição	Bitola	Comprimento		
RDN/5348	Feixe original com 2 lâminas	-	-		
RDN/5348/1	Lâmina parabólica com olhete	100 x 40	550 x 115		
RDN/5348/1B	Lâmina parabólica com olhete + Bucha de aço - borracha		550 x 410		
RDN/5348/2	Lâmina parabólica com semi-olhete e furos				

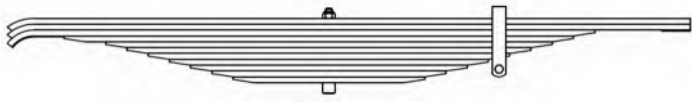
Nº Original: 208006923 6953207006	Aplicação: Caminhão Mercedes Benz veículos semi-pesados 6x2: L1620 - L1622 - 1720 - Atego 2425 (2006 ...)				RDN/5334
Ano: 2000 ...	3º EIXO	Furo Central: Ø12,5	Altura: 90	Apoios: 500 x 541	
Código Cindumel	Descrição	Bitola		Comprimento	
RDN/5334	Feixe original com 11 lâminas	-		-	
RDN/5334/1/2	Pontas chanfradas e semi-virada com canaletas	80 x 11		605 x 680	
RDN/5334/3	Pontas chanfradas e semi-virada / Laminada com canaletas			605 x 495	
RDN/5334/4	Pontas laminadas e chanfradas com canaletas			505 x 455	
RDN/5334/5	Pontas laminadas e chanfradas			415 x 415	
RDN/5334/6				375 x 375	
RDN/5334/7	Pontas laminadas e chanfradas com furo de braçadeira			335 x 335	
RDN/5334/8	Pontas laminadas e chanfradas			295 x 295	
RDN/5334/9				255 x 255	
RDN/5334/10				215 x 215	
RDN/5334/11				170 x 170	

Nº Original: 208007691 6933200106	Aplicação: Caminhão Mercedes Extra pesado 1938S - Axor 2533 - 2540 - 2544				RDN/5353
Ano: 2001 ...	TRAÇÃO	Furo Central: Ø18,5	Altura: 84	Apoios: 570 x 470	
Código Cindumel	Descrição	Bitola		Comprimento	
RDN/5353	Feixe original com 8 lâminas	-		-	
RDN/5353/1/2/3	Pontas chanfradas / Ponta semi-virada	100 x 12		720 x 570	
RDN/5353/4	Pontas quadradas			432 x 356	
RDN/5353/5	Pontas quadradas com furos de braçadeiras			366 x 301	
RDN/5353/6	Pontas quadradas			299 x 247	
RDN/5353/7				233 x 192	
RDN/5353/8				166 x 137	

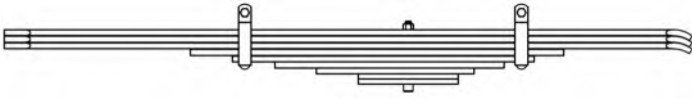
Nº Original: 208007692 6933200206	Aplicação: Caminhão Mercedes Extra pesado 1938S - Axor 2533 - 2540 - 2544				RDN/5354
Ano: 2001 ...	TRUCK	Furo Central: Ø13,5	Altura: 84	Apoios: 624 x 446	
Código Cindumel	Descrição	Bitola		Comprimento	
RDN/5354	Feixe original com 7 lâminas + Calços	-		-	
RDN/5354/1/2/3	Pontas chanfradas / Ponta semi-virada	100 x 12		820 x 570	
RDN/5354/4	Pontas quadradas			437 x 312	
RDN/5354/5	Pontas quadradas com furos de braçadeiras			353 x 252	
RDN/5354/6	Pontas quadradas			268 x 192	
RDN/5354/7				184 x 132	

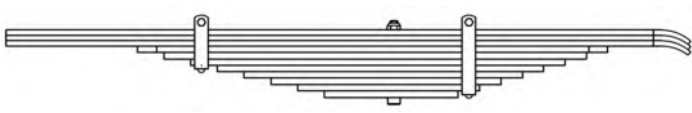
Nº Original: 208006871	Aplicação: Semi-reboque 3 eixos - 13 Ton. 1250 EE - Reboque Canaveiro - Madeireiro 2 eixos				RDN/5338
Ano: 2000 ... 2006	1º E 3º EIXO				
Código Cindumel	Descrição			Bitola	Comprimento
RDN/5338	Feixe original com 11 lâminas			-	-
RDN/5338-A	Feixe original com 11 lâminas + 1RF				
RDN/5338/1/2/3	Ponta quadrada / Ponta chanfrada e semi-virada			90 x 10	725 x 565
RDN/5338/4	Pontas chanfradas			90 x 12	480 x 400
RDN/5338/5	Pontas quadradas				430 x 360
RDN/5338/6	Pontas quadradas com furo de braçadeira				380 x 320
RDN/5338/7	Pontas quadradas				330 x 280
RDN/5338/8					280 x 240
RDN/5338/9					230 x 200
RDN/5338/10	Pontas quadradas com furo de braçadeira				180 x 160
RDN/5338/11	Pontas quadradas			130 x 120	
RDN/5310/1RF	Pontas chanfradas			90 x 10	535 x 430

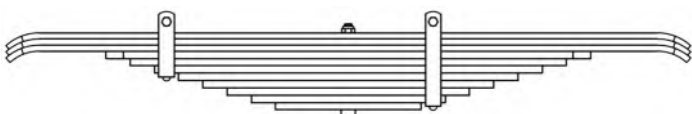
Nº Original: 208006872	Aplicação: Semi-reboque 3 eixos - 13 Ton. 1250 EE				RDN/5336
Ano: 2000 ... 2006	EIXO CENTRAL				
Código Cindumel	Descrição			Bitola	Comprimento
RDN/5336	Feixe original com 11 lâminas			-	-
RDN/5344/1/2/3	Pontas chanfradas e semi-viradas			90 x 10	565 x 565
RDN/5336/4	Pontas chanfradas			90 x 12	400 x 400
RDN/5336/5	Pontas quadradas				360 x 360
RDN/5336/6	Pontas quadradas com furo de braçadeira				320 x 320
RDN/5336/7	Pontas quadradas				280 x 280
RDN/5336/8					240 x 240
RDN/5336/9					200 x 200
RDN/5336/10	Pontas quadradas com furo de braçadeira				160 x 160
RDN/5336/11	Pontas quadradas			120 x 120	

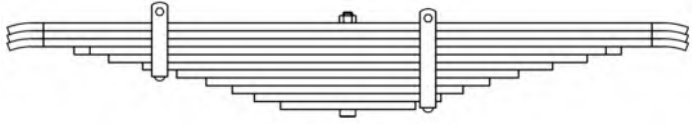
Nº Original: 78000104 213000768	Aplicação: Semi-reboque 3 eixos - 13 Ton. 1250 EE				RDN/5337
Ano: 2007 ...	EIXO CENTRAL	Furo Central: Ø15,5	Altura: 70	Apoios: 425 x 425	
Código Cindumel	Descrição			Bitola	
RDN/5337	Feixe original com 11 lâminas			-	-
RDN/5345/1/2/3	Pontas chanfradas e semi-viradas			90 x 10	555 x 555
RDN/5336/4	Pontas chanfradas			90 x 12	400 x 400
RDN/5336/5	Pontas quadradas				360 x 360
RDN/5336/6	Pontas quadradas com furo de braçadeira				320 x 320
RDN/5336/7	Pontas quadradas				280 x 280
RDN/5336/8					240 x 240
RDN/5336/9					200 x 200
RDN/5336/10	Pontas quadradas com furo de braçadeira				160 x 160
RDN/5336/11	Pontas quadradas				120 x 120

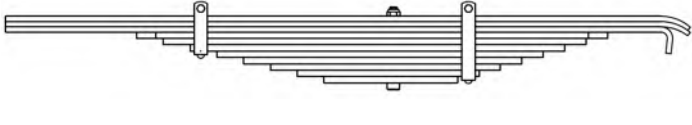
Nº Original: 78000098	Aplicação: Semi-reboque 3 eixos - 13 Ton. 1250 EE - Reboque Canavieiro - Madeireiro 2 eixos				RDN/5339	
Ano: 2007 ...	1º E 3º EIXO	Furo Central: Ø15,5	Altura: 70	Apoios: 530 x 425		
Código Cindumel	Descrição			Bitola		Comprimento
RDN/5339	Feixe original com 11 lâminas			-	-	
RDN/5339/1/2	Ponta quadrada / Ponta chanfrada e semi-virada			90 x 10	725 x 555	
RDN/5339/3	Ponta quadrada / Ponta chanfrada e dobrada			90 x 12	725 x 511	
RDN/5338/4	Pontas quadradas				480 x 400	
RDN/5338/5					430 x 360	
RDN/5338/6		Pontas quadradas com furo de braçadeira			380 x 320	
RDN/5338/7	Pontas quadradas				330 x 280	
RDN/5338/8					280 x 240	
RDN/5338/9					230 x 200	
RDN/5338/10	Pontas quadradas com furo de braçadeira				180 x 160	
RDN/5338/11	Pontas quadradas				130 x 120	
RDN/5310/1RF	Pontas chanfradas				90 x 10	535 x 430

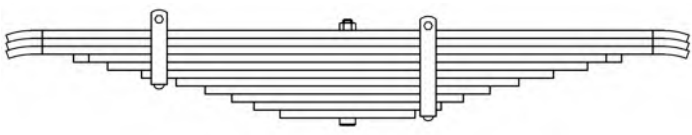
Nº Original: 78000103 100000174710	Aplicação: Semi-reboque 3 Eixos - 11 Ton. 1250 EE				RDN/5345
Ano: 2007 ...	EIXO CENTRAL	Furo Central: Ø15,5	Altura: 70	Apoios: 425 x 425	
Código Cindumel	Descrição			Bitola	Comprimento
RDN/5345	Feixe original com 11 lâminas			-	-
RDN/5345/1/2/3	Pontas chanfradas e semi-viradas			90 x 10	555 x 555
RDN/5344/4	Pontas chanfradas			90 x 11	400 x 400
RDN/5344/5	Pontas quadradas				360 x 360
RDN/5344/6	Pontas quadradas com furo de braçadeira				320 x 320
RDN/5344/7	Pontas quadradas				280 x 280
RDN/5344/8					240 x 240
RDN/5344/9					200 x 200
RDN/5344/10	Pontas quadradas com furo de braçadeira				160 x 160
RDN/5344/11	Pontas quadradas				120 x 120
RDN/5344/1RF	Pontas chanfradas			90 x 10	430 x 430

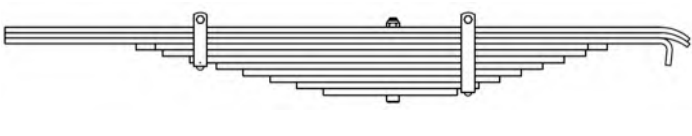
Nº Original: 78000102 100000122859	Aplicação: Semi-reboque 3 Eixos - 11 Ton. 1250 EE				RDN/5347
Ano: 2007 ...	1º E 3º EIXO	Furo Central: Ø15,5	Altura: 70	Apoios: 530 x 425	
Código Cindumel	Descrição			Bitola	Comprimento
RDN/5347	Feixe original com 11 lâminas			-	-
RDN/5339/1/2	Ponta quadrada / Ponta chanfrada e semi-virada			90 x 10	725 x 555
RDN/5339/3	Ponta quadrada / Ponta chanfrada e dobrada				725 x 511
RDN/5310/4	Pontas chanfradas			90 x 11	480 x 400
RDN/5310/5	Pontas quadradas				430 x 360
RDN/5310/6	Pontas quadradas com furo de braçadeira				380 x 320
RDN/5310/7	Pontas quadradas				330 x 280
RDN/5310/8					280 x 240
RDN/5310/9					230 x 200
RDN/5310/10	Pontas quadradas com furo de braçadeira				180 x 160
RDN/5310/11	Pontas quadradas				130 x 120
RDN/5310/1RF	Pontas chanfradas			90 x 10	535 x 430

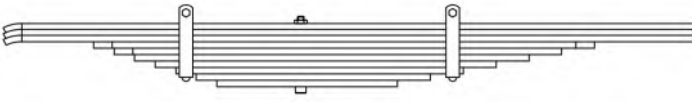
Nº Original: 208008064	Aplicação: Cavalo Mecânico Linha Pesada Volvo				RDN/5332-A
Ano: 2000 ...	TRAÇÃO				
Código Cindumel	Descrição			Bitola	Comprimento
RDN/5332-A	Feixe original com 10 lâminas (Retira-se a lâmina RDN/5332/11)			-	-

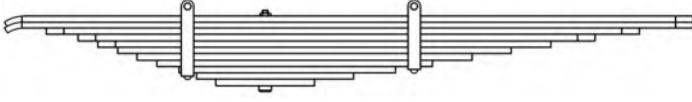
Nº Original: 208006015	Aplicação: Cavalo Mecânico 13 e 15 Toneladas				RDN/5346
Ano: 2007 ...	TRUCK - TRAÇÃO				
Código Cindumel	Descrição			Bitola	Comprimento
RDN/5346	Feixe original com 11 lâminas			-	-
RDN/5346/1/2	Pontas chanfradas e semi-virada			80 x 12	530 x 870
RDN/5346/3	Pontas chanfradas			80 x 13	445 x 760
RDN/5346/4					380 x 670
RDN/5346/5	Pontas chanfrada / Ponta quadrada				340 x 580
RDN/5346/6	Pontas quadradas				300 x 500
RDN/5346/7					260 x 420
RDN/5346/8	Pontas quadradas com furo de braçadeira				220 x 340
RDN/5346/9					175 x 265
RDN/5346/10	Pontas quadradas				135 x 180
RDN/5346/11					100 x 100

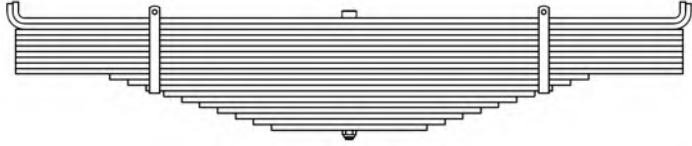
Nº Original: 208003394	Aplicação: Suspensão Bogie 26 Toneladas 1437EE				RDN/5349
Ano: 2007 ...	BOGIE				
Código Cindumel	Descrição			Bitola	Comprimento
RDN/5349	Feixe original com 20 lâminas			-	-
RDN/5349/1	Pontas quadradas e dobradas			90 x 14	830 x 830
RDN/5349/2					847 x 847
RDN/5349/3 A 10	Pontas quadradas				837 x 837
RDN/5349/11					590 x 590
RDN/5349/12	Pontas quadradas com furos de braçadeiras				550 x 550
RDN/5349/13					510 x 510
RDN/5349/14	Pontas quadradas				465 x 465
RDN/5349/15					420 x 420
RDN/5349/16					375 x 375
RDN/5349/17					330 x 330
RDN/5349/18					285 x 285
RDN/5349/19					240 x 240
RDN/5349/20					195 x 195

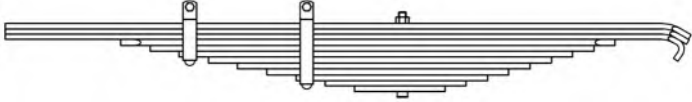
Nº Original: 208007851 208007298 20503772 21400188 21424480 78000048 78000126 100000081054 100000098806	Aplicação: Caminhão 6x2 (9 Ton. 1250EE) Iveco Eurocargo 230E24 (2005 ...) Volkswagen 22180 - 22190 - 23210C - 23210M - 23220 - 23310 (2002 ...) Ford Cargo 1617 - 1622 - 1630 (2002 ...) Volvo VM23 (2003 ...)				RDN/5350
Código Cindumel	Descrição	Bitola	Comprimento		
RDN/5350	Feixe original com 12 lâminas	-	-		
RDN/5350/1/2	Ponta quadrada / Ponta chanfrada e semi-virada	90 x 10	747 x 543		
RDN/5350/3	Ponta quadrada / Ponta chanfrada e dobrada		747 x 526		
RDN/5350/4	Pontas chanfradas	90 x 11	530 x 400		
RDN/5350/5	Pontas quadradas		475 x 360		
RDN/5350/6	Pontas quadradas com furo de braçadeira		420 x 320		
RDN/5350/7	Pontas quadradas		365 x 280		
RDN/5350/8			310 x 240		
RDN/5350/9			255 x 200		
RDN/5350/10	Pontas quadradas com furo de braçadeira		200 x 160		
RDN/5350/11	Pontas quadradas	90 x 10	145 x 120		
RDN/5350/12		90 x 11	90 x 80		

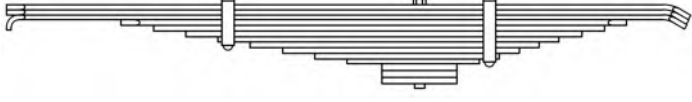
Nº Original: 208007852 208007299 20503788 21398520 21424483 78000049 78000127 100000081055 100000098808	Aplicação: Caminhão 6x2 (9 Ton. 1250EE) Iveco Eurocargo 230E24 (2005 ...) Volkswagen 22180 - 22190 - 23210C - 23210M - 23220 - 23310 (2002 ...) Ford Cargo 1617 - 1622 - 1630 (2002 ...) Volvo VM23 (2003 ...)				RDN/5351
Código Cindumel	Descrição	Bitola	Comprimento		
RDN/5351	Feixe original com 11 lâminas + Calços	-	-		
RDN/5351/1/2	Pontas chanfradas e semi-viradas	90 x 10	827 x 543		
RDN/5351/3	Ponta chanfrada e dobrada / Ponta semi-virada		820 x 543		
RDN/5351/4	Pontas chanfradas	90 x 11	600 x 415		
RDN/5351/5	Pontas quadradas		535 x 370		
RDN/5351/6			470 x 325		
RDN/5351/7			405 x 280		
RDN/5351/8	Pontas quadradas		340 x 240		
RDN/5351/9			275 x 200		
RDN/5351/10	Pontas quadradas com furo de braçadeira		210 x 160		
RDN/5351/11	Pontas quadradas	90 x 10	145 x 120		
RDN/5351/12	Calços	90 x 13	75 x 75		

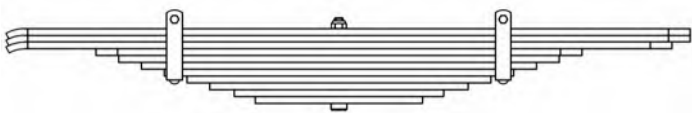
Nº Original: 208006295	Aplicação: Semi-reboque Canavieiro 2 Eixos - Reboque Canavieiro 2 Eixos - Dolly				RDN/5352
Ano: 1995 ... 1999	1º E 2º EIXO	Furo Central: Ø14,5	Altura: 60	Apoios: 425 x 425	
Código Cindumel	Descrição			Bitola	Comprimento
RDN/5352	Feixe original com 11 lâminas			-	-
RDN/5352/1/2	Pontas chanfradas e semi-virada			90 x 11	541 x 571
RDN/5352/3		541 x 541			
RDN/5352/4	Pontas chanfradas	395 x 395			
RDN/5352/5	Pontas quadradas	358 x 358			
RDN/5352/6		321 x 321			
RDN/5352/7	Pontas quadradas com furos de braçadeiras	284 x 284			
RDN/5352/8	Pontas quadradas	247 x 247			
RDN/5352/9		210 x 210			
RDN/5352/10		170 x 170			
RDN/5352/11		136 x 136			
RDN/5352/1RF		Pontas chanfradas	90 x 11		430 x 430

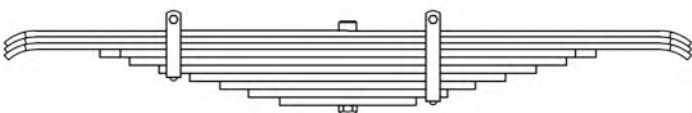
Nº Original: 208007263	Aplicação: Carrega Tudo - 13 Toneladas 1350 EE				RDN/5314
Ano: 2000 ...	1º E 2º EIXO	Furo Central: Ø15,5	Altura: 70	Apoios: 475 x 475	
Código Cindumel	Descrição			Bitola	Comprimento
RDN/5314	Feixe original com 10 lâminas			-	-
RDN/5314/1/2/3	Pontas chanfradas e semi-virada			90 x 11	605 x 605
RDN/5314/4	Pontas chanfradas			90 x 14	437 x 437
RDN/5314/5	Pontas quadradas				385 x 385
RDN/5314/6	Pontas quadradas com furo de braçadeira				332 x 332
RDN/5314/7	Pontas quadradas				278 x 278
RDN/5314/8		225 x 225			
RDN/5314/9	Pontas quadradas com furo de braçadeira				173 x 173
RDN/5314/10	Pontas quadradas				120 x 120

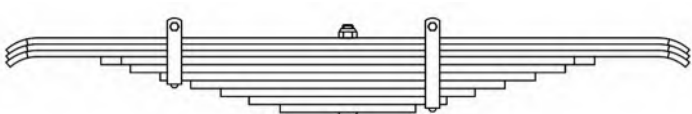
Nº Original: 78000005	Aplicação: Carrega Tudo - 13 Toneladas 1350 EE				RDN/5314-A
Ano: 2000 ...	1º E 2º EIXO	Furo Central: Ø15,5	Altura: 70	Apoios: 475 x 475	
Código Cindumel	Descrição			Bitola	Comprimento
RDN/5314-A	Feixe original com 10 lâminas			-	-

Difere do feixe RDN/5314 somente a posição de montagem do espigão

Nº Original: 208008419	Aplicação: Cavalo mecânico Scania 6x2 - 1250EE 9 toneladas				RDN/5356
Ano: 2004 ...	TRAÇÃO				
Código Cindumel	Descrição			Bitola	Comprimento
RDN/5356	Feixe original com 11 lâminas			-	-
RDN/5350/1/2	Ponta quadrada / Ponta chanfrada e semi-virada			90 x 10	750 x 545
Na composição do feixe RDN/5356 é montada a lâmina RDN/5350/1/2 na posição de 1ª, 2ª e 3ª lâmina					
RDN/5350/4	Pontas chanfradas			90 x 11	530 x 400
RDN/5350/5	Pontas quadradas				475 x 360
RDN/5350/6	Pontas quadradas com furo de braçadeira				420 x 320
RDN/5350/7	Pontas quadradas				365 x 280
RDN/5350/8					310 x 240
RDN/5350/9					255 x 200
RDN/5356/10	Pontas quadradas com furo de braçadeira				200 x 160
RDN/5350/11	Pontas quadradas			90 x 10	145 x 120

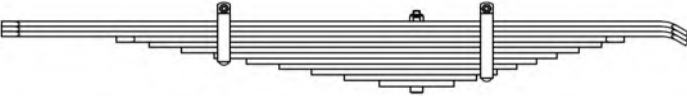
Nº Original: 208008420	Aplicação: Cavalo mecânico Scania 6x2 - 1250EE 9 toneladas				RDN/5357
Ano: 2004 ...	TRUCK				
Código Cindumel	Descrição			Bitola	Comprimento
RDN/5357	Feixe original com 11 lâminas + Calço			-	-
RDN/5351/1/2	Ponta quadrada / Ponta chanfrada e semi-virada			90 x 10	830 x 543
Na composição do feixe RDN/5357 é montada a lâmina RDN/5351/1/2 na posição de 1ª, 2ª e 3ª lâmina					
RDN/5351/4	Pontas chanfradas			90 x 11	600 x 415
RDN/5351/5	Pontas quadradas				535 x 370
RDN/5351/6					470 x 325
RDN/5351/7		Pontas quadradas com furo de braçadeira			405 x 280
RDN/5351/8	Pontas quadradas				340 x 240
RDN/5351/9					275 x 200
RDN/5351/10	Pontas quadradas com furo de braçadeira				210 x 160
RDN/5351/11	Pontas quadradas			90 x 10	145 x 120
RDN/5351/12	Calço			90 x 13	75 x 75

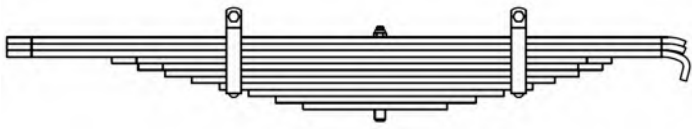
Nº Original: 100000108404 9583200406	Aplicação: Caminhão Atego 2426 - 2429 - 2430 - 6x2				RDN/5343
Ano: 2016 ...	TRUCK – TRAÇÃO	Furo Central: Ø13,5	Altura: 135	Apoios: -	
Código Cindumel	Descrição	Bitola	Comprimento		
RDN/5343	Feixe original com 11 lâminas	-	-		
RDN/5343/1/2	Pontas chanfradas e semi-virada	76,2 x 10,2	640 x 525		
RDN/5343/3	Pontas chanfradas e dobrada		640 x 515		
RDN/5343/4	Pontas chanfradas	76,2 x 11,1	460 x 397		
RDN/5343/5			415 x 382		
RDN/5343/6	Pontas quadradas		369 x 341		
RDN/5343/7			323 x 300		
RDN/5343/8	Pontas quadradas com furo de braçadeira		275 x 262		
RDN/5343/9	Pontas quadradas		226 x 212		
RDN/5343/10			179 x 165		
RDN/5343/11		76,2 x 10,2	132 x 115		

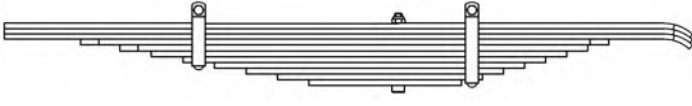
Nº Original: 78000001 100000087342 100000112599	Aplicação: Cavalo mecânico volvo FH - NH (6x2) 1250EE				RDN/5358
Ano: 2004 ...	TRAÇÃO	Furo Central: Ø15,5	Altura: 94	Apoios: 590 x 420	
Código Cindumel	Descrição	Bitola	Comprimento		
RDN/5358	Feixe original com 11 lâminas	-	-		
RDN/5358/1/2/3	Ponta quadrada / Ponta chanfrada e semi-virada	90 x 10	750 x 560		
RDN/5358/4	Pontas chanfradas	90 x 11	605 x 400		
RDN/5358/5	Pontas chanfrada / Ponta quadrada		530 x 360		
RDN/5358/6	Pontas quadradas		470 x 320		
RDN/5358/7	Pontas quadradas com furo de braçadeira		410 x 280		
RDN/5358/8	Pontas quadradas		350 x 240		
RDN/5358/9			290 x 200		
RDN/5358/10	Pontas quadradas com furo de braçadeira		230 x 160		
RDN/5358/11	Pontas quadradas	170 x 120			

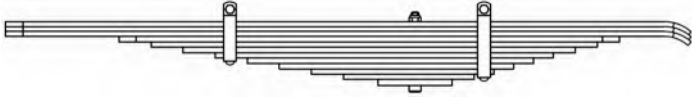
Nº Original: 78000002 100000087343 100000103980	Aplicação: Cavalo mecânico volvo FH - NH (6x2) 1250EE				RDN/5359
Ano: 2004 ...	TRUCK	Furo Central: Ø15,5	Altura: 106	Apoios: 660 x 420	
Código Cindumel	Descrição	Bitola	Comprimento		
RDN/5359	Feixe original com 11 lâminas + Calço	-	-		
RDN/5359/1/2/3	Pontas chanfradas e semi-virada	90 x 10	830 x 560		
RDN/5359/4	Pontas chanfradas	90 x 11	600 x 415		
RDN/5359/5	Pontas quadradas		535 x 370		
RDN/5359/6			470 x 325		
RDN/5359/7	Pontas quadradas com furo de braçadeira		405 x 280		
RDN/5359/8	Pontas quadradas		340 x 240		
RDN/5359/9			275 x 200		
RDN/5359/10	Pontas quadradas com furo de braçadeira		210 x 160		
RDN/5359/11	Pontas quadradas	90 x 10	145 x 120		
RDN/5359/12	Calço	90 x 13	75 x 75		

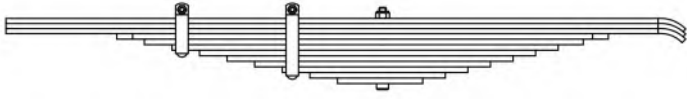
Nº Original: 208007950	Aplicação: Caminhão Mercedes Benz 1634 2º Eixo – 9 Toneladas – 1350 EE				RDN/5362
Ano: -	TRAÇÃO	Furo Central: Ø15,5	Altura: 106	Apoios: 590 x 470	
Código Cindumel	Descrição			Bitola	Comprimento
RDN/5362	Feixe original com 12 lâminas			-	-
RDN/5362/1/2/3	Ponta quadrada / Ponta chanfrada e semi-virada			90 x 10	750 x 605
RDN/5362/4	Pontas chanfradas			90 x 11	530 x 450
RDN/5362/5	Pontas quadradas				475 x 400
RDN/5362/6	Pontas quadradas com furo de braçadeira				420 x 350
RDN/5362/7	Pontas quadradas				365 x 305
RDN/5362/8					310 x 260
RDN/5362/9					255 x 215
RDN/5362/10	Pontas quadradas com furo de braçadeira				200 x 170
RDN/5362/11	Pontas quadradas				145 x 125
RDN/5362/12					90 x 80

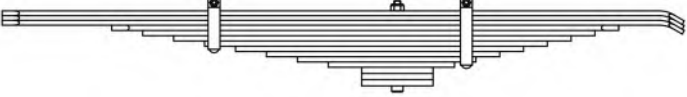
Nº Original: 208007951	Aplicação: Caminhão Mercedes Benz 1634 3º Eixo – 9 Toneladas – 1350 EE				RDN/5363	
Ano: -	TRUCK	Furo Central: Ø15,5	Altura: 119	Apoios: 660 x 470		
Código Cindumel	Descrição			Bitola	Comprimento	
RDN/5363	Feixe original com 11 lâminas + Calços			-	-	
RDN/5363/1/2/3	Ponta chanfradas e semi-virada			90 x 10	830 x 605	
RDN/5363/4	Pontas chanfradas			90 x 11	600 x 465	
RDN/5363/5	Pontas quadradas				535 x 415	
RDN/5363/6					470 x 365	
RDN/5363/7	Pontas quadradas com furo de braçadeira				405 x 315	
RDN/5363/8	Pontas quadradas				340 x 265	
RDN/5363/9					275 x 215	
RDN/5363/10					210 x 165	
RDN/5363/11	Pontas quadradas				145 x 120	
RDN/5351/12	Calços				90 x 13	75 x 75

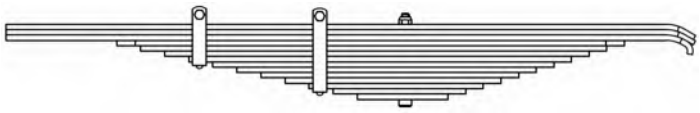
Nº Original: PR-000009	Aplicação: Semi-reboque Canavieiro 13 Toneladas				RDN/5317
Ano: -	1º E 3º EIXO	Furo Central: Ø15,5	Altura: 94	Apoios: 590 x 420	
Código Cindumel	Descrição			Bitola	Comprimento
RDN/5317	Feixe OPCIONAL com 14 lâminas			-	-
RDN/5317/1/2	Ponta quadrada / Ponta chanfrada e semi-virada			90 x 10	747 x 543
RDN/5317/3	Ponta quadrada / Ponta chanfrada e dobrada				747 x 528
RDN/5317/4	Pontas chanfradas				540 x 410
RDN/5317/5	Pontas quadradas				495 x 377
RDN/5317/6					450 x 344
RDN/5317/7	Pontas quadradas com furo de braçadeira				405 x 311
RDN/5317/8	Pontas quadradas				360 x 278
RDN/5317/9					315 x 245
RDN/5317/10					270 x 212
RDN/5317/11					225 x 179
RDN/5317/12	Pontas quadradas com furo de braçadeira				180 x 146
RDN/5317/13	Pontas quadradas				135 x 113
RDN/5317/14					90 x 80

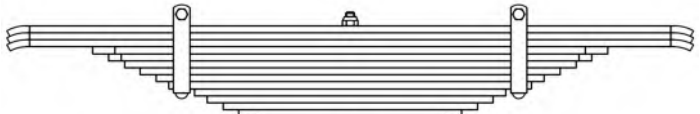
Nº Original: PR-000010	Aplicação: Semi-reboque Canavieiro 13 Toneladas				RDN/5318
Ano: -	EIXO CENTRAL	Furo Central: Ø15,5	Altura: 60	Apoios: 425 x 425	
Código Cindumel	Descrição			Bitola	Comprimento
RDN/5318	Feixe OPCIONAL com 14 lâminas			-	-
RDN/5318/1/2/3	Pontas chanfradas e semi-viradas			90 x 11	540 x 540
RDN/5318/4	Pontas chanfradas				405 x 405
RDN/5318/5					380 x 380
RDN/5318/6	Pontas quadradas				355 x 355
RDN/5318/7					330 x 330
RDN/5318/8					305 x 305
RDN/5318/9	Pontas quadradas com furos de braçadeiras				285 x 285
RDN/5318/10	Pontas quadradas				245 x 245
RDN/5318/11					225 x 225
RDN/5318/12					200 x 200
RDN/5318/13					175 x 175
RDN/5318/14					150 x 150

Nº Cindumel	Nº Original	Feixe (Posição)	Ano	Aplicação	Pág.
REN/4100	550200084R 550201735R	TRASEIRO	-	Utilitário Master	01

Nº Original: 550200084R 550201735R	Aplicação: Utilitário Master				REN/4100
Ano: -	TRASEIRO	Furo Central: -	Altura: 105	Apoios: 1480	
Código Cindumel	Descrição	Bitola		Comprimento	
REN/4100-A	Feixe original com 1 lâmina + 1RF	-		-	
REN/4100/1	Lâmina parabólica com olhete invertido / Convencional	80 x 19		740 x 730	
REN/4100/1B	Lâmina parabólica com olhete invertido / Convencional + Buchas de aço borracha	80 x 19		740 x 750	
REN/4100/1RF	Lâmina parabólica com pontas chanfradas e dobrada com furos para pastilhas	80 x 19		740 x 750	

Nº Cindumel	Nº Original	Feixe (Posição)	Ano	Aplicação	Pág.
SCA/700	161820	DIANTEIRO	1957 ... 1974	Caminhão L75 - L76 – L110	01
SCA/701	135025	TRASEIRO PRINCIPAL	1957 ... 1974	Caminhão L75 - L76 – L110	01
SCA/710	172741	DIANTEIRO	1975 ...	Caminhão L110 - L111 - LS110 - LS111 - LT110 – LT111	02
SCA/713	135023	TRASEIRO	1975 ...	Caminhão L110 - L111 – LK140	02
SCA/717	285657	TRASEIRO PRINCIPAL	1984 ...	Caminhão T112H (4x2) - T112MA (4x2) - R112MA (4x2) - R142MA (4x2) - Ônibus F112 - F113 - K112 - K113 - KS112 – KS113	04
SCA/2717	1691943	TRASEIRO AUXILIAR	1984 ...	Caminhão T112H (4x2) - T112MA (4x2) - R112MA (4x2) - R142MA (4x2) - R112H - R112E - R142E	04
SCA/718	272942	DIANTEIRO	1980 ...	Caminhão R112H (6x2) - R112MA (4x2) - R142MA (4x2) - T112H (4X2) - T112H (6x2) Ônibus F112 - F113 - K112 - K113 - KS112 – KS113	04
SCA/719	285667	TRASEIRO	1980 ...	Caminhão R112E - R112H - R142E - T112E - T142 - R112MA (4x2) - T112 (4x2) - R142MA (4x2) - Ônibus F-112 – F113	05
SCA/720	277785	DIANTEIRO	1980 ...	Caminhão R112H (6x2) - R112E (6x4) - T112E - T142E - Ônibus K112 - K113 - KS112 - KS113	05
SCA/721	69722	TRASEIRO	1980 ...	Caminhão R122H (6x2)	06
SCA/723	290260	TRASEIRO BOGIE	1980 ...	Caminhão T112E (6x4) - R112E (6x4) - T142E (6x4)	06
SCA/731	165857	TRASEIRO	1976 ...	Caminhão L110 - L111 - LS110 - LS111 - LT110 - LT111	03
SCA/732	1377666	DIANTEIRO	1999 ... 2001	Caminhão P114 GA4x2NZ 330 - P124 GA4x2NZ 360 - P94: DB4x2NZ 220 / 260 - DB6x2NA 260 - GA4x2NZ 260 - R114 GA 4x2NZ 330 - R124: GA4x2NZ 360 / 400 / 420 - GA6x4NZ 360 / 400 / 420 - LA4x2NA 360 / 400 / 420 - LA6x4NA 360 / 400 R164: GA4x2NZ 480 - GA6x4NZ 480 - T114 GA4x2NZ 330 - T124: GA4x2NZ 360 / 400 / 420 - GA 6x4NZ 360 / 400 / 420 - LA4x2NA 360 / 400 / 420	07
SCA/733	1402973	TRASEIRO PRINCIPAL	2000 ...	Caminhão 11,5 Toneladas P114 GA4x2NZ 330 - P124 GA4x2NZ 360 - P94: DB4x2NZ 220 / 260 - DB6x2NA 260 - GA4x2NZ 260 - R114 GA4x2NZ 330 - R124 GA4x2NZ 360 / 400 / 420 - R164 GA4x2NZ 480 - T114 GA4x2NZ 330 - T124 GA4x2NZ 360 / 400 / 420	08
SCA/2733	1377680 285703 1501956	TRASEIRO AUXILIAR	2000 ...	Caminhão 11,5 Ton. e 13 Ton. P114 GA4x2NZ 330 - P124 GA4x2NZ 360 - P94: DB4x2NZ 220 / 260 (11,5T) - GA4x2NZ 260 - R114 GA4x2NZ 330 - R124 GA 4x2NZ 360 / 400 / 420 - R164 GA 4x2NZ 480 (11,5T) - T114 GA4x2NZ 330 - T124 GA4x2NZ 360 / 400 / 420	08
SCA/734	1377674	DIANTEIRO	2000 ...	Caminhão P114 GA4x2NZ 330 - P124: CA6x4NZ 360 / 400 / 420 - CB6x4NZ 360 / 400 / 420 - CB8x4NZ 360 - GA4x2NZ 360 - P94 GA4x2NZ 260 - R114 GA4x2NZ 330 - R124 GA4x2NZ 360 / 400 / 420 - T114 GA4x2NZ 330 - T124 GA4x2NZ 360 / 400 / 420	07
SCA/735	1398987	TRASEIRO BOGIE	2000 ... 2003	Caminhão P124: CA6x4NZ 360 / 400 / 420 - CB6x4NZ 360 / 400 / 420 - CB8x4NZ 360	09
SCA/736	1377668	DIANTEIRO	2002 ...	Caminhão P114 GA4x2NZ 330 - P124 GA4x2NZ 360 - P94: DB4x2NZ 220 / 260 - DB6x2NA 260 - GA4x2NZ 260 - R114 GA 4x2NZ 330 - R124: GA4x2NZ 360 / 400 / 420 - GA6x4NZ 360 / 400 / 420 - LA4x2NA 360 / 400 / 420 - LA6x4NA 360 / 400 R164: GA4x2NZ 480 - GA6x4NZ 480 - T114 GA4x2NZ 330 - T124: GA4x2NZ 360 / 400 / 420 - GA 6x4NZ 360 / 400 / 420 - LA4x2NA 360 / 400 / 420	07
SCA/737	1377712	TRASEIRO BOGIE	2000 ...	Caminhão P94 CB6X4NZ 260 - R124 GA6X4NZ 360 / 400 / 420 - R164 GA6X4NZ 480 - T124 GA6X4NZ 360 / 400 / 420	09
SCA/738	2386754	DIANTEIRO	-	Caminhão R450	11
SCA/739	493009	TRASEIRO PRINCIPAL	2000 ...	Caminhão 13 Ton. P114 GA4x2NZ 330 - P124 GA4x2NZ 360 - P94 GA4x2NZ 260 - R114 GA4x2NZ 330 - R124 GA 4x2NZ 360 / 400 / 420 - T114 GA4x2NZ 330 - T124 GA4x2NZ 360 / 400 / 420	09
SCA/741	1398988	TRASEIRO BOGIE	2004 ...	Caminhão P124 6x4	10
SCA/743	1547824	TRASEIRO BOGIE	2007 ...	Caminhão P94CB - P114CA - P114CB - P124CA - P124CB - 6x4 - 8x4 - 10x4	10
SCA/744	1479518 2137282 2137283 2285560	DIANTEIRO	2011 ...	Caminhão P250 - P310 - P360 - P94 - R124T - R124 GA 360 - R124 GA 420 - 6x4 - 8x4 – 10x4	11
SCA/745	1893986	TRASEIRO	2010 ...	Caminhão R400LA - R440LA - R480LA - 4x2	11

Nº Cindumel	Nº Original	Feixe (Posição)	Ano	Aplicação	Pág.
SCA/746	1377670 1767544 2137285	DIANTEIRO	1998 ...	Caminhão P124 - P250CB - P310CB - P360CB - P420 - R420 - R440 - R470 - 6x4 - 8x4	12
SCA/747	1893989	TRASEIRO	2010 ...	Caminhão P250 DB- P270 DB - P320 - P360 – 4x2	12
SCA/749	1829432 2292978	TRASEIRO BOGIE	2011 ...	Caminhão P400CB - G440CB – 8x4	12
SCA/750	1769877	TRASEIRO	2010 ...	Suspensão Pneumática Caminhão e Ônibus P94 - P114 - Lado Esquerdo	13
SCA/751	1769878	TRASEIRO	2010 ...	Suspensão Pneumática Caminhão e Ônibus P94 - P114 - Lado Direito	13
GUE/5726	7001002092005 7001002092017	TRUCK	2004 ...	Cavalo Mecânico Scania Pesado 6x2	Guerra 07
GUE/5727	7001002093007 7001002093019	TRAÇÃO	2004 ...	Cavalo Mecânico Scania Pesado 6x2	Guerra 07
RDN/5356	208008419	TRAÇÃO	2004 ...	Cavalo Mecânico Scania Pesado 6x2 - 9 TON. - 1250EE	Randon 26
RDN/5357	208008420	TRUCK	2004 ...	Cavalo Mecânico Scania Pesado 6x2 - 9 TON. - 1250EE	Randon 26

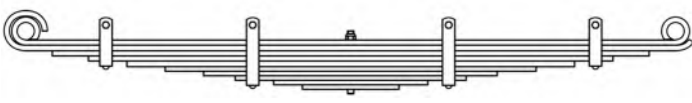
Nº Original: 161820	Aplicação: Caminhão L75 - L76 - L110				SCA/700
Ano: 1957 ... 1974	DIANTEIRO	Furo Central: Ø13,5	Altura: 150	Apoios: 1350	
Código Cindumel	Descrição			Bitola	
---	Feixe original com 10 lâminas			-	-
SCA/700/1	Lâmina com olhetes			88,9 x 11,1	675 x 675
SCA/700/2	Lâmina com semi-olhete / Ponta chanfrada e dobrada				620 x 620
SCA/700/3	Pontas chanfradas				545 x 545
SCA/700/4	Pontas chanfradas com furos de braçadeiras				465 x 465
SCA/700/5	Pontas chanfradas				385 x 385
SCA/700/6				305 x 305	
SCA/700/7	Pontas chanfradas com furos de braçadeiras			88,9 x 9,52	240 x 240
SCA/700/8					160 x 160
SCA/700/9					100 x 100
SCA/700/10	Pontas chanfradas				
SCA/700/1RF	Pontas chanfradas			88,9 x 11,1	670 x 670

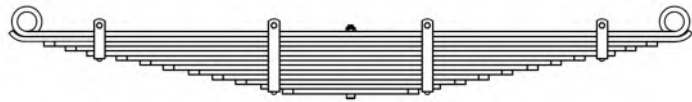
Nº Original: 135025	Aplicação: Caminhão L75 - L76 - L110				SCA/701
Ano: 1957 ... 1974	TRASEIRO PRINCIPAL	Furo Central: Ø12,5	Altura: 160	Apoios: 1520	
Código Cindumel	Descrição			Bitola	
---	Feixe original com 13 lâminas			-	-
SCA/701/1	Lâmina com olhetes			88,9 x 11,1	760 x 760
SCA/701/2	Ponta chanfradas e dobradas				720 x 720
SCA/701/3	Pontas chanfradas				670 x 670
SCA/701/4					620 x 620
SCA/701/5	Pontas chanfradas com furos de braçadeiras				550 x 550
SCA/701/6	Pontas chanfradas				495 x 495
SCA/701/7					440 x 440
SCA/701/8					380 x 380
SCA/701/9					325 x 325
SCA/701/10					270 x 270
SCA/701/11	Pontas chanfradas com furos de braçadeiras				210 x 210
SCA/701/12	Pontas chanfradas				160 x 160
SCA/701/13					
SCA/701/1RF	Pontas chanfradas			88,9 x 11,1	765 x 765

Nº Original: 172741	Aplicação: Caminhão L110 - L111 - LS110 - LS111 - LT110 - LT111				SCA/710
Ano: 1975 ...	DIANTEIRO	Furo Central: Ø13,5	Altura: 165	Apoios: 1700	
Código Cindumel	Descrição			Bitola	Comprimento
SCA/710	Feixe original com 8 lâminas			-	-
SCA/710/1	Lâmina com olhetes			88,9 x 12,7	850 x 850
SCA/710/2	Lâmina com semi-olhete / Ponta chanfrada e virada				755 x 755
SCA/710/3	Pontas chanfradas com furos de braçadeiras				650 x 650
SCA/710/4	Pontas chanfradas				535 x 535
SCA/710/5					420 x 420
SCA/710/6					305 x 305
SCA/710/7	Pontas chanfradas com furos de braçadeiras				190 x 190
SCA/710/8	Pontas chanfradas				
SCA/710/1RF	Pontas chanfradas			88,9 x 12,7	850 x 850

Nº Original: 135023	Aplicação: Caminhão L110 - L111 - LK140				SCA/713
Ano: 1975 ...	TRASEIRO	Furo Central: Ø13,5	Altura: 154	Apoios: 1520	
Código Cindumel	Descrição			Bitola	Comprimento
SCA/713	Feixe original com 11 lâminas			-	-
SCA/713/1	Lâmina com olhetes			90 x 13	760 x 760
SCA/713/2	Pontas chanfradas e dobradas			90 x 11	
SCA/713/3	Pontas chanfradas				725 x 725
SCA/713/4					655 x 655
SCA/713/5					580 x 580
SCA/713/6	Pontas chanfradas				520 x 520
SCA/713/7					445 x 445
SCA/713/8					385 x 385
SCA/713/9					315 x 315
SCA/713/10	Pontas chanfradas com furos de braçadeiras				245 x 245
SCA/713/11	Pontas chanfradas				178 x 178

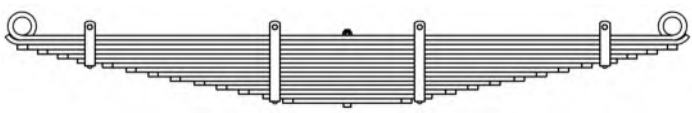
Nº Original: 165857	Aplicação: Caminhão L110 - L111 - LS110 - LS111 - LT110 - LT111				SCA/731
Ano: 1976 ...	TRASEIRO	Furo Central: Ø13,5	Altura: 154	Apoios: 1520	
Código Cindumel	Descrição	Bitola		Comprimento	
SCA/731	Feixe original com 15 lâminas	-		-	
SCA/731/1	Lâmina com olhetes	90 x 11		760 x 760	
SCA/731/2	Pontas chanfradas e dobradas			765 x 765	
SCA/731/3	Pontas chanfradas			705 x 705	
SCA/731/4				655 x 655	
SCA/731/5	Pontas chanfradas com furos de braçadeiras			610 x 610	
SCA/731/6	Pontas chanfradas			555 x 555	
SCA/731/7				500 x 500	
SCA/731/8				460 x 460	
SCA/731/9				418 x 418	
SCA/731/10				365 x 365	
SCA/731/11				315 x 315	
SCA/731/12				273 x 273	
SCA/731/13	Pontas chanfradas com furos de braçadeiras			218 x 218	
SCA/731/14	Pontas chanfradas			163 x 163	
SCA/731/15					

Nº Original: 272942	Aplicação: Caminhão R112H (6x2) - R112MA (4x2) - R142MA (4x2) - T112H (4X2) - T112H (6x2) - Ônibus F112 - F113 - K112 - K113 - KS112 - KS113				SCA/718
Ano: 1980 ...	DIANTEIRO	Furo Central: Ø13,5	Altura: 165	Apoios: 1820	
Código Cindumel	Descrição	Bitola	Comprimento		
SCA/718	Feixe original com 7 lâminas	-	-		
SCA/718/1	Lâmina com olhetes	90 x 15	910 x 910		
SCA/718/1B	Lâmina com olhetes + Buchas roscadas		910 x 930		
SCA/718/2	Lâmina com semi-olhete / Ponta quadrada		795 x 795		
SCA/718/3	Pontas laminadas e chanfradas com furos de braçadeiras		650 x 650		
SCA/718/4	Pontas laminadas e chanfradas		507 x 507		
SCA/718/5	Pontas laminadas e chanfradas com furos de braçadeiras		362 x 362		
SCA/718/6	Pontas laminadas e chanfradas		220 x 220		
SCA/718/7					

Nº Original: 285657	Aplicação: Caminhão T112H (4x2) - T112MA (4x2) - R112MA (4x2) - R142MA (4x2) - Ônibus F112 - F113 - K112 - K113 - KS112 - KS113				SCA/717
Ano: 1984 ...	TRASEIRO PRINCIPAL	Furo Central: Ø12,5	Altura: 170	Apoios: 1780	
Código Cindumel	Descrição	Bitola	Comprimento		
SCA/717	Feixe original com 7 lâminas	-	-		
SCA/717-A	Feixe original com 7 lâminas + 1RF				
SCA/717/1	Lâmina com olhetes	90 x 15	890 x 890		
SCA/717/1B	Lâmina com olhetes + Buchas roscadas		890 x 910		
SCA/717/2	Lâmina com semi-olhete / Ponta quadrada		782 x 782		
SCA/717/3	Pontas laminadas e chanfradas com furos de braçadeiras		647 x 647		
SCA/717/4	Pontas laminadas e chanfradas		515 x 515		
SCA/717/5			380 x 380		
SCA/717/6	Pontas laminadas e chanfradas com furos de braçadeiras		245 x 245		
SCA/717/7	Pontas laminadas e chanfradas				
SCA/717/1RF	Pontas laminadas e chanfradas	90 x 15	892 x 892		
Feixe Auxiliar: SCA/2717					

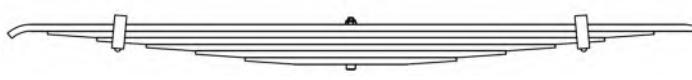
Nº Original: 1671943	Aplicação: Caminhão T112H (4x2) - T112MA (4x2) - R112MA (4x2) - R142MA (4x2) - R112H - R112E - R142E				SCA/2717
Ano: 1984 ...	TRASEIRO AUXILIAR	Furo Central: Ø13,5	Altura: 96	Apoios: 655 x 655	
Código Cindumel	Descrição	Bitola	Comprimento		
SCA/2717	Feixe original com 6 lâminas	-	-		
SCA/2717/1	Ponta semi-virada / Ponta quadrada	90 x 14	760 x 730		
SCA/2717/2	Pontas laminadas e chanfradas		645 x 645		
SCA/2717/3	Pontas laminadas e chanfradas com furo de braçadeiras		540 x 540		
SCA/2717/4	Pontas laminadas e chanfradas		435 x 435		
SCA/2717/5			330 x 330		
SCA/2717/6			225 x 225		
Feixe Principal: SCA/717					
Feixe Principal Caminhão R112E - R142E: SCA/719					

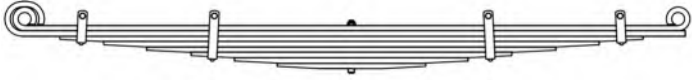
Nº Original: 277785	Aplicação: Caminhão R112H (6x2) - R112E (6x4) - T112E - T142E - Ônibus K112 - K113 - KS112 - KS113				SCA/720
Ano: 1980 ...	DIANTEIRO	Furo Central: Ø12,5	Altura: 165	Apoios: 1820	
Código Cindumel	Descrição	Bitola	Comprimento		
SCA/720	Feixe original com 8 lâminas	-	-		
SCA/720/1	Lâmina com olhetes	90 x 15	910 x 910		
SCA/720/1B	Lâmina com olhetes + Buchas roscadas		910 x 930		
SCA/720/2	Lâmina com semi-olhete / Ponta quadrada		812 x 812		
SCA/720/3	Pontas laminadas e chanfradas com furos de braçadeiras		690 x 690		
SCA/720/4	Pontas laminadas e chanfradas		570 x 570		
SCA/720/5			447 x 447		
SCA/720/6	Pontas laminadas e chanfradas com furos de braçadeiras		325 x 325		
SCA/720/7	Pontas laminadas e chanfradas		207 x 207		
SCA/720/8					

Nº Original: 277785	Aplicação: Caminhão R112E - R112H - R142E - T112E - T142 - R112MA (4x2) - T112 (4x2) - R142MA (4x2) - Ônibus F-112 - F113				SCA/719
Ano: 1980 ...	TRASEIRO	Furo Central: Ø13,5	Altura: 170	Apoios: 1780	
Código Cindumel	Descrição	Bitola	Comprimento		
SCA/719	Feixe original com 9 lâminas	-	-		
SCA/719/1	Lâmina com olhetes	90 x 15	890 x 890		
SCA/719/1B	Lâmina com olhetes + Buchas roscadas		890 x 910		
SCA/719/2	Lâmina com semi-olhete / Ponta quadrada		810 x 810		
SCA/719/3	Pontas laminadas e chanfradas		710 x 710		
SCA/719/4	Pontas laminadas e chanfradas com furos de braçadeiras		610 x 610		
SCA/719/5	Pontas laminadas e chanfradas		510 x 510		
SCA/719/6			410 x 410		
SCA/719/7	Pontas laminadas e chanfradas com furos de braçadeiras		310 x 310		
SCA/719/8	Pontas laminadas e chanfradas		210 x 210		
SCA/719/9					

Feixe Auxiliar Caminhão R112E – R142E: SCA/2717

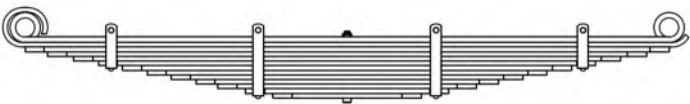
Nº Original: 69722	Aplicação: Caminhão R122H (6x2)				SCA/721
Ano: 1980 ...	TRASEIRO	Furo Central: Ø12,5	Altura: 154	Apoios: 1520	
Código Cindumel	Descrição			Bitola	
SCA/721	Feixe original com 13 lâminas			-	-
SCA/721/1	Lâmina com olhetes			100 x 13	760 x 760
SCA/721/2	Lâmina com semi-olhetes / Ponta chanfrada e dobrada			100 x 11	760 x 810
SCA/721/3	Pontas chanfradas				760 x 760
SCA/721/4					707 x 707
SCA/721/5	Pontas chanfradas com furos de braçadeiras				645 x 645
SCA/721/6					587 x 587
SCA/721/7					530 x 530
SCA/721/8	Pontas chanfradas				472 x 472
SCA/721/9					415 x 415
SCA/721/10					357 x 357
SCA/721/11					305 x 305
SCA/721/12		Pontas chanfradas com furos de braçadeiras			240 x 240
SCA/721/13	Pontas chanfradas				175 x 175

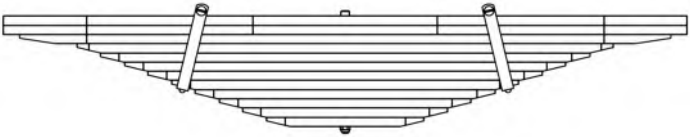
Nº Original: 290260	Aplicação: Caminhão T112E (6x4) - R112E (6x4) - T142E (6x4)				SCA/723
Ano: 1980 ...	TRASEIRO BOGIE	Furo Central: Ø13,5	Altura: 56	Apoios: 675 x 675	
Código Cindumel	Descrição			Bitola	
SCA/723	Feixe original com 12 lâminas			-	-
SCA/723/1/2	Pontas chanfradas			101,6 x 20	740 x 740
SCA/723/3	Pontas laminadas e chanfradas				705 x 705
SCA/723/4					580 x 580
SCA/723/5					530 x 530
SCA/723/6					477 x 477
SCA/723/7					427 x 427
SCA/723/8	Pontas laminadas e quadradas com furos de braçadeiras				375 x 375
SCA/723/9	Pontas laminadas e chanfradas				325 x 325
SCA/723/10					272 x 272
SCA/723/11					222 x 222
SCA/723/12					170 x 170

Nº Original: 1377666	Aplicação: Caminhão P114 GA4x2NZ 330 - P124 GA4x2NZ 360 - P94: DB4x2NZ 220 / 260 - DB6x2NA 260 - GA4x2NZ 260 - R114 GA 4x2NZ 330 - R124: GA4x2NZ 360 / 400				SCA/732
Ano: 1999 ... 2001	DIANTEIRO	Furo Central: Ø15,5	Altura: 134	Apoios: 1820	
Código Cindumel	Descrição	Bitola		Comprimento	
SCA/732	Feixe original com 2 lâminas	-		-	
SCA/732/1	Lâmina parabólica com olhetes	90 x 30		910 x 910	
SCA/732/1B	Lâmina parabólica com olhetes + Buchas roscadas				
SCA/732/2	Lâmina parabólica com semi-olhete / Ponta chanfrada com furo de braçadeira				

Nº Original: 1377668	Aplicação: Caminhão P114 GA4x2NZ 330 - P124 GA4x2NZ 360 - P94: DB4x2NZ 220 / 260 - DB6x2NA 260 - GA4x2NZ 260 - R114 GA 4x2NZ 330 - R124: GA4x2NZ 360 / 400				SCA/736
Ano: 2002 ...	DIANTEIRO	Furo Central: Ø15,5	Altura: 123	Apoios: 1820	
Código Cindumel	Descrição	Bitola		Comprimento	
SCA/736	Feixe original com 2 lâminas	-		-	
SCA/736/1	Lâmina parabólica com olhetes	90 x 32		910 x 910	
SCA/736/1B	Lâmina parabólica com olhetes + Buchas roscadas				
SCA/736/2	Lâmina parabólica com semi-olhete / Ponta chanfrada com furo de braçadeira				

Nº Original: 1377674	Aplicação: Caminhão P114 GA4x2NZ 330 - P124: CA6x4NZ 360 / 400 / 420 - CB6x4NZ 360 / 400 / 420 - CB8x4NZ 360 - GA4x2NZ 360 - P94 GA4x2NZ 260 - R114 GA4x2NZ 330 - R124 GA4x2NZ 360 / 400 / 420				SCA/734	
Ano: 2000 ...	DIANTEIRO	Furo Central: Ø13,5	Altura: 170	Apoios: 1820		
Código Cindumel	Descrição	Bitola		Comprimento		
SCA/734	Feixe original com 9 lâminas	-		-		
SCA/734-A	Feixe original com 9 lâminas + 1RF					
SCA/734/1	Lâmina com olhetes	90 x 15		910 x 910		
SCA/734/1B	Lâmina com olhetes + Buchas roscadas					
SCA/734/2	Lâmina com semi-olhete / Ponta quadrada					910 x 930
SCA/734/3	Pontas laminadas e chanfradas com furos de braçadeiras					825 x 825
SCA/734/4	Pontas laminadas e chanfradas					718 x 718
SCA/734/5						613 x 613
SCA/734/6						508 x 508
SCA/734/7	Pontas laminadas e chanfradas com furos de braçadeiras					400 x 400
SCA/734/8	Pontas laminadas e chanfradas					295 x 295
SCA/734/9			188 x 188			
SCA/734/1RF	Pontas chanfradas	90 x 15		910 x 910		

Nº Original: 1402973	Aplicação: Caminhão 11,5 Toneladas P114 GA4x2NZ 330 - P124 GA4x2NZ 360 - P94: DB4x2NZ 220 / 260 - GA4x2NZ 260 - R114 GA4x2NZ 330 - R124 GA4x2NZ 360 / 400 / 420 - R164 GA4x2NZ 480 - T114				SCA/733
Ano: 2000 ...	TRASEIRO PRINCIPAL	Furo Central: Ø13,5	Altura: 175	Apoios: 1780	
Código Cindumel	Descrição	Bitola		Comprimento	
SCA/733	Feixe original com 7 lâminas	-		-	
SCA/733/1	Lâmina com olhetes	90 x 15		890 x 890	
SCA/733/1B	Lâmina com olhetes + Buchas roscadas			890 x 910	
SCA/733/2	Lâmina com semi-olhete / Ponta chanfrada			783 x 783	
SCA/733/3	Pontas laminadas e chanfradas com furos de braçadeiras			648 x 648	
SCA/733/4	Pontas laminadas e chanfradas			515 x 515	
SCA/733/5				380 x 380	
SCA/733/6	Pontas laminadas e chanfradas com furos de braçadeiras			245 x 245	
SCA/733/7	Pontas laminadas e chanfradas				
Feixe Auxiliar: SCA/2733					

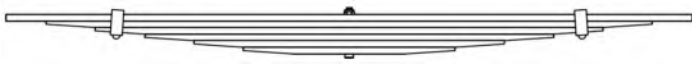
Nº Original: 1377680 285703 1501956	Aplicação: Caminhão 11,5 Ton. e 13 Ton. P114 GA4x2NZ 330 - P124 GA4x2NZ 360 - P94: DB4x2NZ 220 / 260 (11,5T) - GA4x2NZ 260 - R114 GA4x2NZ 330 - R124 GA 4x2NZ 360 / 400 / 420 - R164 GA 4x2NZ 480 (11,5T)				SCA/2733
Ano: 2000 ...	TRASEIRO PRINCIPAL	Furo Central: Ø13,5	Altura: 96	Apoios: 655 x 655	
Código Cindumel	Descrição	Bitola		Comprimento	
SCA/2733	Feixe original com 6 lâminas	-		-	
SCA/2733/1	Pontas quadradas	90 x 14		730 x 730	
SCA/2717/2	Pontas laminadas e chanfradas			645 x 645	
SCA/2717/3	Pontas laminadas e chanfradas com furos de braçadeiras			540 x 540	
SCA/2717/4	Pontas laminadas e chanfradas			435 x 435	
SCA/2717/5				330 x 330	
SCA/2717/6				225 x 225	
Feixe Principal Caminhão 11,5 Toneladas – R142E: SCA/733					
Feixe Principal Caminhão 13,0 Toneladas – R142E: SCA/739					

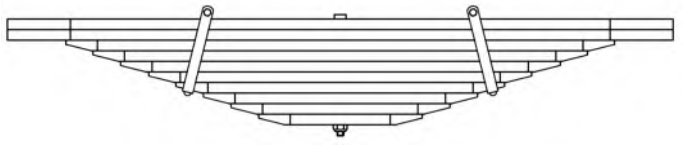
Nº Original: 1398987	Aplicação: Caminhão P124: CA6x4NZ 360 / 400 / 420 - CB6x4NZ 360 / 400 / 420 - CB8x4NZ 360				SCA/735
Ano: 2000 ... 2003	TRASEIRO BOGIE	Furo Central: Ø16,7	Altura: 86	Apoios: 722,5 x 722,5	
Código Cindumel	Descrição	Bitola		Comprimento	
SCA/735	Feixe original com 10 lâminas	-		-	
SCA/735/1	Pontas chanfradas	90 x 26		795 x 795	
SCA/735/2					
SCA/735/3	Pontas laminadas e chanfradas			655 x 655	
SCA/735/4				590 x 590	
SCA/735/5				525 x 525	
SCA/735/6				458 x 458	
SCA/735/7				Pontas laminadas e chanfradas com furos de braçadeiras	393 x 393
SCA/735/8				327 x 327	
SCA/735/9	Pontas laminadas e chanfradas			261 x 261	
SCA/735/10				195 x 195	

Nº Original: 1377712	Aplicação: Caminhão P94 CB6X4NZ 260 - R124 GA6X4NZ 360 / 400 / 420 - R164 GA6X4NZ 480 - T124 GA6X4NZ 360 / 400 / 420				SCA/737
Ano: 2000 ...	TRASEIRO BOGIE	Furo Central: Ø14,7	Altura: 75	Apoios: 682 x 682	
Código Cindumel	Descrição	Bitola		Comprimento	
SCA/737	Feixe original com 4 lâminas	-		-	
SCA/737/1	Lâmina parabólica com pontas chanfradas	90 x 41		770 x 770	
SCA/737/2					
SCA/737/3					
SCA/737/4					

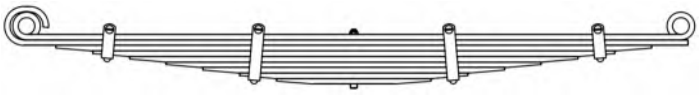
Nº Original: 493009	Aplicação: Caminhão 13 Ton. P114 GA4x2NZ 330 - P124 GA4x2NZ 360 - P94 GA4x2NZ 260 - R114 GA4x2NZ 330 - R124 GA 4x2NZ 360 / 400 / 420 - T114 GA4x2NZ 330 - T124 GA4x2NZ 360 / 400 / 420				SCA/739
Ano: 2000 ...	TRASEIRO PRINCIPAL	Furo Central: Ø13,5	Altura: 60	Apoios: 1780	
Código Cindumel	Descrição	Bitola		Comprimento	
SCA/739	Feixe original com 9 lâminas	-		-	
SCA/739/1	Lâmina com olhetes	90 x 15		890 x 890	
SCA/739/1B	Lâmina com olhetes + Buchas roscadas				
SCA/739/2	Lâmina com semi-olhete / Ponta quadrada			890 x 910	
SCA/739/3	Pontas laminadas e chanfradas			810 x 810	
SCA/739/4	Pontas laminadas e chanfradas com furos de braçadeiras			710 x 710	
SCA/739/5	Pontas laminadas e chanfradas			610 x 610	
SCA/739/6				510 x 510	
SCA/739/7				410 x 410	
SCA/739/8	Pontas laminadas e chanfradas com furos de braçadeiras			310 x 310	
SCA/739/9	Pontas laminadas e chanfradas	210 x 210			

Feixe Auxiliar: SCA/2733

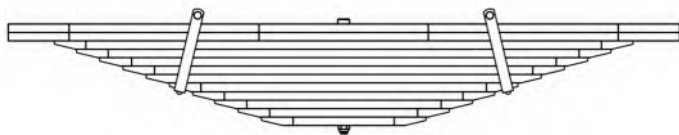
Nº Original: 1398988	Aplicação: Caminhão P124 6x4				SCA/741
Ano: 2004 ...	TRASEIRO BOGIE	Furo Central: Ø16,7	Altura: 86	Apoios: 722,5 x 722,5	
Código Cindumel	Descrição			Bitola	
SCA/741	Feixe original com 12 lâminas			-	-
SCA/741/1	Pontas chanfradas			90 x 20	795 x 795
SCA/741/2		685 x 685			
SCA/741/3		632,5 x 632,5			
SCA/741/4		577,5 x 577,5			
SCA/741/5		522,5 x 522,5			
SCA/741/6		467,5 x 467,5			
SCA/741/7		412,5 x 412,5			
SCA/741/8		Pontas laminadas e chanfradas com furos de braçadeiras	357,5 x 357,5		
SCA/741/9		Pontas laminadas e chanfradas	305 x 305		
SCA/741/10			250 x 250		
SCA/741/11			195 x 195		
SCA/741/12					

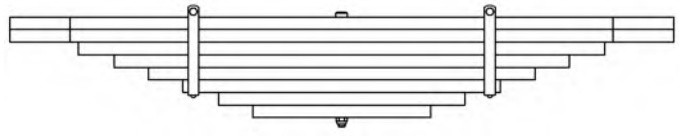
Nº Original: 1547824	Aplicação: Caminhão P94CB - P114CA - P114CB - P124CA - P124CB - 6x4 - 8x4 - 10x4				SCA/743
Ano: 2007 ...	TRASEIRO BOGIE	Furo Central: Ø16,7	Altura: 69	Apoios: 722,5 x 722,5	
Código Cindumel	Descrição			Bitola	
SCA/743	Feixe original com 8 lâminas			-	-
SCA/743/1	Pontas chanfradas			90 x 30	795 x 795
SCA/743/2		630 x 630			
SCA/743/3		545 x 545			
SCA/743/4		463 x 463			
SCA/743/5		380 x 380			
SCA/743/6		Pontas quadradas com furos de braçadeiras	295 x 295		
SCA/743/7		Pontas quadradas	213 x 213		
SCA/743/8					

Nº Original: 2386754	Aplicação: Caminhão R450				SCA/738
Ano: -	DIANTEIRO	Furo Central: Ø15,5	Altura: 135	Apoios: 1820	
Código Cindumel	Descrição			Bitola	Comprimento
SCA/738	Feixe original com 2 lâminas			-	-
SCA/738/1	Lâmina parabólica com olhetes e canaletas			90 x 32	910 x 910
SCA/738/1B	Lâmina parabólica com olhetes e canaletas + Buchas aço-borracha				
SCA/738/2	Lâmina parabólica com semi-olhete / Ponta chanfrada e canaletas				910 x 930

Nº Original: 1479518 2137282 2137283 2285560	Aplicação: Caminhão P250 - P310 - P360 - P94 - R124T - R124 GA 360 - R124 GA 420 - 6x4 - 8x4 - 10x4				SCA/744
Ano: 2011 ...	DIANTEIRO	Furo Central: Ø15,5	Altura: 112	Apoios: 1820	
Código Cindumel	Descrição			Bitola	Comprimento
SCA/744	Feixe original com 4 lâminas			-	-
SCA/744/1	Lâmina parabólica com olhetes			90 x 28	910 x 910
SCA/744/1B	Lâmina parabólica com olhetes + Buchas roscadas				
SCA/744/2	Lâmina parabólica com semi-olhete / Ponta chanfrada				930 x 930
SCA/744/3	Lâmina parabólica com pontas chanfradas				
SCA/744/4	Lâmina parabólica com pontas chanfradas e furos de braçadeiras				

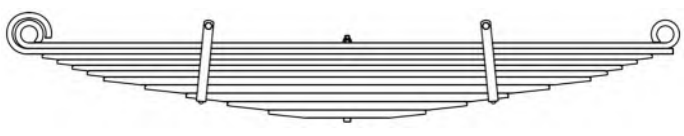
Nº Original: 1893986	Aplicação: Caminhão R400LA - R440LA - R480LA - 4x2				SCA/745	
Ano: 2010 ...	TRASEIRO	Furo Central: Ø13,5	Altura: 164	Apoios: 1706		
Código Cindumel	Descrição			Bitola	Comprimento	
SCA/745	Feixe original com 11 lâminas			-	-	
SCA/745/1	Lâmina com olhetes			100 x 15	853 x 853	
SCA/745/1B	Lâmina com olhetes + Buchas roscadas					
SCA/745/2	Lâmina com semi-olhete / Ponta quadrada				853 x 870	
SCA/745/3	Pontas laminadas e chanfradas					818 x 818
SCA/745/4						
SCA/745/5					734 x 734	
SCA/745/6					691 x 691	
SCA/745/7					649 x 649	
SCA/745/8			540 x 540			
SCA/745/9	Pontas laminadas e chanfradas com furos de braçadeiras				100 x 22	430 x 430
SCA/745/10	Pontas laminadas e chanfradas					320 x 320
SCA/745/11				210 x 210		

Nº Original: 1377670 1767544 2137285	Aplicação: Caminhão P124 - P250CB - P310CB - P360CB - P420 - R420 - R440 - R470 - 6x4 - 8x4				SCA/746
Ano: 1998 ...	DIANTEIRO	Furo Central: Ø15,5	Altura: 135	Apoios: 1820	
Código Cindumel	Descrição			Bitola	Comprimento
SCA/746	Feixe original com 3 lâminas			-	-
SCA/746/1	Lâmina parabólica com olhetes			90 x 29	910 x 910
SCA/746/1B	Lâmina parabólica com olhetes + Buchas rosçadas				910 x 935
SCA/746/2	Lâmina parabólica com semi-olhete / Ponta chanfrada				935 x 935
SCA/746/3	Lâmina parabólica com pontas chanfradas e furos de braçadeiras				

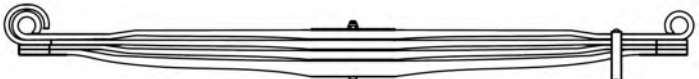
Nº Original: 1893989	Aplicação: Caminhão P250 DB- P270 DB - P320 - P360 - 4x2				SCA/747
Ano: 2010 ...	TRASEIRO	Furo Central: Ø15,5	Altura: 170	Apoios: 1710	
Código Cindumel	Descrição			Bitola	Comprimento
SCA/747	Feixe original com 4 lâminas			-	-
SCA/747/1	Lâmina parabólica com olhetes e furo de braçadeira			100 x 24	855 x 855
SCA/747/1B	Lâmina parabólica com olhetes e furo de braçadeira + Buchas rosçadas				855 x 875
SCA/747/2	Lâmina parabólica com semi-olhete / Ponta chanfrada				875 x 875
SCA/747/3	Lâmina parabólica com pontas chanfradas			100 x 41	
SCA/747/4					

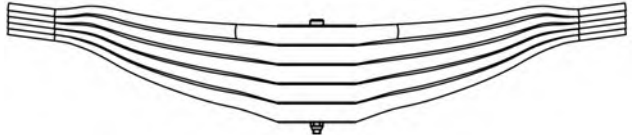
Nº Original: 1829432 2292978	Aplicação: Caminhão P400CB - G440CB - 8x4				SCA/749
Ano: 2011 ...	TRASEIRO BOGIE	Furo Central: Ø16,7	Altura: 60	Apoios: 722,5 x 722,5	
Código Cindumel	Descrição			Bitola	Comprimento
SCA/749	Feixe original com 5 lâminas			-	-
SCA/749/1	Lâmina parabólica com pontas chanfradas			90 x 48	795 x 795
SCA/749/2					
SCA/749/3					
SCA/749/4					
SCA/749/5					

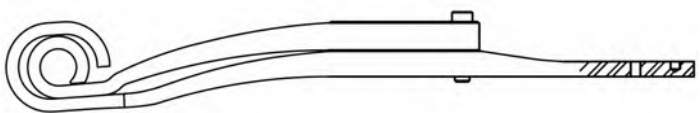
Nº Original: 1769877	Aplicação: Suspensão Pneumática Caminhão e Ônibus P94 - P114 - Lado Esquerdo				SCA/750
Ano: 2010 ...	TRASEIRO	Furo Central: Ø26,0	Altura: -78	Apoios: 717 x 308	
Código Cindumel	Descrição			Bitola	Comprimento
SCA/750	Feixe original com 2 lâminas			-	-
SCA/750/1	Lâmina parabólica com olhete			100 x 47	717 x 30
SCA/750/1B	Lâmina parabólica com olhete + Bucha de aço - borracha				
SCA/750/2	Lâmina parabólica com semi-olhete e dobrada bumerangue com furos			100 x 44	717 x 419

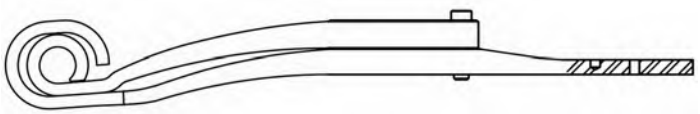
Nº Original: 1769878	Aplicação: Suspensão Pneumática Caminhão e Ônibus P94 - P114 - Lado Direito				SCA/751
Ano: 2010 ...	TRASEIRO	Furo Central: Ø26,0	Altura: -78	Apoios: 717 x 308	
Código Cindumel	Descrição			Bitola	Comprimento
SCA/751	Feixe original com 2 lâminas			-	-
SCA/750/1	Lâmina parabólica com olhete			100 x 47	717 x 30
SCA/750/1B	Lâmina parabólica com olhete + Bucha de aço - borracha				
SCA/751/2	Lâmina parabólica com semi-olhete e dobrada bumerangue com furos			100 x 44	717 x 419

Nº Cindumel	Nº Original	Feixe (Posição)	Ano	Aplicação	Pág.
SCH/5613	V3870	BOGIE	-	Reboque Florestal	01

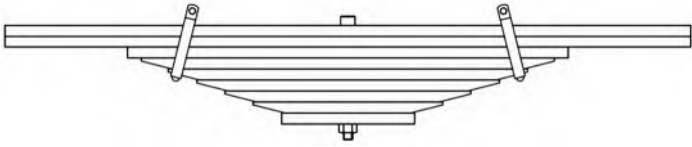
Nº Original: V3870	Aplicação: Reboque Florestal				SCH/5613
Ano: -	BOGIE	Furo Central: Ø23,0	Altura: 70	Apoios: 700 x 700	
Código Cindumel	Descrição			Bitola	
SCH/5613	Feixe original com 9 lâminas			-	-
SCH/5613/1	Pontas quadradas			90 x 26	825 x 825
SCH/5613/2					530 x 530
SCH/5613/3			497 x 497		
SCH/5613/4	Pontas laminadas e chanfradas				432 x 432
SCH/5613/5	Pontas laminadas e chanfradas com furos de braçadeiras				364 x 364
SCH/5613/6	Pontas laminadas e chanfradas				296 x 296
SCH/5613/7					228 x 228
SCH/5613/8					160 x 160
SCH/5613/9	Pontas quadradas				

Nº Cindumel	Nº Original	Feixe (Posição)	Ano	Aplicação	Pág.
FRT/5100	UB2112	TRUCK	1994 ...	Julieta	01
FRT/5104	040096 PR-52231	1º, 2º E 3º EIXO	2006 ... 2011	Semi-reboque FNV CT570 – Semi-reboque Bertolini	01
FRT/5103	2700930 F00329B	TRUCK	-	Julieta - Semi-reboque Carga Seca/ Bau	01
FRT/5105	F00417	TRUCK	-	Semi-reboque cegonheiro	02
FRT/5107	2704528 F00377	TRUCK	-	Julieta Canavieiro	02

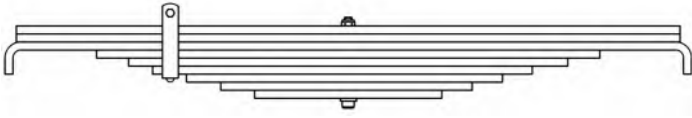
Nº Original: UB2112	Aplicação: Julieta				FRT/5100
Ano: 1994 ...	TRUCK	Furo Central: Ø13,5	Altura: 64	Apoios: -	
Código Cindumel	Descrição	Bitola		Comprimento	
FRT/5100	Feixe original com 9 lâminas	-		-	
FRT/5100/1/2	Pontas quadradas	76,2 x 12,7		527 x 527	
FRT/5100/3	Pontas quadradas e dobradas			533 x 533	
FRT/5100/4	Pontas quadradas			400 x 400	
FRT/5100/5				349 x 349	
FRT/5100/6	Pontas quadradas com furos de braçadeira			311 x 292	
FRT/5100/7	Pontas quadradas			257 x 245	
FRT/5100/8				203 x 197	
FRT/5100/9				Pontas quadradas com "Repuxo"	149 x 149

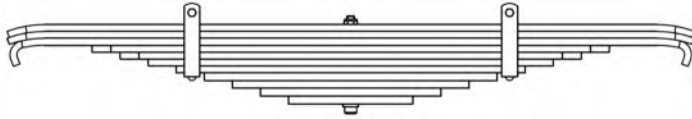
Nº Original: 2700930 F00329B	Aplicação: Julieta - Semi-reboque Carga Seca/ Bau				FRT/5103
Ano: -	TRUCK	Furo Central: Ø13,5	Altura: 90	Apoios: 440 x 440	
Código Cindumel	Descrição	Bitola		Comprimento	
FRT/5103	Feixe original com 11 lâminas	-		-	
FRT/5103/1/2	Pontas chanfradas e semi-viradas	76,2 x 11,1		552 x 552	
FRT/5103/3	Pontas chanfradas e dobradas			540 x 540	
FRT/5103/4	Pontas chanfradas			415 x 415	
FRT/5103/5				370 x 370	
FRT/5103/6	Pontas quadradas			325 x 325	
FRT/5103/7	Pontas quadradas com furos de braçadeiras	280 x 280			
FRT/5103/8	Pontas quadradas	76,2 x 12,7		235 x 235	
FRT/5103/9				190 x 190	
FRT/5103/10				145 x 145	
FRT/5103/11				Pontas quadradas com "Repuxo"	100 x 100

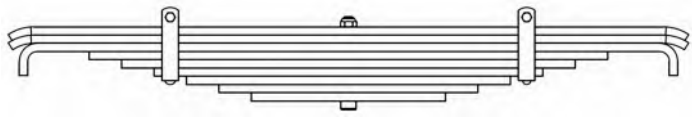
Nº Original: 040096 PR-52231	Aplicação: Semi-reboque FNV CT570 – Semi-reboque Bertolini				FRT/5104
Ano: 2006 ... 2011	1º, 2º E 3º EIXO	Furo Central: Ø15,5	Altura: 100	Apoios: -	
Código Cindumel	Descrição	Bitola		Comprimento	
FRT/5104	Feixe original com 9 lâminas	-		-	
FRT/5104/1/2	Pontas chanfradas e semi-viradas	76,2 x 12,7		525 x 525	
FRT/5104/3	Pontas quadradas e dobradas			495 x 495	
FRT/5104/4	Pontas quadradas			400 x 400	
FRT/5104/5				350 x 350	
FRT/5104/6	Pontas quadradas com furos de braçadeira			300 x 300	
FRT/5104/7	Pontas quadradas			250 x 250	
FRT/5104/8				200 x 200	
FRT/5104/9				150 x 150	

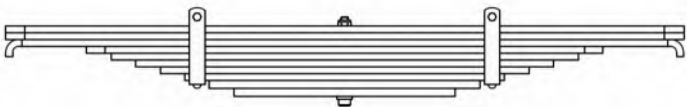
Nº Original: F00417	Aplicação: Semi-reboque cegonheiro				FRT/5105
Ano: -	TRUCK				
Código Cindumel	Descrição			Bitola	Comprimento
FRT/5105	Feixe original com 10 lâminas			-	-
FRT/5105/1/2	Pontas chanfradas			76,2 x 11,1	552 x 552
FRT/5105/3	Pontas chanfradas e dobradas				550 x 550
FRT/5105/4	Pontas chanfradas				400 x 400
FRT/5105/5	Pontas quadradas				360 x 360
FRT/5105/6				320 x 320	
FRT/5105/7				76,2 x 12,7	280 x 280
FRT/5105/8	Pontas quadradas com furos de braçadeiras				240 x 240
FRT/5105/9	Pontas quadradas				200 x 200
FRT/5105/10	Pontas quadradas com "Repuxo"				160 x 160

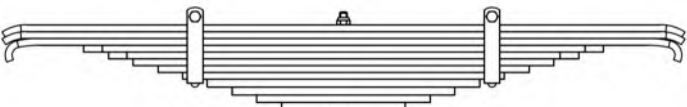
Nº Original: 2704528 F00377	Aplicação: Julieta Canavieiro				FRT/5107
Ano: -	TRUCK				
Código Cindumel	Descrição			Bitola	Comprimento
FRT/5107	Feixe original com 12 lâminas			-	-
FRT/5107/1/2	Pontas chanfradas e semi-viradas			76,2 x 11,1	552 x 552
FRT/5107/3	Pontas chanfradas e dobradas				540 x 540
FRT/5107/4	Pontas chanfradas				420 x 420
FRT/5107/5					380 x 380
FRT/5107/6	Pontas quadradas			340 x 340	
FRT/5107/7				300 x 300	
FRT/5107/8	Pontas quadradas com furos de braçadeiras			76,2 x 12,7	260 x 260
FRT/5107/9	Pontas quadradas				220 x 220
FRT/5107/10					180 x 180
FRT/5107/11					140 x 140
FRT/5107/12	Pontas quadradas com "Repuxo"			100 x 100	

Nº Cindumel	Nº Original	Feixe (Posição)	Ano	Aplicação	Pág.
TOY/900	OJ30L48103	DIANTEIRO	1960 ... 1983	Utilitário Jeep - Pick-up – Perua	01
TOY/901	TB40L48201A	TRASEIRO	1960 ... 1983	Utilitário Jeep – Perua	01
TOY/903	TB80L48201B 4821098003C	TRASEIRO	1960 ... 1983	Utilitário Pick-up	01
TOY/904	4811098005	DIANTEIRO	1984 ...	Utilitário Pick-up cabine dupla – Jeep	02
TOY/905	4821098008	TRASEIRO	1984 ...	Utilitário Pick-up	02
TOY/906	4811098006	DIANTEIRO	1993 ...	Utilitário Pick-up cabine dupla	03
TOY/907	4821098013	TRASEIRO	1993 ...	Utilitário Pick-up	03
TOY/908	4811098009	DIANTEIRO	1995 ...	Utilitário Pick-up cabine dupla	04
TOY/909	4821098018	TRASEIRO	1995 ...	Utilitário Pick-up	04
TOY/911	4821035840A	TRASEIRO	2005 ...	Hilux Cabine Dupla 4x4 - 2.8 e 3.0	04
TOY/912	4811098003	DIANTEIRO	1982 ... 1992	Utilitário Jeep	05
TOY/913	4821098006C	TRASEIRO	1984 ... 1992	Utilitário Jeep	05

Nº Original: OJ30L48103	Aplicação: Utilitário Jeep - Pick-up - Perua				TOY/900
Ano: 1960 ... 1983	DIANTEIRO	Furo Central: Ø10,3	Altura: 150	Apoios: 1110	
Código Cindumel	Descrição	Bitola		Comprimento	
TOY/900	Feixe original com 6 lâminas	-		-	
TOY/900-A	Feixe original com 6 lâminas + 1RF				
TOY/900/1	Lâmina com olhetes	70 x 7		555 x 555	
TOY/900/2	Lâmina com semi-olhetes				
TOY/900/3	Pontas laminadas e chanfradas com furos de braçadeiras				
TOY/900/4	Pontas laminadas e chanfradas				
TOY/900/5	Pontas laminadas e chanfradas com furos de braçadeiras				
TOY/900/6	Pontas laminadas e chanfradas				
TOY/900/1RF	Pontas laminadas e chanfradas	70 x 7		555 x 555	

Nº Original: TB40L48201A	Aplicação: Utilitário Jeep - Perua				TOY/901
Ano: 1960 ... 1983	TRASEIRO	Furo Central: Ø10,3	Altura: 180	Apoios: 1320	
Código Cindumel	Descrição	Bitola		Comprimento	
TOY/901	Feixe original com 7 lâminas	-		-	
TOY/901/1	Lâmina com olhetes	69,8 x 7,94		660 x 660	
TOY/901/2	Lâmina com semi-olhetes				
TOY/901/3	Pontas laminadas e chanfradas com furos de braçadeiras				
TOY/901/4	Pontas laminadas e chanfradas				
TOY/901/5	Pontas laminadas e chanfradas com furos de braçadeiras				
TOY/901/6	Pontas laminadas e chanfradas				
TOY/901/7					

Nº Original: TB80L48201B 4821098003C	Aplicação: Utilitário Pick-up				TOY/903
Ano: 1960 ... 1983	TRASEIRO	Furo Central: Ø10,5	Altura: 160	Apoios: 1320	
Código Cindumel	Descrição	Bitola		Comprimento	
TOY/903	Feixe original com 9 lâminas	-		-	
TOY/903/1	Lâmina com olhetes	70 x 7		660 x 660	
TOY/903/2	Lâmina com semi-olhetes				
TOY/903/3	Pontas quadradas				
TOY/903/4	Pontas quadradas com furos de braçadeiras				
TOY/903/5	Pontas quadradas				
TOY/903/6					
TOY/903/7	Pontas quadradas com furos de braçadeiras	70 x 11		400 x 400	
TOY/903/8	Pontas quadradas				
TOY/903/9					

Nº Original: 4811098005	Aplicação: Utilitário Pick-up cabine dupla - Jeep				TOY/904
Ano: 1984 ...	DIANTEIRO				
Código Cindumel	Descrição	Bitola		Comprimento	
TOY/904	Feixe original com 4 lâminas	-		-	
TOY/904-A	Feixe OPCIONAL com 4 lâminas – Arqueamento: 150 mm				
TOY/904-B	Feixe OPCIONAL com 4 lâminas – Arqueamento: 185 mm				
TOY/904/1	Lâmina com olhetes	70 x 8		550 x 550	
TOY/904/2	Lâmina com semi-olhetes				
TOY/904/3	Pontas laminadas e chanfradas				
TOY/904/4	Pontas laminadas e chanfradas com furos de braçadeiras				

Nº Original: 4821098008	Aplicação: Utilitário Pick-up				TOY/905
Ano: 1984 ...	TRASEIRO				
Código Cindumel	Descrição	Bitola		Comprimento	
TOY/905	Feixe original com 8 lâminas	-		-	
TOY/905/1	Lâmina com olhetes	70 x 8		657 x 657	
TOY/905/2	Lâmina com semi-olhetes				
TOY/905/3	Pontas laminadas e quadradas				
TOY/905/4	Pontas laminadas e chanfradas com furos de braçadeiras				
TOY/905/5	Pontas laminadas e quadradas	70 x 13		440 x 440	
TOY/905/6	Pontas laminadas e quadradas				
TOY/905/7	Pontas laminadas e chanfradas com furos de braçadeiras				
TOY/905/8	Pontas laminadas e quadradas				

Nº Original: 4811098006	Aplicação: Utilitário Pick-up cabine dupla				TOY/906
Ano: 1993 ...	DIANTEIRO				
Código Cindumel	Descrição	Bitola		Comprimento	
TOY/906	Feixe original com 4 lâminas	-		-	
TOY/906/1	Lâmina com olhetes	70 x 8		550 x 550	
TOY/906/2	Lâmina com semi-olhete / Ponta chanfrada e dobrada			353 x 353	
TOY/906/3	Pontas laminadas e chanfradas			215 x 215	
TOY/906/4	Pontas laminadas e chanfradas com furos de braçadeiras				

Nº Original: 4821098013	Aplicação: Utilitário Pick-up				TOY/907
Ano: 1993 ...	TRASEIRO				
Código Cindumel	Descrição	Bitola		Comprimento	
TOY/907	Feixe original com 8 lâminas	-		-	
TOY/907/1	Lâmina com olhetes	70 x 8		654 x 654	
TOY/907/2	Lâmina com semi-olhete / Ponta chanfrada e dobrada			567 x 567	
TOY/907/3	Pontas laminadas e chanfradas			517 x 517	
TOY/907/4	Pontas laminadas e chanfradas com furos de braçadeiras			438 x 438	
TOY/907/5	Pontas laminadas e chanfradas	70 x 13		400 x 400	
TOY/907/6	Pontas laminadas e chanfradas			365 x 365	
TOY/907/7	Pontas laminadas e chanfradas com furos de braçadeiras			227 x 227	
TOY/907/8	Pontas laminadas e chanfradas				

Nº Original: 4811098009	Aplicação: Utilitário Pick-up cabine dupla				TOY/908
Ano: 1995 ...	DIANTEIRO	Furo Central: Ø10,5	Altura: 165	Apoios: 1120	
Código Cindumel	Descrição	Bitola	Comprimento		
TOY/908	Feixe original com 6 lâminas	-	-		
TOY/908/1	Lâmina com olhetes	70 x 6	560 x 560		
TOY/908/2	Lâmina com semi-olhete / Ponta chanfrada e dobrada				
TOY/908/3	Pontas laminadas e chanfradas	70 x 7	460 x 460		
TOY/908/4	Pontas laminadas e chanfradas com furos de braçadeiras		362 x 362		
TOY/908/5	Pontas laminadas e chanfradas		266 x 266		
TOY/908/6	Pontas quadradas		156 x 156		

Nº Original: 4821098018	Aplicação: Utilitário Pick-up				TOY/909
Ano: 1995 ...	TRASEIRO	Furo Central: Ø10,5	Altura: 183	Apoios: 1320	
Código Cindumel	Descrição	Bitola	Comprimento		
TOY/909	Feixe original com 8 lâminas	-	-		
TOY/909/1	Lâmina com olhetes	70 x 7	655 x 665		
TOY/909/2	Lâmina com semi-olhete / Ponta chanfrada e dobrada				
TOY/909/3	Pontas laminadas e quadradas	70 x 8	622 x 622		
TOY/909/4	Pontas laminadas e chanfradas com furos de braçadeiras		568 x 568		
TOY/909/5	Pontas laminadas e quadradas		510 x 510		
TOY/909/6	Pontas quadradas	70 x 7	446 x 446		
TOY/909/7	Pontas laminadas e chanfradas com furos de braçadeiras	70 x 13	411 x 411		
TOY/909/8	Pontas laminadas e quadradas		247 x 247		

Nº Original: 4821035840A	Aplicação: Hilux Cabine Dupla 4x4 - 2.8 e 3.0				TOY/911
Ano: 2005 ...	TRASEIRO	Furo Central: Ø10,5	Altura: 200	Apoios: 1300	
Código Cindumel	Descrição	Bitola	Comprimento		
---	Feixe original com 4 lâminas	-	-		
TOY/911/1	Lâmina com olhetes	60 x 7	560 x 740		
TOY/911/1B	Lâmina com olhetes + Buchas de aço-borracha				
TOY/911/2	Ponta chanfradas e dobradas				
---	Pontas quadradas com furos de braçadeiras		1130		
---	Pontas laminadas e chanfradas com furos de braçadeiras	60 x 16	855		

Nº Original: 4811098003	Aplicação: Utilitário Jeep				TOY/912
Ano: 1982 ... 1992	DIANTEIRO	Furo Central: Ø10,5	Altura: 120	Apoios: 1100	
Código Cindumel	Descrição			Bitola	Comprimento
TOY/912	Feixe original com 3 lâminas			-	-
TOY/912/1	Lâmina com olhetes			70 x 8	550 x 550
TOY/912/2	Lâmina com semi-olhetes				270 x 270
TOY/912/3	Pontas laminadas e chanfradas com furo de braçadeiras				

Nº Original: 4821098006C	Aplicação: Utilitário Jeep				TOY/913
Ano: 1984 ... 1992	TRASEIRO	Furo Central: Ø10,5	Altura: 216	Apoios: 1324	
Código Cindumel	Descrição			Bitola	Comprimento
TOY/913	Feixe original com 3 lâminas			-	-
TOY/913/1	Lâmina com olhetes			70 x 8	662 x 662
TOY/913/2	Lâmina com semi-olhetes				350 x 350
TOY/913/3	Pontas laminadas e chanfradas com furo de braçadeiras				

Nº Cindumel	Nº Original	Feixe (Posição)	Ano	Aplicação	Pág.
TRU/5000	-	TRUCK	-	Truck's Diversos	01
TRU/5001	-	TRUCK	-	Truck's Diversos	01
TRU/5002	-	TRUCK	-	Truck's Diversos	02
TRU/5003	-	TRUCK	-	Truck's Diversos	02
TRU/5004	-	TRUCK	-	Truck's Diversos	02
TRU/5005	-	TRUCK	-	Truck's Diversos	03
TRU/5006	-	TRUCK	-	Truck's Diversos	03
TRU/5007	-	TRUCK	-	Truck's Diversos	03
TRU/5008	-	TRUCK	-	Truck's Diversos	04
TRU/5009	-	TRUCK	-	Truck's Diversos	04
TRU/5010	-	TRUCK	-	Truck's Diversos	05
TRU/5011	52105091	TRUCK	-	Semi-reboque Cegonheiro "Damcar Dambroz"	06
TRU/5012	PR-52289	1º, 2º E 3º EIXO	-	Reboque Julieta - Semi-reboque Basculante "Sergomel"	07
TRU/5013	-	TRUCK	-	Truck's Diversos	05
TRU/5014	(208006573)	TRUCK	-	Semi-reboque Metalesp (Feixe Adaptado RF) Substitui feixe: RDN/5310	07
TRU/5015	-	TRUCK	-	Truck's Diversos	05
TRU/5016	40060048	TRUCK	-	Semi-reboque Canavieiro "Santa Izabel"	08
TRU/5017	-	TRUCK	-	Truck's Diversos	06
TRU/5018	PR-52223	TRUCK	-	Semi-reboque Canavieiro e Dolly "Usicamp"	12
TRU/5019	B08600	TRUCK	-	Caminhão Mercedes Benz Todos - "Truck São João"	08
TRU/5020	R100P747 85274700 4151007	TRUCK	2007 ...	Reboque Transbordo Canavieiro ADR	09
TRU/5021	R100P748 85274800 4151008	TRUCK	2007 ...	Reboque Transbordo Canavieiro ADR	09
TRU/5022	PP005878 53005878	TRUCK	2018 ...	Reboque Transbordo Canavieiro TMA VTX21000	10
TRU/5023	-	TRUCK	-	Truck's Diversos	06
TRU/5024	PP006169 53006149 4151021	TRUCK	2018 ...	Reboque Aplicadora TMA VTX35000	10
TRU/5026	715091 4151022	TRUCK	-	Reboque Transbordo Canavieiro Antoniosi ATA14000 - ATA21500	10
TRU/5028	(208004392)	EIXO CENTRAL	-	Semi-reboque Basculante Vanderleia "São Judas Implementos" - Randon - Rodofort - Librelato - Substitui feixe: RDN/5301	11
TRU/5030	(208006871)	1º E 3º EIXO	-	Semi-reboque Basculante Vanderleia "São Judas Implementos" - Randon - Rodofort - Librelato - Substitui feixe: RDN/5338	11
TRU/5032	1790100147	TRUCK - TRAÇÃO	1996 ...	Caminhão Volkswagen 8150 - Suspensão "Mecânica Silpa"	12
TRU/5033	304000003	2º, 3º E 4º EIXO	-	Carrega Tudo - 16 Toneladas "Pastre"	13
TRU/5033-A	13A2004	TRUCK	-	Semi-reboque - Reboque Canavieiro "Pastre"	13
MRB/673	-	-	-	Caminhão Mercedes Benz 1113 - 1313 - Truck's Diversos	09

Nº Original: -	Aplicação: Truck's Diversos	LÂMINAS AVULSAS			TRU/5000
Ano: -	TRUCK	SEM Furo Central	Altura: Ver abaixo	Apoios: -	
Código Cindumel	Descrição			Bitola	
TRU/5000/A	Pontas quadradas – Arqueamento: 100 mm			80 x 12	1600
TRU/5000/B	Pontas quadradas – Arqueamento: 94 mm				1550
TRU/5000/C	Pontas quadradas – Arqueamento: 88 mm				1500
TRU/5000/D	Pontas quadradas – Arqueamento: 83 mm				1450
TRU/5000/E	Pontas quadradas – Arqueamento: 77 mm				1400
TRU/5000/F	Pontas quadradas – Arqueamento: 72 mm				1350
TRU/5000/G	Pontas quadradas – Arqueamento: 66 mm				1300
TRU/5000/H	Pontas quadradas – Arqueamento: 61 mm				1250
TRU/5000/I	Pontas quadradas – Arqueamento: 57 mm				1200
TRU/5000/J	Pontas quadradas – Arqueamento: 52 mm				1150
TRU/5000/L	Pontas quadradas – Arqueamento: 48 mm				1100
TRU/5000/M	Pontas quadradas – Arqueamento: 39 mm				1000

Nº Original: -	Aplicação: Truck's Diversos	LÂMINAS AVULSAS			TRU/5001
Ano: -	TRUCK	Furo Central: Ø12,5	Altura: Ver abaixo	Apoios: -	
Código Cindumel	Descrição			Bitola	
TRU/5001/A	Pontas quadradas – Arqueamento: 100 mm			80 x 12	1000 x 600
TRU/5001/B	Pontas quadradas – Arqueamento: 94 mm				1000 x 550
TRU/5001/C	Pontas quadradas – Arqueamento: 94 mm				950 x 600
TRU/5001/D	Pontas quadradas – Arqueamento: 88 mm				950 x 550
TRU/5001/E	Pontas quadradas – Arqueamento: 83 mm				950 x 500
TRU/5001/F	Pontas quadradas – Arqueamento: 88 mm				900 x 600
TRU/5001/G	Pontas quadradas – Arqueamento: 83 mm				900 x 550
TRU/5001/H	Pontas quadradas – Arqueamento: 77 mm				900 x 500
TRU/5001/I	Pontas quadradas – Arqueamento: 77 mm				880 x 520
TRU/5001/J	Pontas quadradas – Arqueamento: 77 mm				850 x 550
TRU/5001/L	Pontas quadradas – Arqueamento: 74 mm				820 x 550
TRU/5001/M	Pontas quadradas – Arqueamento: 68 mm				800 x 520

Nº Original: -	Aplicação: Truck's Diversos	LÂMINAS AVULSAS			TRU/5002
Ano: -	TRUCK	SEM Furo Central	Altura: Ver abaixo	Apoios: -	
Código Cindumel	Descrição			Bitola	Comprimento
TRU/5002/A	Pontas quadradas – Arqueamento: 100 mm			80 x 13	1600
TRU/5002/B	Pontas quadradas – Arqueamento: 94 mm				1550
TRU/5002/C	Pontas quadradas – Arqueamento: 88 mm				1500
TRU/5002/D	Pontas quadradas – Arqueamento: 83 mm				1450
TRU/5002/E	Pontas quadradas – Arqueamento: 77 mm				1400
TRU/5002/F	Pontas quadradas – Arqueamento: 72 mm				1350
TRU/5002/G	Pontas quadradas – Arqueamento: 66 mm				1300
TRU/5002/H	Pontas quadradas – Arqueamento: 61 mm				1250
TRU/5002/I	Pontas quadradas – Arqueamento: 57 mm				1200
TRU/5002/J	Pontas quadradas – Arqueamento: 52 mm				1150
TRU/5002/L	Pontas quadradas – Arqueamento: 48 mm				1100

Nº Original: -	Aplicação: Truck's Diversos	LÂMINAS AVULSAS			TRU/5003
Ano: -	TRUCK	Furo Central: Ø12,5	Altura: Ver abaixo	Apoios: -	
Código Cindumel	Descrição			Bitola	Comprimento
TRU/5003/A	Pontas quadradas – Arqueamento: 100 mm			80 x 13	1000 x 600
TRU/5003/B	Pontas quadradas – Arqueamento: 94 mm				1000 x 550
TRU/5003/C	Pontas quadradas – Arqueamento: 88 mm				950 x 550
TRU/5003/D	Pontas quadradas – Arqueamento: 88 mm				900 x 600
TRU/5003/E	Pontas quadradas – Arqueamento: 83 mm				900 x 550
TRU/5003/F	Pontas quadradas – Arqueamento: 77 mm				900 x 500
TRU/5003/G	Pontas quadradas – Arqueamento: 77 mm				850 x 550

Nº Original: -	Aplicação: Truck's Diversos	LÂMINAS AVULSAS			TRU/5004
Ano: -	TRUCK	SEM Furo Central	Altura: Ver abaixo	Apoios: -	
Código Cindumel	Descrição			Bitola	Comprimento
TRU/5004/A	Pontas quadradas – Arqueamento: 100 mm			80 x 16	1600
TRU/5004/B	Pontas quadradas – Arqueamento: 87 mm				1500
TRU/5004/C	Pontas quadradas – Arqueamento: 82 mm				1450
TRU/5004/D	Pontas quadradas – Arqueamento: 76 mm				1400
TRU/5004/E	Pontas quadradas – Arqueamento: 66 mm				1300
TRU/5004/F	Pontas quadradas – Arqueamento: 61 mm				1250
TRU/5004/G	Pontas quadradas – Arqueamento: 56 mm				1200
TRU/5004/H	Ponta chanfrada / Ponta quadrada com canaleta – Arqueamento: 100 mm				1563
TRU/5004/I	Ponta chanfrada / Ponta quadrada com canaleta – Arqueamento: 93 mm				1513
TRU/5004/J	Ponta chanfrada / Ponta quadrada com canaleta – Arqueamento: 87 mm				1463

Nº Original: -	Aplicação: Truck's Diversos	LÂMINAS AVULSAS			TRU/5005
Ano: -	TRUCK	Furo Central: Ø12,5	Altura: Ver abaixo	Apoios: -	
Código Cindumel	Descrição	Bitola		Comprimento	
TRU/5005/A	Pontas quadradas – Arqueamento: 100 mm	80 x 16		1000 x 600	
TRU/5005/B	Pontas quadradas – Arqueamento: 96 mm			1000 x 580	
TRU/5005/C	Pontas quadradas – Arqueamento: 88 mm			1000 x 500	
TRU/5005/D	Pontas quadradas – Arqueamento: 94 mm			950 x 600	
TRU/5005/E	Pontas quadradas – Arqueamento: 88 mm			900 x 600	
TRU/5005/F	Pontas quadradas – Arqueamento: 83 mm			900 x 550	
TRU/5005/G	Pontas quadradas – Arqueamento: 77 mm			900 x 500	
TRU/5005/H	Pontas quadradas – Arqueamento: 77 mm			850 x 550	
TRU/5005/I	Pontas quadradas – Arqueamento: 88 mm			950 x 550	

Nº Original: -	Aplicação: Truck's Diversos	LÂMINAS AVULSAS			TRU/5006
Ano: -	TRUCK	SEM Furo Central	Altura: Ver abaixo	Apoios: -	
Código Cindumel	Descrição	Bitola		Comprimento	
TRU/5006/A	Pontas quadradas – Arqueamento: 100 mm	88,9 x 9,52		1600	
TRU/5006/B	Pontas quadradas – Arqueamento: 94 mm			1550	
TRU/5006/C	Pontas quadradas – Arqueamento: 88 mm			1500	
TRU/5006/D	Pontas quadradas – Arqueamento: 83 mm			1450	
TRU/5006/E	Pontas quadradas – Arqueamento: 77 mm			1400	
TRU/5006/F	Pontas quadradas – Arqueamento: 72 mm			1350	
TRU/5006/G	Pontas quadradas – Arqueamento: 66 mm			1300	
TRU/5006/H	Pontas quadradas – Arqueamento: 61 mm			1250	
TRU/5006/I	Pontas quadradas – Arqueamento: 57 mm			1200	
TRU/5006/J	Pontas quadradas – Arqueamento: 52 mm			1150	
TRU/5006/L	Pontas quadradas – Arqueamento: 48 mm			1100	
TRU/5006/M	Pontas quadradas – Arqueamento: 39 mm			1000	
TRU/5006/N	Pontas quadradas – Arqueamento: 32 mm			900	
TRU/5006/O	Pontas quadradas – Arqueamento: 25 mm			800	
TRU/5006/P	Pontas quadradas – Arqueamento: 19 mm			700	
TRU/5006/Q	Pontas quadradas – Arqueamento: 14 mm			600	
TRU/5006/R	Pontas quadradas – Arqueamento: 10 mm			500	
TRU/5006/S	Pontas quadradas – Arqueamento: 6 mm			400	
TRU/5006/T	Pontas quadradas – Arqueamento: 4 mm			300	
TRU/5006/U	Pontas quadradas – Arqueamento: 3 mm			250	

Nº Original: -	Aplicação: Truck's Diversos	LÂMINAS AVULSAS			TRU/5007
Ano: -	TRUCK	Furo Central: Ø14,3	Altura: Ver abaixo	Apoios: -	
Código Cindumel	Descrição	Bitola		Comprimento	
TRU/5007/A	Pontas quadradas – Arqueamento: 100 mm	88,9 x 9,52		700 x 600	
TRU/5007/B	Pontas quadradas – Arqueamento: 100 mm			650 x 650	

Nº Original:	Aplicação:	LÂMINAS AVULSAS			TRU/5008
-	Truck's Diversos	SEM Furo Central	Altura: Ver abaixo	Apoios: -	
Ano: -	TRUCK	SEM Furo Central	Altura: Ver abaixo	Apoios: -	
Código Cindumel	Descrição	Bitola		Comprimento	
TRU/5008/A	Pontas quadradas – Arqueamento: 100 mm	90 x 11		1600	
TRU/5008/B	Pontas quadradas – Arqueamento: 94 mm			1550	
TRU/5008/C	Pontas quadradas – Arqueamento: 88 mm			1500	
TRU/5008/D	Pontas quadradas – Arqueamento: 83 mm			1450	
TRU/5008/E	Pontas quadradas – Arqueamento: 77 mm			1400	
TRU/5008/F	Pontas quadradas – Arqueamento: 72 mm			1350	
TRU/5008/G	Pontas quadradas – Arqueamento: 66 mm			1300	
TRU/5008/H	Pontas quadradas – Arqueamento: 61 mm			1250	
TRU/5008/I	Pontas quadradas – Arqueamento: 57 mm			1200	
TRU/5008/J	Pontas quadradas – Arqueamento: 52 mm			1150	
TRU/5008/L	Pontas quadradas – Arqueamento: 48 mm			1100	
TRU/5008/M	Pontas quadradas – Arqueamento: 39 mm			1000	
TRU/5008/N	Pontas quadradas – Arqueamento: 32 mm			900	
TRU/5008/O	Pontas quadradas – Arqueamento: 25 mm			800	
TRU/5008/P	Pontas quadradas – Arqueamento: 19 mm			700	
TRU/5008/Q	Pontas quadradas – Arqueamento: 14 mm			600	
TRU/5008/R	Pontas quadradas – Arqueamento: 10 mm			500	
TRU/5008/S	Pontas quadradas – Arqueamento: 6 mm			400	
TRU/5008/T	Pontas quadradas – Arqueamento: 4 mm			300	
TRU/5008/U	Pontas quadradas – Arqueamento: 3 mm			250	

Nº Original:	Aplicação:	LÂMINAS AVULSAS			TRU/5009
-	Truck's Diversos	SEM Furo Central	Altura: Ver abaixo	Apoios: -	
Ano: -	TRUCK	SEM Furo Central	Altura: Ver abaixo	Apoios: -	
Código Cindumel	Descrição	Bitola		Comprimento	
TRU/5009/A	Pontas quadradas – Arqueamento: 100 mm	88,9 x 12,7		1600	
TRU/5009/B	Pontas quadradas – Arqueamento: 94 mm			1550	
TRU/5009/C	Pontas quadradas – Arqueamento: 88 mm			1500	
TRU/5009/D	Pontas quadradas – Arqueamento: 83 mm			1450	
TRU/5009/E	Pontas quadradas – Arqueamento: 77 mm			1400	
TRU/5009/F	Pontas quadradas – Arqueamento: 72 mm			1350	
TRU/5009/G	Pontas quadradas – Arqueamento: 66 mm			1300	
TRU/5009/H	Pontas quadradas – Arqueamento: 61 mm			1250	
TRU/5009/I	Pontas quadradas – Arqueamento: 57 mm			1200	
TRU/5009/J	Pontas quadradas – Arqueamento: 52 mm			1150	
TRU/5009/L	Pontas quadradas – Arqueamento: 48 mm			1100	
TRU/5009/M	Pontas quadradas – Arqueamento: 39 mm			1000	
TRU/5009/N	Pontas quadradas – Arqueamento: 32 mm			900	
TRU/5009/O	Pontas quadradas – Arqueamento: 25 mm			800	
TRU/5009/P	Pontas quadradas – Arqueamento: 19 mm			700	
TRU/5009/Q	Pontas quadradas – Arqueamento: 14 mm			600	
TRU/5009/R	Pontas quadradas – Arqueamento: 10 mm			500	
TRU/5009/S	Pontas quadradas – Arqueamento: 6 mm			400	
TRU/5009/T	Pontas quadradas – Arqueamento: 4 mm			300	
TRU/5009/U	Pontas quadradas – Arqueamento: 3 mm			250	

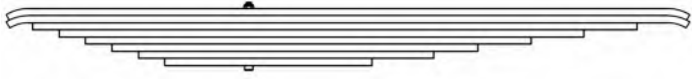
Nº Original: -	Aplicação: Truck's Diversos				TRU/5010
Ano: -	TRUCK	Furo Central: Ø12,5	Altura: 100	Apoios: -	
Código Cindumel	Descrição			Bitola	Comprimento
TRU/5010	Feixe original com 8 lâminas			-	-
TRU/5010/1/2	Pontas quadradas e semi-viradas			80 x 16	550 x 1000
TRU/5010/3	Pontas quadradas				490 x 880
TRU/5010/4					430 x 760
TRU/5010/5					370 x 640
TRU/5010/6					310 x 520
TRU/5010/7					250 x 420
TRU/5010/8					190 x 280

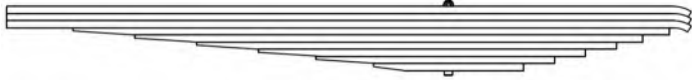
Nº Original: -	Aplicação: Truck's Diversos				TRU/5013
Ano: -	TRUCK	Furo Central: Ø13,0	Altura: 100	Apoios: -	
Código Cindumel	Descrição			Bitola	Comprimento
TRU/5013	Feixe original com 9 lâminas			-	-
TRU/5013/1	Pontas quadradas e semi-virada com canaleta			80 x 16	1000 x 550
TRU/5013/2					850 x 500
TRU/5013/3					710 x 440
TRU/5013/4					570 x 380
TRU/5013/5					430 x 310
TRU/5013/6		Ponta laminada e chanfrada com canaleta / Ponta quadrada			300 x 240
TRU/5013/7					170 x 170
TRU/5013/8					
TRU/5013/9		Ponta laminada e chanfrada / Ponta quadrada			

Nº Original: -	Aplicação: Truck's Diversos				TRU/5015
Ano: -	TRUCK	Furo Central: Ø13,0	Altura: 100	Apoios: -	
Código Cindumel	Descrição			Bitola	Comprimento
TRU/5015	Feixe original com 9 lâminas			-	-
TRU/5015/1/2	Pontas quadradas e semi-virada com canaleta			80 x 16	950 x 550
TRU/5015/3	Ponta laminada e chanfrada com canaleta / Ponta quadrada				790 x 470
TRU/5015/4					690 x 400
TRU/5015/5					580 x 340
TRU/5015/6					470 x 280
TRU/5015/7					350 x 220
TRU/5015/8					260 x 180
TRU/5015/9		Ponta laminada e chanfrada / Ponta quadrada			210 x 130

Nº Original: -	Aplicação: Truck's Diversos				TRU/5017
Ano: -	TRUCK	Furo Central: Ø13,5	Altura: 100	Apoios: -	
Código Cindumel	Descrição			Bitola	Comprimento
TRU/5017	Feixe original com 8 lâminas			-	-
TRU/5017/1/2	Pontas quadradas e semi-virada com canaleta			80 x 16	1000 x 550
TRU/5017/3	Ponta laminada e chanfrada com canaleta / Ponta quadrada				850 x 500
TRU/5017/4					710 x 440
TRU/5017/5					570 x 380
TRU/5017/6					430 x 310
TRU/5017/7					300 x 240
TRU/5017/8		Ponta laminada e chanfrada / Ponta quadrada			170 x 170

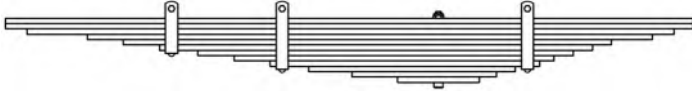
Nº Original: -	Aplicação: Truck's Diversos				TRU/5023
Ano: -	TRUCK	Furo Central: Ø12,5	Altura: 100	Apoios: -	
Código Cindumel	Descrição			Bitola	Comprimento
TRU/5023	Feixe original com 12 lâminas			-	-
TRU/5023/1/2	Pontas quadradas			80 x 11	900 x 530
TRU/5023/3					855 x 490
TRU/5023/4					730 x 445
TRU/5023/5					655 x 360
TRU/5023/6		Ponta quadradas com furo de braçadeira			580 x 320
TRU/5023/7	Pontas quadradas				500 x 280
TRU/5023/8					425 x 240
TRU/5023/9		Ponta quadradas com furos de braçadeiras			350 x 210
TRU/5023/10	Pontas quadradas				270 x 160
TRU/5023/11					180 x 120
TRU/5023/12					85 x 85

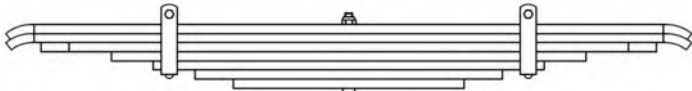
Nº Original: 52105091	Aplicação: Semi-reboque Cegonheiro "Damcar Dambroz"				TRU/5011
Ano: -	TRUCK	Furo Central: Ø13,5	Altura: 80	Apoios: 455 x 455	
Código Cindumel	Descrição			Bitola	Comprimento
TRU/5011	Feixe original com 7 lâminas			-	-
TRU/5011/1/2	Pontas chanfradas e semi-viradas			90 x 14	535 x 535
TRU/5011/3	Pontas chanfradas				480 x 480
TRU/5011/4	Pontas quadradas				370 x 370
TRU/5011/5	Ponta quadradas com furos de braçadeiras				305 x 305
TRU/5011/6	Pontas quadradas				240 x 240
TRU/5011/7					180 x 180

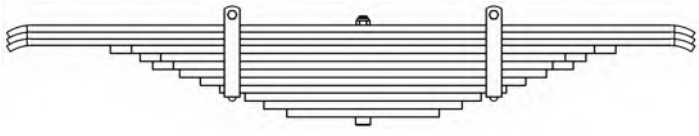
Nº Original: PR-52289	Aplicação: Reboque Julieta - Semi-reboque Basculante "Sergomel"				TRU/5012
Ano: -	1º, 2º e 3º EIXO				
Código Cindumel	Descrição	Bitola		Comprimento	
TRU/5012	Feixe original com 12 lâminas	-		-	
TRU/5012-A	Feixe original com 12 lâminas + 1RF				
TRU/5012/1/2/3	Pontas chanfradas e semi-viradas	90 x 11		583 x 543	
FCH/5202/4	Pontas chanfradas	90 x 13		413 x 413	
FCH/5202/5				365 x 365	
FCH/5202/6				344 x 344	
FCH/5202/7	Pontas quadradas	90 x 13		300 x 300	
FCH/5202/8				266 x 266	
FCH/5202/9	Pontas quadradas com furos de braçadeiras	90 x 13		234 x 234	
FCH/5202/10	Pontas quadradas			193 x 193	
FCH/5202/11				162 x 162	
FCH/5202/12				125 x 125	
TRU/5012/1RF	Pontas quadradas	90 x 11		450 x 450	

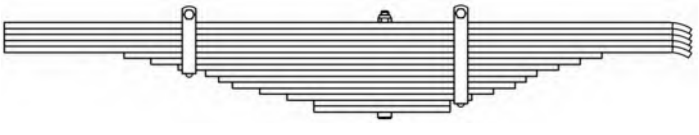
Nº Original: (208006573)	Aplicação: Semi-reboque Metalesp (Feixe adaptado RF) Substitui feixe: RDN/5310				TRU/5014	
Ano: -	TRUCK					Furo Central: Ø15,5
Código Cindumel	Descrição	Bitola		Comprimento		
TRU/5014	Feixe OPCIONAL com 15 lâminas	-		-		
TRU/5014/1/2/3	Ponta quadrada / Ponta chanfrada e semi-virada	90 x 11		700 x 565		
Na composição do feixe TRU/5014 é montada a lâmina TRU/5014/1/2/3 na posição de 1ª, 2ª, 3ª, 4ª e 5ª lâmina						
RDN/5310/4	Pontas chanfradas	90 x 11		480 x 400		
RDN/5310/5	Pontas quadradas			430 x 360		
RDN/5310/6	Pontas quadradas com furo de braçadeira			380 x 320		
RDN/5310/7	Pontas quadradas			330 x 280		
TRU/5014/10				305 x 260		
RDN/5310/8				280 x 240		
RDN/5310/9				230 x 200		
RDN/5310/10	Pontas quadradas com furo de braçadeira			180 x 160		
RDN/5310/11	Pontas quadradas			130 x 120		
Na composição do feixe TRU/5014 é montada a lâmina RDN/5310/11 na posição de 14ª e 15ª lâmina						

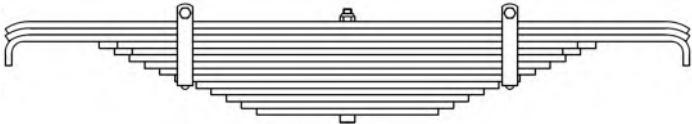
Nº Original: 40060048	Aplicação: Semi-reboque Canavieiro "Santa Izabel"				TRU/5016
Ano: -	TRUCK	Furo Central: Ø15,5	Altura: 70	Apoios: 425 x 425	
Código Cindumel	Descrição	Bitola		Comprimento	
TRU/5016	Feixe original com 14 lâminas	-		-	
TRU/5016/1/2	Pontas quadradas e semi-viradas	90 x 11		565 x 565	
TRU/5016/3	Pontas quadradas e dobradas			554 x 554	
TRU/5016/4	Pontas chanfradas			410 x 410	
TRU/5016/5	Pontas quadradas			385 x 385	
TRU/5016/6				360 x 360	
TRU/5016/7				335 x 335	
TRU/5016/8				310 x 310	
TRU/5016/9				Pontas quadradas com furos de braçadeiras	285 x 285
TRU/5016/10	Pontas quadradas			250 x 250	
TRU/5016/11				225 x 225	
TRU/5016/12				200 x 200	
TRU/5016/13				175 x 175	
TRU/5016/14				150 x 150	

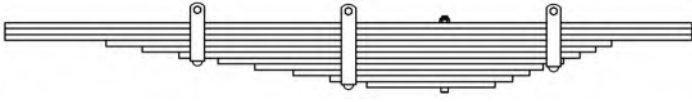
Nº Original: B08600	Aplicação: Caminhão Mercedes Benz Todos – "Truck São João"				TRU/5019
Ano: -	TRUCK	Furo Central: Ø13,5	Altura: 95	Apoios: 800 x 480	
Código Cindumel	Descrição	Bitola		Comprimento	
TRU/5019	Feixe original com 11 lâminas	-		-	
TRU/5019/1/2/3	Pontas quadradas	80 x 13		960 x 540	
TRU/5019/4				740 x 365	
TRU/5019/5	660 x 330				
TRU/5019/6	Ponta quadradas com furo de braçadeira			580 x 295	
TRU/5019/7	Pontas quadradas			495 x 260	
TRU/5019/8				415 x 215	
TRU/5019/9				330 x 185	
TRU/5019/10	Ponta quadradas com furo de braçadeira			250 x 149	
TRU/5019/11	Pontas quadradas			170 x 110	

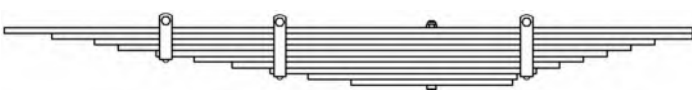
Nº Original: -	Aplicação: Caminhão Mercedes Benz 1113 - 1313 - Truck's Diversos				MRB/673
Ano: -	TRUCK	Furo Central: Ø13,5	Altura: 100	Apoios: -	
Código Cindumel	Descrição	Bitola		Comprimento	
MRB/673	Feixe original com 10 lâminas	-		-	
MRB/673/1	Pontas quadradas	80 x 12		900 x 550	
MRB/673/2				800 x 550	
MRB/673/3				710 x 470	
MRB/673/4				660 x 420	
MRB/673/5	Pontas quadradas com furo de braçadeira			580 x 370	
MRB/673/6	Pontas quadradas			500 x 320	
MRB/673/7	Pontas quadradas com furos de braçadeiras			420 x 270	
MRB/673/8	Pontas quadradas			340 x 220	
MRB/673/9	Pontas quadradas			260 x 180	
MRB/673/10	Pontas quadradas			170 x 170	

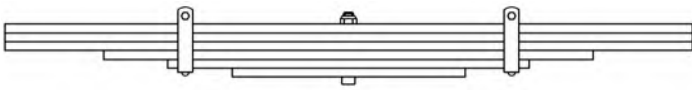
Nº Original: R100P747 85274700 4151007	Aplicação: Reboque Transbordo Canavieiro ADR				TRU/5020
Ano: 2007 ...	TRUCK	Furo Central: Ø16,5	Altura: 95	Apoios: -	
Código Cindumel	Descrição	Bitola		Comprimento	
TRU/5020	Feixe ALTERNATIVO * com 6 lâminas	-		-	
TRU/5020/1/2/3	Pontas quadradas	100 x 14		590 x 590	
TRU/5020/4				420 x 420	
TRU/5020/5				310 x 310	
TRU/5020/6				200 x 200	

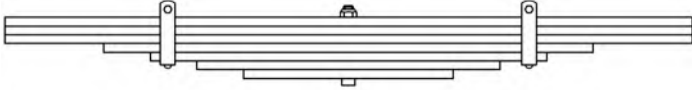
Nº Original: R100P748 85274800 4151008	Aplicação: Reboque Transbordo Canavieiro ADR				TRU/5021
Ano: 2007 ...	TRUCK	Furo Central: Ø16,5	Altura: 95	Apoios: -	
Código Cindumel	Descrição	Bitola		Comprimento	
TRU/5021	Feixe ALTERNATIVO * com 7 lâminas	-		-	
TRU/5021/1/2/3	Pontas quadradas	100 x 14		590 x 590	
TRU/5021/4				420 x 420	
TRU/5021/5				340 x 340	
TRU/5021/6				260 x 260	
TRU/5021/7	Pontas quadradas			180 x 180	

* Montado com lâminas alternativas: Bitola original 100x15 mm

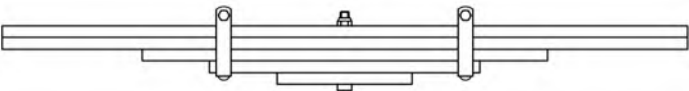
Nº Original: PP005878 53005878	Aplicação: Reboque Transbordo Canavieiro TMA VTX21000				TRU/5022
Ano: 2018 ...	TRUCK	Furo Central: Ø16,7	Altura: 95	Apoios: -	
Código Cindumel	Descrição	Bitola	Comprimento		
TRU/5022	Feixe original com 5 lâminas	-	-		
TRU/5022/1/2	Pontas quadradas	100 x 20	590 x 590		
TRU/5022/3			349 x 349		
TRU/5022/4	233 x 233				
TRU/5022/5	116 x 116				

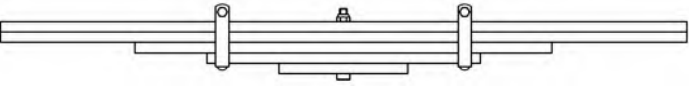
Nº Original: PP006169 53006149 4151021	Aplicação: Reboque Aplicadora TMA VTX35000				TRU/5024
Ano: 2018 ...	TRUCK	Furo Central: Ø16,7	Altura: 95	Apoios: -	
Código Cindumel	Descrição	Bitola	Comprimento		
TRU/5024	Feixe original com 5 lâminas	-	-		
TRU/5024/1/2	Pontas quadradas	100 x 20	660 x 660		
TRU/5024/3			401 x 401		
TRU/5024/4	263 x 263				
TRU/5024/5	124 x 124				

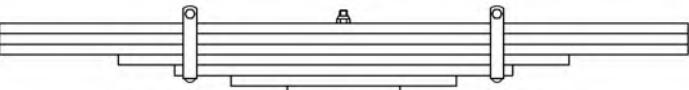
Nº Original: 715091 4151022	Aplicação: Reboque Transbordo Canavieiro Antoniosi ATA14000 – ATA21500				TRU/5026
Ano: -	TRUCK	Furo Central: Ø16,7	Altura: 95	Apoios: -	
Código Cindumel	Descrição	Bitola	Comprimento		
TRU/5026	Feixe original com 7 lâminas	-	-		
TRU/5026/1/2/3	Pontas quadradas	100 x 20	667 x 667		
TRU/5026/4			435 x 435		
TRU/5026/5	327 x 327				
TRU/5026/6	217 x 217				
TRU/5026/7	124 x 124				

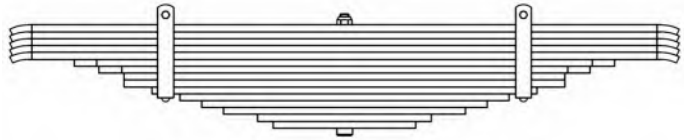
Nº Original: (208004392)	Aplicação: Semi-reboque Basculante Vanderleia "São Judas Implementos" - Randon - Rodofort - Librelato Substitui feixe: RDN/5301				TRU/5028
Ano: -	EIXO CENTRAL	Furo Central: Ø15,5	Altura: 102	Apoios: 425 x 425	
Código Cindumel	Descrição			Bitola	Comprimento
TRU/5028	Feixe OPCIONAL com 15 lâminas			-	-
RDN/5301/1/2/3	Pontas chanfradas e semi-viradas			90 x 11	539 x 539
Na composição do feixe TRU/5028 é montada a lâmina RDN/5301/1/2/3 na posição de 1ª, 2ª, 3ª, 4ª e 5ª lâmina					
TRU/5028/6	Pontas chanfradas			90 x 11	435 x 435
RDN/5301/4					395 x 395
RDN/5301/5		Pontas quadradas			355 x 355
Na composição do feixe TRU/5028 é montada a lâmina RDN/5301/5 na posição de 8ª e 9ª lâmina					
RDN/5301/6	Pontas quadradas com furos de braçadeiras			90 x 11	310 x 310
RDN/5301/7	Pontas quadradas				265 x 265
RDN/5301/8					230 x 230
RDN/5301/9					195 x 195
RDN/5301/10					140 x 140
TRU/5028/15					115 x 115

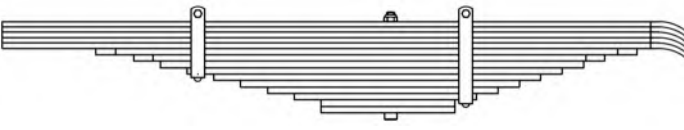
Nº Original: (208006871)	Aplicação: Semi-reboque Basculante Vanderleia "São Judas Implementos" - Randon - Rodofort - Librelato Substitui feixe: RDN/5338				TRU/5030	
Ano: -	1º E 3º EIXO	Furo Central: Ø15,5	Altura: 88	Apoios: 530 x 425		
Código Cindumel	Descrição			Bitola	Comprimento	
TRU/5030	Feixe OPCIONAL com 15 lâminas			-	-	
RDN/5338/1/2/3	Ponta quadrada / Ponta chanfrada e semi-virada			90 x 10	725 x 565	
Na composição do feixe TRU/5030 é montada a lâmina RDN/5338/1/2/3 na posição de 1ª, 2ª, 3ª, 4ª e 5ª lâmina						
TRU/5030/6	Pontas chanfradas			90 x 12	550 x 460	
RDN/5338/4					480 x 400	
RDN/5338/5	Pontas quadradas		430 x 360			
RDN/5338/6			380 x 320			
RDN/5338/7			330 x 280			
RDN/5338/8	Pontas quadradas				280 x 240	
RDN/5338/9					230 x 200	
RDN/5338/10		Pontas quadradas com furo de braçadeira			180 x 160	
RDN/5338/11	Pontas quadradas		130 x 120			
Na composição do feixe TRU/5030 é montada a lâmina RDN/5338/11 na posição de 14ª e 15ª lâmina						

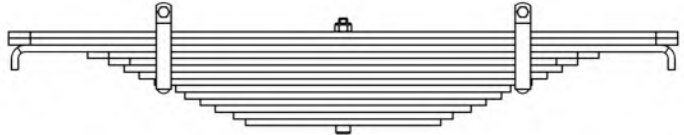
Nº Original: PR-52223	Aplicação: Semi-reboque Canavieiro e Dolly "Usicamp"				TRU/5018
Ano: -	TRUCK	Furo Central: Ø15,5	Altura: 70	Apoios: 435 x 435	
Código Cindumel	Descrição			Bitola	
TRU/5018	Feixe original com 14 lâminas			-	-
TRU/5018/1/2	Pontas chanfradas			90 x 11	550 x 550
TRU/5018/3	Pontas chanfradas e dobradas				534 x 534
TRU/5018/4	Pontas chanfradas				420 x 420
TRU/5018/5					385 x 385
TRU/5018/6	Pontas quadradas				360 x 360
TRU/5018/7					335 x 335
TRU/5018/8	Pontas quadradas com furo de braçadeira				310 x 310
TRU/5018/9	Pontas quadradas				275 x 275
TRU/5018/10					260 x 260
TRU/5018/11					235 x 235
TRU/5018/12					210 x 210
TRU/5018/13					180 x 180
TRU/5018/14					160 x 160

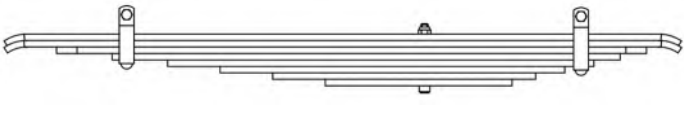
Nº Original: 1790100147	Aplicação: Caminhão Volkswagen 8150 Suspensão "Mecânica Silpa"				TRU/5032
Ano: 1996 ...	TRUCK - TRACÇÃO	Furo Central: Ø13,5	Altura: 100	Apoios: 610 x 330	
Código Cindumel	Descrição			Bitola	
TRU/5032	Feixe original com 8 lâminas			-	-
TRU/5032/1/2	Pontas chanfradas e semi-viradas			80 x 11	720 x 440
TRU/5032/3	Pontas chanfradas				630 x 380
TRU/5032/4	Pontas quadradas com furo de braçadeira				535 x 335
TRU/5032/5	Pontas quadradas com furo de braçadeira				440 x 290
TRU/5032/6	Pontas quadradas				350 x 240
TRU/5032/7					260 x 190
TRU/5032/8					170 x 150

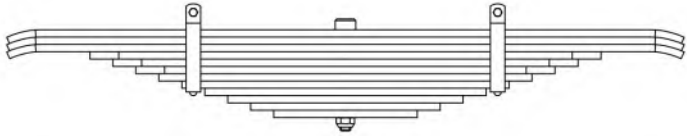
Nº Original: 304000003	Aplicação: Carrega Tudo - 16 Toneladas "Pastre"				TRU/5033
Ano: -	2º, 3º E 4º EIXO				
Código Cindumel	Descrição	Bitola		Comprimento	
TRU/5033	Feixe original com 12 lâminas	-		-	
TRU/5033/1/2/3	Pontas chanfradas e semi-viradas	88,9 x 12,7		590 x 590	
TRU/5033/4	Pontas chanfradas			445 x 445	
TRU/5033/5				405 x 405	
TRU/5033/6	Pontas quadradas			365 x 365	
TRU/5033/7				325 x 325	
TRU/5033/8	Pontas quadradas com furo de braçadeira			285 x 285	
TRU/5033/9	Pontas quadradas			245 x 245	
TRU/5033/10				205 x 205	
TRU/5033/11				165 x 165	
TRU/5033/12				125 x 125	

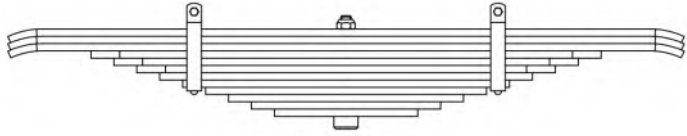
Nº Original: 13A2004	Aplicação: Semi-reboque - Reboque Canavieiro "Pastre"				TRU/5033-A
Ano: -	TRUCK				
Código Cindumel	Descrição	Bitola		Comprimento	
TRU/5033-A	Feixe original com 12 lâminas	-		-	
Difere do feixe TRU/5033 somente a posição de montagem do espigão					

Nº Cindumel	Nº Original	Feixe (Posição)	Ano	Aplicação	Pág.
HEL/5801	S920	TRAÇÃO	-	Caminhão Ford Cargo - Mercedes Benz Todos - Volkswagen - "T. Hélio"	01
HEL/5803	S921	TRUCK	-	Caminhão Ford Cargo - Mercedes Benz Todos - Volkswagen - "T. Hélio"	01
HEL/5804	PR-52228	TRUCK	2006 ...	Caminhão Volkswagen 8120 - 8150 - "Helfa Implementos"	02

Nº Original: S920	Aplicação: Caminhão Ford Cargo – Mercedes Benz Todos – Volkswagen – “Tucks Hélio”				HEL/5801
Ano: -	TRAÇÃO	Furo Central: Ø13,5	Altura: 180	Apoios: 865 x 465	
Código Cindumel	Descrição	Bitola		Comprimento	
HEL/5801	Feixe original com 9 lâminas + Calço	-		-	
HEL/5801/1	Pontas quadradas com canaleta Ponta laminada e chanfrada com canaleta / Ponta quadrada	80 x 16		950 x 570	
HEL/5801/2				800 x 490	
HEL/5801/3				715 x 430	
HEL/5801/4				630 x 370	
HEL/5801/5				520 x 310	
HEL/5801/6				410 x 250	
HEL/5801/7				300 x 190	
HEL/5801/8				215 x 130	
HEL/5801/9				89 x 89	
52675201	Calço (Cunha)	76,2 x 11,1		89 x 89	

Nº Original: S921	Aplicação: Caminhão Ford Cargo – Mercedes Benz Todos – Volkswagen – “Tucks Hélio”				HEL/5803
Ano: -	TRUCK	Furo Central: Ø13,5	Altura: 110	Apoios: 865 x 465	
Código Cindumel	Descrição	Bitola		Comprimento	
HEL/5803	Feixe original com 8 lâminas	-		-	
HEL/5803/1	Pontas quadradas com canaleta Ponta laminada e chanfrada com canaleta / Ponta quadrada	80 x 16		950 x 550	
HEL/5803/2				800 x 480	
HEL/5803/3				700 x 410	
HEL/5803/4				600 x 340	
HEL/5803/5				490 x 270	
HEL/5803/6				350 x 200	
HEL/5803/7				210 x 130	
HEL/5803/8					

Nº Original: PR-52228	Aplicação: Caminhão Volkswagen 8120 - 8150 Helfa Implementos				HEL/5804
Ano: 2006 ...	TRUCK	Furo Central: 13,5	Altura: 80	Apoios: 630 x 345	
Código Cindumel	Descrição	Bitola		Comprimento	
HEL/5804	Feixe original com 8 lâminas	-		-	
HEL/5804/1/2	Ponta quadrada / Ponta chanfrada e semi-virada	80 x 9		700 x 440	
HEL/5804/3	Pontas chanfradas			540 x 380	
HEL/5804/4	Pontas quadradas			475 x 340	
HEL/5804/5	Pontas quadradas com furo de braçadeira			410 x 300	
HEL/5804/6	Pontas quadradas			345 x 260	
HEL/5804/7	Pontas quadradas com furo de braçadeira			280 x 220	
HEL/5804/8	Pontas quadradas			220 x 180	

Nº Cindumel	Nº Original	Feixe (Posição)	Ano	Aplicação	Pág.
VWB/1200	T13411101C T12411101C T11411101	DIANTEIRO	1981 ...	Caminhão 11130 - 12140 - 13130	01
VWB/1201	2237738	TRASEIRO	1981 ...	Caminhão 13130 – 13160 (Opcional para D900 - P900 - P950 - Dodge)	01
VWB/1205	2237851	TRASEIRO AUXILIAR	1981 ... 1991	Caminhão 11130 – 13130 (Opcional para D700 - D900 - D950 - P700 - P900 - P950 - Dodge)	01
VWB/1208	TAG411101B 2RL411101 2RL411102 XC455W310BA XC455W311BA 2TO411101F	DIANTEIRO	1992 ...	Caminhão 16170 -16190 - 16200 - 16220 - 17210 - 17220 - 17310 - 22180 - 22190 - 23210C - 23210M - 23220 - 23310 - Constellation 17220 – 17250 Caminhão Ford Cargo (15 - 16 Toneladas) 1519 - 1521 - 1615 - 1617 - 1618 - 1622 - 1630	02
VWB/1209 (VWB/1245)	TAG511151	TRASEIRO	1992 ...	Caminhão 16170 -16190 - 16200 - 17210 - 17220	02
VWB/1211	23B511151D	TRASEIRO	2018 ...	Caminhão Delivery 9170 - 11180	16
VWB/1212	23B411101A 23B411101C	DIANTEIRO	2018 ...	Caminhão Delivery 8160 - 9160 - 9170 - 10160 - 11180	16
VWB/1213	TAL511151 XC455560PA	TRASEIRO PRINCIPAL	1992 ...	Caminhão (3556 entre eixos) 16170 – 16200 - 16220 - 17210 - 17220 – 18310 - 35300 – 40300 Caminhão Ford Cargo 1617 - 1622 - 3222 - 3530 – 4030	03
VWB/21213	TAL511151 XC455560PA	TRASEIRO AUXILIAR	1992 ...	Caminhão (3556 entre eixos) 16170 – 16200 - 16220 - 17210 - 17220 – 18310 - 35300 – 40300 Caminhão Ford Cargo 1617 - 1622 - 3222 - 3530 - 4030	03
VWB/1215	23B511151A	TRASEIRO	2018 ...	Caminhão Delivery 5140 - 6160	14
VWB/1216	2RD411019 2RD411020	DIANTEIRO	1994 ... 1999	Caminhão 7 e 8 toneladas 7100 - 8120 - 8140 - 8150	04
VWB/1217	23B511151B	TRASEIRO	2018 ...	Caminhão Delivery Express	15
VWB/1218	T06411101B TH7411102 TH7411101	DIANTEIRO	1982 ...	Caminhão 690 - 790S - 7110	05
VWB/1221	T06511151A	TRASEIRO	1982 ...	Caminhão 690 - 790S - 7110	05
VWB/1223	T11511151	TRASEIRO PRINCIPAL	1983 ...	Caminhão 11130 - 13130	06
VWB/1225	T11511151	TRASEIRO AUXILIAR	1983 ...	Caminhão 11130 - 13130	06
VWB/1230	2RO411101A 2RO411102A 7C455310AA	DIANTEIRO	2007 ... 2009	Caminhão 8120 - 8150 - 8160 Caminhão Ford Cargo 712 - 815 - 816	13
VWB/1232	2PO411101H 2PO411102H 7C455310AB 7C455310AC 7C455310AD	DIANTEIRO	2010 ...	Caminhão 8120 - 8150 - 8160 Caminhão Ford Cargo 712 - 815 - 816	13
VWB/1233	2RD511099 2RE511099A XC455556AA	TRASEIRO PRINCIPAL	1994 ...	Caminhão 7 e 8 Toneladas 8140 – 8150 Caminhão Ford Cargo 814	04
VWB/21233	2RE511099A XC455556AA	TRASEIRO AUXILIAR	1995 ...	Caminhão 8 Toneladas 8140 – 8150 Caminhão Ford Cargo 814	04
VWB/1234	(2RF411020)	DIANTEIRO	1997 ... 2003	Substitui feixe parabólico: VWB/1235	06
VWB/1235	2RF411020 96HU5W310AA 96HU5W311AA 1C455W310AA	DIANTEIRO	-	Caminhão Ford Cargo 8 Toneladas 814 - 815 (1997 ... 1999) – 815 VUC (2002 ...) Micro-ônibus 8140 - 8150 – 9150 (1997 ... 2002)	07
VWB/1235-C	(2RF411020)	DIANTEIRO	-	Substitui feixe parabólico: VWB/1235	07

Nº Cindumel	Nº Original	Feixe (Posição)	Ano	Aplicação	Pág.
VWB/1237	2RE411019 2RE411020 2RO41102B 2RO41101D 2R2411101 2PO411101F 2PO411102F	DIANTEIRO	-	Caminhão 8120 - 8140 - 8150 (2000 ... 2001) - 9150 - 9160 - 10160 (2000 ...)	07
VWB/1238	TAU411101	DIANTEIRO	1992 ... 1997	Caminhão 24220 - 24250 (RTE 6x4) Caminhão Ford Cargo 2422 - 2425 - 2630	08
VWB/1239	2RR511151	TRASEIRO	1994 ... 2000	Caminhão 24220 - 24250 (RTE 6x4) – 2ª série	08
VWB/1239-E	TAU511151	TRASEIRO	Até 1993	Caminhão 24220 - 24250 (RTE 6x4) – 1ª série	08
VWB/1241	208005254	TRASEIRO	1994 ...	Caminhão 22220 - 22250 (6x4) - 24220 – 24250 Caminhão Ford Cargo: 2222 - 2225 - 2422 – 2450	09
VWB/1242	2UO411101	DIANTEIRO	2002 ...	Caminhão 17 Toneladas 8x4 - 1º Eixo	17
VWB/1244	2UO411102	DIANTEIRO	2002 ...	Caminhão 17 Toneladas 8x4 - 2º Eixo	17
VWB/1245	TAG511151 XC455560LA 3C455560BA	TRASEIRO PRINCIPAL	1992 ...	Caminhão 16170 - 16200 - 16220 - 16300 - 17180 - 17190 - 17210 - 17220 - 17250 - 17280 - 17310 - 17320 – 17330 Caminhão Ford Cargo (4x2) 1617 - 1621 - 1622 - 1630 - 1717 - 1719 - 1721 – 1723	10
VWB/21245	TAG511151 XC455560LA 3C455560BA	TRASEIRO AUXILIAR	1992 ...	Caminhão 16170 - 16200 - 16220 - 16300 - 17180 - 17190 - 17210 - 17220 - 17250 - 17280 - 17310 - 17320 – 17330 Caminhão Ford Cargo (4x2) 1617 - 1621 - 1622 - 1630 - 1717 - 1719 - 1721 – 1723	10
VWB/1246	23H411101C 23H411102C 23H411101B 23H411102B	DIANTEIRO	2022 ...	Caminhão Constellation 19380 - 18210-18260 - 18320 - 25380 - 25480 - 26260 - 26320 - 4x2 - 6x2 - 30280 - 30320 - 30330 - 8x2 - 1º e 2º Eixos	18
VWB/1247	TGG511151A 98HU5560AA	TRASEIRO AUXILIAR	1992 ...	Caminhão 13180 - 13190 - 14150 - 14200 - 14220 - 15180 – 15190 Caminhão Ford Suspensão Lado Direito F14000 - F14000HD - Cargo 1317 - 1319 - 1415 - 1419 - 1420 - 1422 - 1517 - 1519 - 3050 (1992 ... 1998)	10
VWB/1248	23H411101A 23H411102A	DIANTEIRO	2022 ...	Caminhão Constellation 27260 - 31320 - 32380 - 33480 - 6x4	18
VWB/1250	2TO411101A 2TO411102A 2TO411101J 2TO411102J	DIANTEIRO	2002 ...	Caminhão Titan Tractor 18310	11
VWB/1254	2TO411101B 2TO411102B 2TO411101E 2TO411102E 2T2411101E 2T2411102E 2C455W311AA 2C455W310AA	DIANTEIRO	1994 ...	Caminhão de Lixo 17180 - 17190 - 17210 - 17220 – 17280 Ford Cargo 1719 - 1721 - 1723 (2014 ...)	13
VWB/1255	0835003C/01	TRASEIRO PRINCIPAL	2000 ...	Caminhão de Lixo 16210 - 16220 - 17210 - 17220 “Suspensão KLL”	12
VWB/21255	0835003C/01	TRASEIRO AUXILIAR	2000 ...	Caminhão de Lixo 16210 - 16220 - 17210 - 17220 “Suspensão KLL”	12
VWB/1257	3EA605000	TRASEIRO	2005 ...	Caminhão de Lixo 6x2 - 3º Eixo - Suspensão Pneumática	09
VWB/1258	2PO411101C 2PO411101E 2PO411102E	DIANTEIRO	2007 ...	Caminhão Delivery 5,5 Toneladas - 5140 - 5150	14
VWB/1259	2PO511151D	TRASEIRO	2007 ...	Caminhão - Micro-ônibus Delivery 5,5 Toneladas	14
VWB/1261	8035001C01	TRASEIRO	1997 ...	Caminhão de Lixo Truck - Volkswagen e Mercedes Benz - “Suspensão Pneumática KLL”	09
VWB/1262	2T2411101A 2T2411102A	DIANTEIRO	2005 ...	Caminhão Constellation 17330 - 17390 - 19320 - 19330 - 19370 - 19390 - 24230 - 25370	11

Nº Cindumel	Nº Original	Feixe (Posição)	Ano	Aplicação	Pág.
VWB/1264	2RD411019B 2RD411020B	DIANTEIRO	2001 ... 2006	Caminhão 8120 - 8150	07
VWB/1269	2PO511131A	TRASEIRO PRINCIPAL	2012 ...	Caminhão 10160	15
VWB/21269	2PO511131A	TRASEIRO AUXILIAR	2012 ...	Caminhão 10160	15
FOR/535	TGG511151A E6HT5560BA	TRASEIRO PRINCIPAL	1992 ... 1998	Caminhão 14150 - 14200 - 14220 (1992 ...) Caminhão Ford Suspensão Lado Direito F14000 – F14000HD - Cargo: 1415 - 1419 - 1422 - 3050	FORD 10
FOR/538	TGL411101 XC455W310DA	DIANTEIRO	1992 ... 1998	Caminhão 12140H Caminhão Ford Cargo 1215 - B3010	FORD 16
FOR/539	TGG511151 XC455560HA	TRASEIRO PRINCIPAL	1991 ... 1993	Caminhão 12140H - 12140T - 12170BT - 12180 - 13150 - 13170 – 3180 Caminhão Ford Cargo 1215 – B3010	FORD 16
FOR/2539	TGG511151 XC455560HA	TRASEIRO AUXILIAR	1991 ... 1993	Caminhão 12140H - 12140T - 12170BT - 12180 - 13150 - 13170 – 3180 Caminhão Ford Cargo 1215 – B3010	FORD 16
FOR/552	TGG411101 XC455W310CA	DIANTEIRO	1992 ...	Caminhão Volkswagen 14150 - 14200 - 14220 - 15170 – 15180 Caminhão Ford Cargo 1415 - 1419 - 1422 – B3020	FORD 09
FOR/563	TAG511151 E6HT5588CA	TRASEIRO PRINCIPAL	1985 ...	Caminhão Volkswagen 16170 - 16190 - 16200 - 16220 - 17210 - 17220 (Após 1990) Caminhão Ford Cargo (15 - 16 Toneladas) 1519 - 1521 - 1615 - 1618	FORD 12
FOR/570	XC455W310AA 98HU5W310AA 98HU5W311AA 2RR411101B 2RR411102B 2RR411101	DIANTEIRO	1998 ...	Caminhão Volkswagen 24220 - 24250 - 26260 - 26300 – 31260 Caminhão Cargo 2422 - 2425 - 2630 (1997 ... 1998)	FORD 13
RDN/5350	208007851 208007298	TRAÇÃO	2002 ...	Caminhão 6x2 (9 Toneladas 1250EE) 22180 - 22190 - 23210C - 23210M - 23220 - 23310 Caminhão Ford Cargo 1617 - 1622 - 1630	RANDON 24
RDN/5351	208007852 208007299	TRUCK	2002 ...	Caminhão 6x2 (9 Toneladas 1250EE) 22180 - 22190 - 23210C - 23210M - 23220 - 23310 Caminhão Ford Cargo 1617 - 1622 - 1630	RANDON 24
TRU/5032	1790100147	TRUCK - TRAÇÃO	1996 ...	Caminhão Volkswagen 8150 - Suspensão "Mecânica Silpa"	TRUCK'S 12

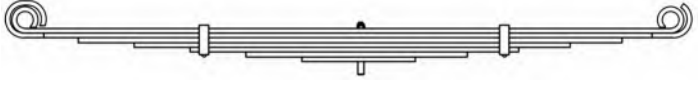
Nº Original: T13411101C T12411101C T11411101	Aplicação: Caminhão 11130 - 12140 - 13130				VWB/1200
Ano: 1981 ...	DIANTEIRO	Furo Central: Ø13,5	Altura: 255	Apoios: 1730	
Código Cindumel	Descrição	Bitola		Comprimento	
VWB/1200	Feixe original com 7 lâminas	-		-	
VWB/1200-A	Feixe original com 7 lâminas + 1RF	-		-	
VWB/1200/1	Lâmina com olhetes	76,2 x 12,7		900 x 830	
VWB/1200/2	Lâmina com semi-olhete / Ponta chanfrada e dobrada				
VWB/1200/3	Pontas quadradas			758 x 700	
VWB/1200/4				608 x 561	
VWB/1200/5	Pontas quadradas com furos de braçadeiras			458 x 423	
VWB/1200/6	Pontas quadradas			308 x 285	
VWB/1200/7				158 x 146	
VWB/1200/1RF	Ponta chanfrada / Ponta quadrada	76,2 x 12,7		900 x 830	

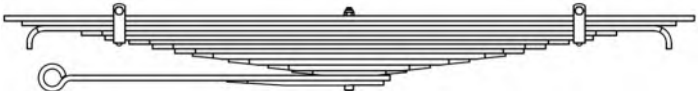
Nº Original: 2237738	Aplicação: Caminhão 13130 – 13160 (Opcional para D900 - P900 - P950 - Dodge)				VWB/1201
Ano: 1981 ...	TRASEIRO	Furo Central: Ø13,5	Altura: 160	Apoios: 584 x 584	
Código Cindumel	Descrição	Bitola		Comprimento	
VWB/1201	Feixe original com 14 lâminas	-		-	
VWB/1201/1	Pontas quadradas	76,2 x 11,1		753 x 753	
VWB/1201/2				714 x 714	
VWB/1201/3	Pontas chanfradas e dobradas	76,2 x 9,52		692 x 692	
VWB/1201/4	Pontas chanfradas			584 x 584	
VWB/1201/5	Pontas quadradas com furos de braçadeiras			533 x 533	
VWB/1201/6	Pontas chanfradas	76,2 x 9,52		480 x 480	
VWB/1201/7				429 x 429	
VWB/1201/8				381 x 381	
VWB/1201/9	Pontas laminadas e chanfradas	76,2 x 12,7		352 x 352	
VWB/1201/10				273 x 273	
VWB/1201/11		76,2 x 9,52		188 x 188	
VWB/1201/12				140 x 140	
VWB/1201/13	Lâmina com olhete berlín / Ponta quadrada	76,2 x 11,1		648 x 89	
VWB/1201/14	Ponta laminada e chanfrada / Ponta quadrada			267 x 76	

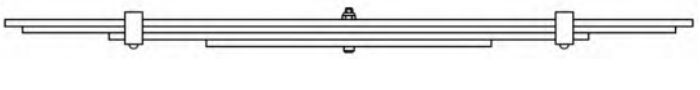
Nº Original: 2237851	Aplicação: Caminhão 11130 – 13130 (Opcional para D700 - D900 - D950 - P700 - P900 - P950 - Dodge)				VWB/1205
Ano: 1981 ... 1991	TRASEIRO AUXILIAR	Furo Central: Ø11,5	Altura: 76	Apoios: -	
Código Cindumel	Descrição	Bitola		Comprimento	
VWB/1205	Feixe original com 4 lâminas	-		-	
VWB/1205/1	Pontas quadradas	76,2 x 9,52		495 x 495	
VWB/1205/2	Pontas chanfradas			470 x 470	
VWB/1205/3	Pontas quadradas com furos de braçadeiras			345 x 345	
VWB/1205/4	Pontas chanfradas			205 x 205	

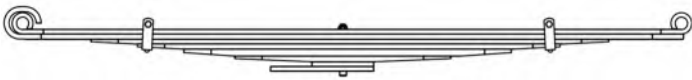
Nº Original: TAG411101B 2RL411101 2RL411102 XC455W310BA XC455W311BA 2TO411101F 2TO411102F	Aplicação: Caminhão 16170 -16190 - 16200 - 16220 - 17210 - 17220 - 17310 - 22180 - 22190 - 23210C - 23210M - 23220 - 23310 - Constellation 17220 – 17250 Caminhão Ford Cargo (15 - 16 Toneladas) 1519 - 1521 - 1615 - 1617 - 1618 - 1622 – 1630				VWB/1208
Ano: 1992 ...	DIANTEIRO	Furo Central: Ø13,5	Altura: 220	Apoios: 1700	
Código Cindumel	Descrição			Bitola	Comprimento
VWB/1208	Feixe original com 6 lâminas + Calços			-	-
VWB/1208-A	Feixe original com 6 lâminas + Calços + 1RF				
VWB/1208/1	Lâmina com olhetes			101,6 x 11,1	826 x 874
VWB/1208/1B	Lâmina com olhetes + Buchas de aço				
VWB/1208/2	Lâmina com semi-olhete / Ponta chanfrada			101,6 x 12,7	826 x 878
VWB/1208/3	Pontas laminadas e chanfradas				650 x 685
VWB/1208/4	Pontas laminadas e chanfradas com furos de braçadeira				530 x 560
VWB/1208/5	Pontas laminadas e chanfradas			101,6 x 17,5	410 x 435
VWB/1208/6				101,6 x 14,2	270 x 285
52729491	Calço			100 x 11	82,5 x 82,5
52730481	Calço macaco			100 x 8	186 x 80
VWB/1208/1RF	Pontas quadradas			101,6 x 12,7	736 x 783
VWB/1208/2RF	Pontas chanfradas				826 x 874
FOR/570/5	Pontas laminadas e chanfradas (SEM arqueamento - RETA)			101,6 x 17,5	410 x 435
FOR/570/6				101,6 x 14,3	270 x 285

Nº Original: TAG511151 E6HT5560CA	Aplicação: Caminhão 16170 -16190 - 16200 - 17210 – 17220 Caminhão Ford Cargo (15 - 16 Toneladas) 1519 - 1521 - 1615 - 1618				VWB/1209
Ano: 1990 ...	TRASEIRO	Furo Central: Ø13,5	Altura: 153	Apoios: 799 x 799	
Código Cindumel	Descrição			Bitola	Comprimento
VWB/1209	Feixe e suas lâminas foram unificados - substituídos por VWB/1245			-	-

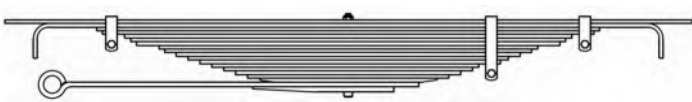
Nº Original: TAL511151 XC455560PA	Aplicação: Caminhão (3556 entre eixos) 16170 - 16200 - 16220 - 17210 - 17220 - 18310 - 35300 - 40300 - Ford Cargo 1617 - 1622 - 3222 - 3530 - 4030				VWB/1213	
Ano: 1992 ...	TRASEIRO PRINCIPAL	Furo Central: Ø13,5	Altura: 237	Apoios: 584,2 x 584,2		
Código Cindumel	Descrição	Bitola		Comprimento		
VWB/1213	Feixe original com 19 lâminas	-		-		
VWB/1213/1	Pontas quadradas	76,2 x 7,94		753 x 753		
VWB/1213/2	Pontas quadradas e dobradas			690 x 690		
VWB/1213/3	Pontas quadradas			551 x 551		
VWB/1213/4	Pontas quadradas com furos de braçadeiras			539 x 539		
VWB/1213/5	Pontas quadradas			490 x 490		
VWB/1213/6				477 x 477		
VWB/1213/7				464 x 464		
VWB/1213/8				415 x 415		
VWB/1213/9				402 x 402		
VWB/1213/10				377 x 377		
VWB/1213/11				351 x 351		
VWB/1213/12	Pontas quadradas com furo de braçadeira			325 x 334		
VWB/1213/13	Pontas quadradas			299 x 286		
VWB/1213/14				273 x 273		
VWB/1213/15				247 x 247		
VWB/1213/16				221 x 221		
VWB/1213/17				Pontas laminadas e chanfradas	194 x 194	
VWB/1213/18	Lâmina com olhete berlim / Ponta quadrada			76,2 x 11,1		649 x 155
VWB/1213/18B	Lâmina com olhete berlim / Ponta quadrada + Bucha de aço					
VWB/1213/19	Ponta laminada e chanfrada / Ponta quadrada	240 x 100				
VWB/1213/1RF	Pontas quadradas	76,2 x 7,94	615 x 615			
VWB/1213/19RF	Lâmina com semi-olhete berlim / Ponta quadrada	76,2 x 11,1	649 x 100			
Feixe Auxiliar: VWB/21213						

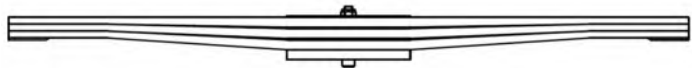
Nº Original: TAL511151 XC455560PA	Aplicação: Caminhão (3556 entre eixos) 16170 - 16200 - 16220 - 17210 - 17220 - 18310 - 35300 - 40300 - Ford Cargo 1617 - 1622 - 3222 - 3530 - 4030				VWB/21213
Ano: 1992 ...	TRASEIRO AUXILIAR	Furo Central: Ø13,5	Altura: 68	Apoios: 425 x 425	
Código Cindumel	Descrição	Bitola		Comprimento	
VWB/21213	Feixe original com 3 lâminas + Calço	-		-	
VWB/21213/1	Lâmina parabólica com canaletas	76,2 x 14,2		495 x 495	
VWB/21213/2					
VWB/21213/3					
VWB/21213/4	Calço			90 x 90	
Feixe Principal: VWB/1213					

Nº Original: 2RD411019 2RD411020	Aplicação: Caminhão 7 e 8 toneladas 7100 - 8120 - 8140 - 8150				VWB/1216
Ano: 1994 ... 1999	DIANTEIRO	Furo Central: Ø13,5	Altura: 125	Apoios: 1730	
Código Cindumel	Descrição	Bitola		Comprimento	
VWB/1216	Feixe original com 2 lâminas + Calços	-		-	
VWB/1216/1	Lâmina Parabólica com olhetes	76,2 x 22		865 x 865	
VWB/1216/1B	Lâmina Parabólica com olhetes + Buchas de Aço				
VWB/1216/2	Lâmina Parabólica com semi-olhete / Ponta quadrada e furos de braçadeiras	76,2 x 7,94		865 x 880	
VWB/1216/3/4	Calço				
		76,2 x 7,94		75 x 75	

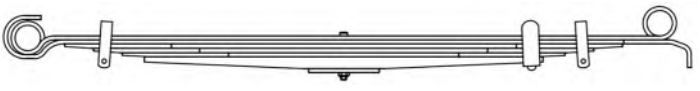
Nº Original: 2RD511099 2RE511099A XC455556AA	Aplicação: Caminhão 7 e 8 Toneladas 8140 – 8150 Caminhão Ford Cargo 814				VWB/1233
Ano: 1994 ...	TRASEIRO PRINCIPAL	Furo Central: Ø15,5	Altura: 210	Apoios: 1428	
Código Cindumel	Descrição	Bitola		Comprimento	
VWB/1233	Feixe original com 6 lâminas + Calço	-		-	
VWB/1233/1	Lâmina com olhete berlím / Olhete convencional	80 x 9		714 x 714	
VWB/1233/1B	Lâmina com olhete berlím / Olhete convencional + Buchas de aço-borracha				
VWB/1233/2	Lâmina com semi-olhete berlím / Ponta chanfrada e dobrada	80 x 10		630 x 630	714 x 830
VWB/1233/3	Pontas laminadas e chanfradas				565 x 565
VWB/1233/4	Pontas laminadas e chanfradas com furos de braçadeiras	80 x 9		500 x 500	
VWB/1233/5	Pontas laminadas e chanfradas				
VWB/1233/6	Pontas laminadas (Parabólica) com furo de braçadeira	80 x 27		450 x 450	
52682772	Calço	80 x 6		80 x 80	
VWB/1233/1RF	Pontas laminadas e chanfradas	80 x 10		700 x 640	
VWB/1233/3E	Ponta chanfrada e dobrada / Ponta chanfrada				714 x 695
VWB/1233/6E	Pontas laminadas com furo de braçadeira (Lâmina ALTERNATIVA)	80 x 27		450 x 450	
VWB/1233/1 Soldada	Lâmina com olhete convencional / Olhete berlím - SOLDADOS	80 x 9		714 x 714	
VWB/1233/1B Soldada	Lâmina com olhete convencional / Olhete berlím - SOLDADOS + Buchas de aço-borracha				
Feixe Auxiliar: VWB/21233					

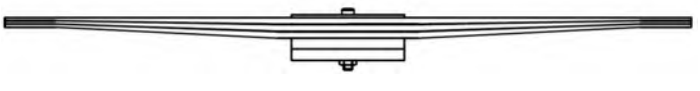
Nº Original: 2RE511099A XC455556AA	Aplicação: Caminhão 8 Toneladas 8140 – 8150 Caminhão Ford Cargo 814				VWB/21233
Ano: 1995 ...	TRASEIRO AUXILIAR	Furo Central: Ø15,5	Altura: 113	Apoios: -	
Código Cindumel	Descrição	Bitola		Comprimento	
VWB/21233	Feixe original com 3 lâminas + Calços	-		-	
VWB/21233/1	Lâmina parabólica com pontas chanfradas e canaletas	80 x 9		487 x 487	
VWB/21233/2					
VWB/21233/3					
52682702	Calço	80 x 16		80 x 80	
52682522		80 x 15			
Feixe Principal: VWB/1233					

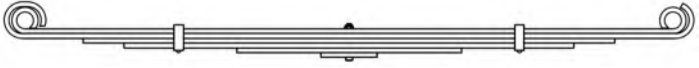
Nº Original: T06411101B TH7411102 TH7411101	Aplicação: Caminhão 690 - 790S - 7110				VWB/1218
Ano: 1982 ...	DIANTEIRO	Furo Central: Ø13,5	Altura: 173	Apoios: 1730	
Código Cindumel	Descrição	Bitola		Comprimento	
VWB/1218	Feixe original com 5 lâminas + Calço	-		-	
VWB/1218-A	Feixe original com 5 lâminas + Calço + 1RF				
VWB/1218/1	Lâmina com olhetes	76,2 x 12,7		865 x 865	
VWB/1218/1B	Lâmina com olhetes + Buchas de aço-borracha				
VWB/1218/2	Lâmina com semi-olhete / Ponta chanfrada e dobrada				
VWB/1218/3	Pontas quadradas			710 x 710	
VWB/1218/4	Pontas quadradas com furos de braçadeiras			600 x 600	
VWB/1218/5	Pontas quadradas			300 x 300	
52613152	Calço			75 x 75	
VWB/1218/1RF	Pontas quadradas	76,2 x 12,7		865 x 865	

Nº Original: T06511151A	Aplicação: Caminhão 690 - 790S - 7110				VWB/1221
Ano: 1982 ...	TRASEIRO	Furo Central: Ø13,5	Altura: 207	Apoios: 1600	
Código Cindumel	Descrição	Bitola		Comprimento	
VWB/1221	Feixe original com 8 lâminas	-		-	
VWB/1221/1	Lâmina com olhetes	80 x 10		800 x 800	
VWB/1221/1B	Lâmina com olhetes + Buchas de aço				
VWB/1221/2	Lâmina com semi-olhete / Ponta chanfrada			800 x 825	
VWB/1221/3	Pontas quadradas			715 x 715	
VWB/1221/4	Pontas quadradas com furo de braçadeira			625 x 625	
VWB/1221/5	Pontas laminadas e chanfradas	80 x 16		535 x 535	
VWB/1221/6				430 x 430	
VWB/1221/7				325 x 325	
VWB/1221/8				220 x 200	
VWB/1221/1RF	Pontas chanfradas			770 x 770	
		80 x 10		800 x 825	

Nº Original: T11511151	Aplicação: Caminhão 11130 - 13130				VWB/1223
Ano: 1983 ...	TRASEIRO PRINCIPAL				
Código Cindumel	Descrição	Bitola		Comprimento	
VWB/1223	Feixe original com 4 lâminas + Calço	-		-	
VWB/1223/1	Lâmina com olhetes	90 x 14		900 x 900	
VWB/1223/2	Lâmina com semi-olhete / Ponta chanfrada			900 x 935	
VWB/1223/3	Pontas quadradas com furos de braçadeiras			595 x 595	
VWB/1223/4	Pontas quadradas			270 x 270	
VWB/1223/5	Calço			90 x 90	
Feixe Auxiliar: VWB/1225					

Nº Original: T11511151	Aplicação: Caminhão 11130 - 13130				VWB/1225
Ano: 1983 ...	TRASEIRO AUXILIAR				
Código Cindumel	Descrição	Bitola		Comprimento	
VWB/1225	Feixe original com 5 lâminas	-		-	
VWB/1225/1	Pontas quadradas	90 x 14		785 x 785	
VWB/1225/2				780 x 780	
VWB/1225/3	Lâmina dobrada com pontas quadradas com furos de braçadeiras e pastilhas			735 x 735	
VWB/1225/4	Pontas quadradas			355 x 355	
VWB/1225/5				190 x 190	
Feixe Principal: VWB/1223					

Nº Original: (2RF411020)	Aplicação: Substitui feixe parabólico: VWB/1235				VWB/1234
Ano: 1997 ... 2003	DIANTEIRO				
Código Cindumel	Descrição	Bitola		Comprimento	
VWB/1234	Feixe OPCIONAL com 7 lâminas	-		-	
VWB/1234/1	Lâmina com olhete berlín / Olhete convencional	76,2 x 11,1		865 x 865	
VWB/1234/1B	Lâmina com olhete berlín / Olhete convencional + Buchas de aço-borracha				
VWB/1234/2	Lâmina com semi-olhete berlín / Ponta chanfrada	76,2 x 12,7		865 x 875	
VWB/1234/3	Pontas laminadas e chanfradas			718 x 718	
VWB/1234/4				579 x 579	
VWB/1234/5	Pontas laminadas e chanfradas com furos de braçadeiras			441 x 441	
VWB/1234/6	Pontas laminadas e chanfradas			302 x 302	
VWB/1234/7		76,2 x 11,1	167 x 167		

Nº Original: 2RF411020 96HU5W310AA 96HU5W311AA 1C455W310AA	Aplicação: Caminhão Ford Cargo 8 Toneladas 814 - 815 (1997 ... 1999) – 815 VUC (2002 ...) Micro-ônibus 8140 - 8150 – 9150 (1997 ... 2002)				VWB/1235
Ano: -	DIANTEIRO	Furo Central: Ø12,5	Altura: 120	Apoios: 1730	
Código Cindumel	Descrição			Bitola	Comprimento
VWB/1235	Feixe original com 2 lâminas + Calços			-	-
VWB/1235/1	Lâmina parabólica com olhete berlím / Olhete convencional			76,2 x 20	865 x 865
VWB/1235/1B	Lâmina parabólica com olhete berlím / Olhete convencional + Buchas de aço-borracha				
VWB/1235/2	Lâmina parabólica com semi-olhete berlím / Ponta quadrada com furos de braçadeiras e pastilhas				865 x 875
Consulte também feixe OPCIONAL Cindumel: VWB/1234 ou VWB/1235-C					

Nº Original: (2RF411020)	Aplicação: Substitui feixe parabólico: VWB/1235				VWB/1235-C
Ano: 1997 ... 2002	DIANTEIRO	Furo Central: Ø12,5	Altura: 120	Apoios: 1730	
Código Cindumel	Descrição			Bitola	Comprimento
VWB/1235-C	Feixe OPCIONAL com 2 lâminas + Calços			-	-
VWB/1235-C/1	Lâmina com olhete berlím / Olhete convencional			76,2 x 20	865 x 865
VWB/1235-C/1B	Lâmina com olhete berlím / Olhete convencional + Buchas de aço-borracha				
VWB/1235-C/2	Lâmina com Semi-olhete berlím / Ponta Quadrada com furos de braçadeiras e pastilhas				865 x 908

Nº Original: 2RE411019 2RE411020 2RO411102B 2RO411101D 2R2411101 2PO411101F 2PO411102F	Aplicação: Caminhão 8120 - 8140 - 8150 (2000 ... 2001) - 9150 - 9160 - 10160 (2000 ...)				VWB/1237
Ano: -	DIANTEIRO	Furo Central: Ø13,5	Altura: 137	Apoios: 1730	
Código Cindumel	Descrição			Bitola	Comprimento
VWB/1237	Feixe original com 2 lâminas + Calços			-	-
VWB/1237/1	Lâmina parabólica com olhete berlím / Olhete convencional			76,2 x 20	865 x 865
VWB/1237/1B	Lâmina parabólica com olhete berlím / Olhete convencional + Buchas de aço-borracha				
VWB/1237/2	Lâmina parabólica com semi-olhete berlím / Ponta chanfrada com furos de braçadeiras e pastilhas				865 x 870
VWB/1237/1RF	Lâmina parabólica com pontas chanfradas, dobrada com furos de braçadeiras e pastilhas			76,2 x 20	865 x 870

Nº Original: 2RD411019B 2RD411020B	Aplicação: Caminhão 8120 - 8150				VWB/1264
Ano: 2001 ... 2006	DIANTEIRO	Furo Central: Ø13,5	Altura: 130	Apoios: 1730	
Código Cindumel	Descrição			Bitola	Comprimento
VWB/1264	Feixe original com 2 lâminas + Calços			-	-
VWB/1264/1	Lâmina parabólica com olhete berlím / Olhete convencional			76,2 x 22,2	865 x 865
VWB/1264/1B	Lâmina parabólica com olhete berlím / Olhete convencional + Buchas de aço-borracha				
VWB/1264/2	Lâmina parabólica com semi-olhete berlím / Ponta quadrada com furos de braçadeiras e pastilhas				865 x 895

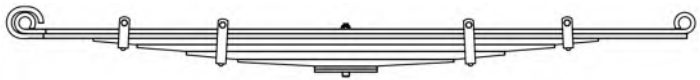
Nº Original: TAU411101	Aplicação: Caminhão 24220 - 24250 (RTE 6x4) Caminhão Ford Cargo 2422 - 2425 - 2630				VWB/1238
Ano: 1992 ... 1997	DIANTEIRO	Furo Central: Ø13,5	Altura: 211	Apoios: 1700	
Código Cindumel	Descrição	Bitola		Comprimento	
VWB/1238	Feixe original com 6 lâminas + Calços	-		-	
VWB/1208/1	Lâmina com olhetes	101,6 x 11,1		826 x 874	
VWB/1208/1B	Lâmina com olhetes + Buchas de aço				
VWB/1208/2	Lâmina com semi-olhete / Ponta chanfrada	101,6 x 12,7		826 x 878	
VWB/1238/3	Pontas laminadas e chanfradas com furos de braçadeira	101,6 x 14,2		731 x 778	
VWB/1238/4	Pontas laminadas e chanfradas			564 x 600	
VWB/1238/5	Pontas laminadas e chanfradas com furos de braçadeira			398 x 425	
VWB/1238/6	Pontas laminadas e chanfradas			231 x 248	
52729491	Calço	100 x 11		82,5 x 82,5	

Nº Original: 2RR511151	Aplicação: Caminhão 24220 - 24250 (RTE 6x4) – 2ª série				VWB/1239
Ano: 1994 ... 2000	TRASEIRO	Furo Central: Ø13,5	Altura: -	Apoios: -	
Código Cindumel	Descrição	Bitola		Comprimento	
VWB/1239/1	Lâmina com olhete / Ponta quadrada	101,6 x 12,7		440 x 725	
VWB/1239/2	Lâmina com semi-olhete / Ponta quadrada			450 x 725	
VWB/1239/3	Pontas quadradas			-	

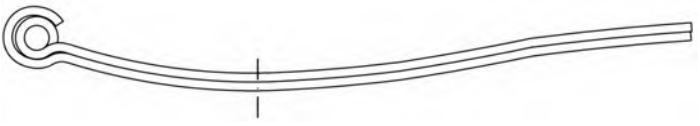
Nº Original: TAU511151	Aplicação: Caminhão 24220 - 24250 (RTE 6x4) – 1ª série				VWB/1239-E
Ano: Até 1993	TRASEIRO	Furo Central: Ø13,5	Altura: -	Apoios: -	
Código Cindumel	Descrição	Bitola		Comprimento	
VWB/1239/1E	Lâmina com olhete berlím/ Ponta quadrada	100 x 15		440 x 725	
VWB/1239/2E	Lâmina com semi-olhete berlím/ Ponta quadrada			-	

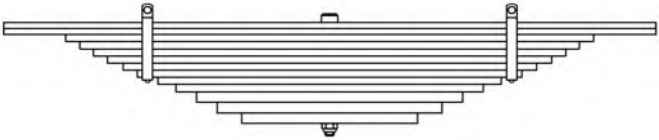
Nº Original: 208005254	Aplicação: Caminhão 22220 - 22250 (6x4) - 24220 - 24250 Caminhão Ford Cargo: 2222 - 2225 - 2422 - 2450				VWB/1241
Ano: 1994 ...	TRASEIRO	Furo Central: Ø13,5	Altura: 91,5	Apoios: 680 x 680	
Código Cindumel	Descrição			Bitola	Comprimento
VWB/1241	Feixe original com 13 lâminas			-	-
VWB/1241/1/2	Pontas quadradas			90 x 15	797 x 797
VWB/1241/3	Pontas chanfradas			90 x 17,5	645 x 645
VWB/1241/4	Pontas quadradas				610 x 610
VWB/1241/5					577 x 577
VWB/1241/6					543 x 543
VWB/1241/7					505 x 505
VWB/1241/8		Pontas quadradas com furos de braçadeiras			470 x 470
VWB/1241/9	Pontas quadradas				420 x 420
VWB/1241/10				375 x 375	
VWB/1241/11				325 x 325	
VWB/1241/12				275 x 275	
VWB/1241/13			90 x 26	215 x 215	

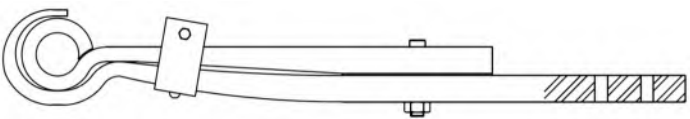
Nº Original: 3EA605000	Aplicação: Caminhão de Lixo 6x2 - 3º Eixo - Suspensão Pneumática				VWB/1257
Ano: 2005 ...	TRASEIRO	Furo Central: Ø20,5	Altura: 98 C/P	Apoios: 551 x 316,6	
Código Cindumel	Descrição			Bitola	Comprimento
VWB/1257	Feixe original com 2 lâminas			-	-
VWB/1257/1	Lâmina parabólica com olhete			100 x 40	551 x 115
VWB/1257/1B	Lâmina parabólica com olhete + Bucha de aço - borracha				551 x 410
VWB/1257/2	Lâmina parabólica com semi-olhete e furos				

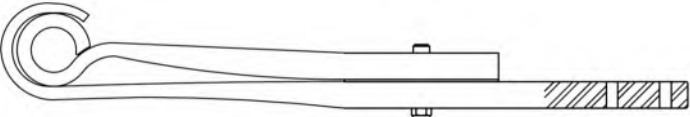
Nº Original: 8035001C01	Aplicação: Caminhão de Lixo Truck - Volkswagen e Mercedes Benz - "Suspensão Pneumática KLL"				VWB/1261
Ano: 1997 ...	TRASEIRO	Furo Central: Ø18,5	Altura: 91 C/P	Apoios: 550 x 325	
Código Cindumel	Descrição			Bitola	Comprimento
VWB/1261	Feixe original com 2 lâminas			-	-
VWB/1261/1	Lâmina parabólica com olhete			100 x 40	550 x 115
VWB/1261/1B	Lâmina parabólica com olhete + Bucha de aço - borracha				550 x 398
VWB/1261/2	Lâmina parabólica com semi-olhete e furos				

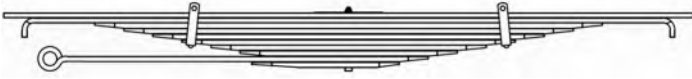
Nº Original: TAG511151 XC455560LA 3C455560BA	Aplicação: Caminhão 16170 - 16200 - 16220 - 16300 - 17180 - 17190 - 17210 - 17220 - 17250 - 17280 - 17310 - 17320 - 17330 - Caminhão Ford Cargo (4x2) 1617 - 1621 - 1622 - 1630 - 1717 - 1719 - 1721 - 1723				VWB/1245
Ano: 1992 ...	TRASEIRO PRINCIPAL	Furo Central: Ø13,5	Altura: 143	Apoios: 799 x 799	
Código Cindumel	Descrição	Bitola		Comprimento	
VWB/1245	Feixe original com 10 lâminas	-		-	
FOR/563/1	Pontas quadradas	76,2 x 12,7		952 x 952	
FOR/563/2	Pontas chanfradas e dobradas	76,2 x 12,7		888 x 888	
FOR/563/3	Pontas laminadas e chanfradas	76,2 x 14,2		700 x 700	
FOR/563/4				620 x 620	
FOR/563/5	Pontas laminadas e chanfradas com furos de braçadeiras	76,2 x 14,2		540 x 540	
VWB/1245/6				460 x 460	
VWB/1245/7	Pontas laminadas e chanfradas	76,2 x 14,2		380 x 380	
FOR/563/8				300 x 300	
FOR/563/9	Lâmina com olhete berlím / Ponta laminada e chanfrada	76,2 x 12,7		846 x 220	
FOR/563/9B	Lâmina com olhete berlím / Ponta laminada e chanfrada + Bucha de aço				
FOR/563/10	Pontas laminadas e chanfradas	76,2 x 12,7		267 x 140	
VWB/1245/10RF	Lâmina com semi-olhete berlím / Ponta laminada e chanfrada	76,2 x 12,7		846 x 200	
Feixe Auxiliar: VWB/21245					

Nº Original: TAG511151 XC455560LA 3C455560BA	Aplicação: Caminhão 16170 - 16200 - 16220 - 16300 - 17180 - 17190 - 17210 - 17220 - 17250 - 17280 - 17310 - 17320 - 17330 - Caminhão Ford Cargo (4x2) 1617 - 1621 - 1622 - 1630 - 1717 - 1719 - 1721 - 1723				VWB/21245
Ano: 1992 ...	TRASEIRO AUXILIAR	Furo Central: Ø13,5	Altura: 80	Apoios: 536 x 536	
Código Cindumel	Descrição	Bitola		Comprimento	
VWB/21245	Feixe original com 2 lâminas	-		-	
VWB/21245/1	Lâmina parabólica	76,2 x 19,8		603 x 603	
VWB/21245/2	Lâmina parabólica com furos de braçadeiras	76,2 x 19,8			
Feixe Principal: VWB/1245					

Nº Original: TGG511151A 98HU5560AA	Aplicação: Caminhão 13180 - 13190 - 14150 - 14200 - 14220 - 15180 - 15190 - Caminhão Ford Suspensão Lado Direito F14000 - F14000HD - Cargo 1317 - 1319 - 1415 - 1419 - 1420 - 1422 - 1517 - 1519 - 3050 (1992 ... 1998)				VWB/1247
Ano: 1992 ...	TRASEIRO AUXILIAR	Furo Central: Ø13,5	Altura: -	Apoios: -	
Código Cindumel	Descrição	Bitola		Comprimento	
VWB/1247 *	Feixe original com 2 lâminas	-		-	
VWB/1247/1	Lâmina parabólica	76,2 x 19,8		603 x 603	
VWB/1247/2	Lâmina parabólica com furos de braçadeiras	76,2 x 19,8			
Feixe Principal: FOR/535					

* VENDA SOB CONSULTA

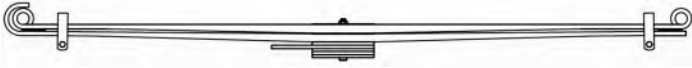
Nº Original: 2TO411101A 2TO411102A 2TO411101J 2TO411102J	Aplicação: Caminhão Titan Tractor 18310				VWB/1250
Ano: 2002 ...	DIANTEIRO	Furo Central: Ø13,5	Altura: 195	Apoios: 1700	
Código Cindumel	Descrição	Bitola		Comprimento	
VWB/1250	Feixe original com 2 lâminas + Calços	-		-	
VWB/1250/1	Lâmina parabólica com olhetes	101,6 x 19,8		826,5 x 873,5	
VWB/1250/1B	Lâmina parabólica com olhetes + Buchas de aço				
VWB/1250/2	Lâmina parabólica com semi-olhete / Ponta chanfrada com furos de braçadeiras e pastilhas	101,6 x 22		826,5 x 885	
52733321	Calço	100 x 11		80 x 80	
52733311	Calço macaco			186 x 80	
FOR/564/1RF	Lâmina parabólica com pontas chanfradas com furos de braçadeiras e pastilhas	101,6 x 22		842 x 888	

Nº Original: 2T2411101A 2T2411102A	Aplicação: Caminhão Constellation 17330 - 17390 - 19320 - 19330 - 19370 - 19390 - 24230 - 25370				VWB/1262
Ano: 2005 ...	DIANTEIRO	Furo Central: Ø13,5	Altura: 220	Apoios: 1700	
Código Cindumel	Descrição	Bitola		Comprimento	
VWB/1262	Feixe original com 3 lâminas + Calços	-		-	
VWB/1262/1	Lâmina parabólica com olhetes	101,6 x 17,5		827 x 874	
VWB/1262/1B	Lâmina parabólica com olhetes + Buchas de aço			827 x 889	
VWB/1262/2	Lâmina parabólica com semi-olhete / Ponta chanfrada com furos para pastilhas			839 x 889	
VWB/1262/3	Lâmina parabólica com pontas chanfradas e furos de braçadeiras e pastilhas	100x11		80 x 80	
52733321	Calço			186 x 80	
52733311	Calço macaco				

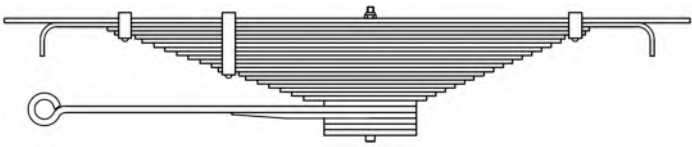
Nº Original: 0835003C/01	Aplicação: Caminhão de Lixo 16210 - 16220 - 17210 - 17220 - "Suspensão KLL"				VWB/1255
Ano: 2000 ...	TRASEIRO PRINCIPAL	Furo Central: Ø13,5	Altura: 130	Apoios: -	
Código Cindumel	Descrição	Bitola		Comprimento	
VWB/1255	Feixe original com 22 lâminas + Calços	-		-	
VWB/1255/1	Pontas quadradas	76,2 x 7,94		713 x 623	
VWB/1255/2	Pontas quadradas e dobradas			635 x 545	
VWB/1255/3	Pontas quadradas			512 x 545	
VWB/1255/4	Pontas quadradas com furos de braçadeiras			498 x 427	
VWB/1255/5	Pontas quadradas			458 x 419	
VWB/1255/6				445 x 379	
VWB/1255/7				422 x 371	
VWB/1255/8				400 x 352	
VWB/1255/9				377 x 334	
VWB/1255/10				355 x 315	
VWB/1255/11				332 x 296	
VWB/1255/12				310 x 277	
VWB/1255/13				Pontas quadradas com furos de braçadeira	296 x 259
VWB/1255/14				Pontas quadradas	256 x 240
VWB/1255/15					243 x 221
VWB/1255/16					220 x 202
VWB/1255/17	198 x 184				
VWB/1255/18	175 x 165				
VWB/1255/19	153 x 146				
VWB/1255/20	130 x 127				
VWB/1255/21	Lâmina com olhete berlim / Ponta quadrada	76,2 x 12,7	620 x 90		
VWB/1255/21B	Lâmina com olhete berlim / Ponta quadrada + Bucha de aço	76,2 x 11,1	270 x 90		
VWB/1255/22	Ponta laminada e chanfrada / Ponta quadrada	76,2 x 11,1	620 x 90		
VWB/1255/22RF	Lâmina com semi-olhete berlim / Ponta quadrada				
Feixe Auxiliar: VWB/21255					

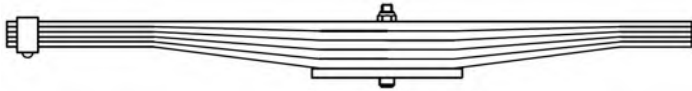
Nº Original: 0835003C/01	Aplicação: Caminhão de Lixo 16210 - 16220 - 17210 - 17220 - "Suspensão KLL"				VWB/21255
Ano: 2000 ...	TRASEIRO AUXILIAR	Furo Central: Ø13,5	Altura: 30	Apoios: -	
Código Cindumel	Descrição	Bitola		Comprimento	
VWB/21255	Feixe original com 5 lâminas + Calço	-		-	
VWB/21255/1/2	Lâmina parabólica com pontas quadradas	76,2 x 11,1		456 x 366	
VWB/21255/3/4					
VWB/21255/5					Lâmina parabólica com pontas quadradas com furo de braçadeira
Feixe Principal: VWB/1255					

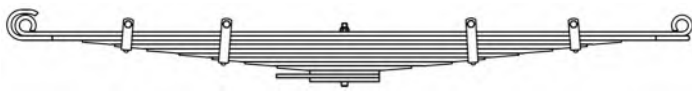
Nº Original: 2TO411101B 2TO411102B 2TO411101E 2TO411102E 2T2411101E 2T2411102E 2C455W311AA 2C455W310AA	Aplicação: Caminhão de Lixo 17180 - 17190 - 17210 - 17220 - 17280 - Caminhão Ford Cargo 1719 - 1721 - 1723 (2014 ...)				VWB/1254
Ano: 1994 ...	DIANTEIRO	Furo Central: Ø13,5	Altura: 210	Apoios: 1700	
Código Cindumel	Descrição	Bitola	Comprimento		
VWB/1254	Feixe original com 9 lâminas + Calços	-	-		
VWB/1208/1	Lâmina com olhetes	101,6 x 11,1	826 x 874		
VWB/1208/1B	Lâmina com olhetes + Buchas de aço		826 x 892		
VWB/1254/2	Lâmina com semi-olhete / Ponta chanfrada		679 x 717		
VWB/1254/3	Pontas laminadas e chanfradas		595 x 628		
VWB/1254/4	Pontas laminadas e chanfradas com furos de braçadeiras		511 x 539		
VWB/1254/5	Pontas laminadas e chanfradas		427 x 451		
VWB/1254/7	Pontas laminadas e chanfradas com furos de braçadeiras		343 x 363		
VWB/1254/8	Pontas laminadas e chanfradas		258 x 278		
VWB/1254/9			174 x 174		
52730481	Calço macaco		100 x 8	186 x 80	

Nº Original: 2RO411101A 2RO411102A 7C455310AA	Aplicação: Caminhão 8120 - 8150 - 8160 Caminhão Ford Cargo 712 - 815 - 816				VWB/1230
Ano: 2007 ... 2009	DIANTEIRO	Furo Central: Ø13,5	Altura: 135	Apoios: 1732	
Código Cindumel	Descrição	Bitola	Comprimento		
VWB/1230	Feixe original com 2 lâminas + 5 Calços	-	-		
VWB/1230/1	Lâmina parabólica com olhete berlím/ olhete convencional	76,2 x 28	866 x 866		
VWB/1230/1B	Lâmina parabólica com olhete berlím/ olhete convencional + Buchas de aço borracha		866 x 75		
VWB/1230/2	Lâmina com semi-olhete com furo para pastilha	76,2 x 6,35	75 x 75		
52736481	Calço	76,2 x 7,94	180 x 180		
52636291	Calço macaco				

Nº Original: 2PO411101H 2PO411102H 7C455310AB 7C455310AC 7C455310AD	Aplicação: Caminhão 8120 - 8150 - 8160 Caminhão Ford Cargo 712 - 815 - 816				VWB/1232
Ano: 2010 ...	DIANTEIRO	Furo Central: Ø9,0	Altura: 135	Apoios: 1732	
Código Cindumel	Descrição	Bitola	Comprimento		
VWB/1232	Feixe original com 2 lâminas + 5 Calços	-	-		
VWB/1232-A	Feixe original com 2 lâminas + 6 Calços				
VWB/1232/1	Lâmina parabólica com olhete berlím/ olhete convencional	76,2 x 28	866 x 866		
VWB/1232/1B	Lâmina parabólica com olhete berlím/ olhete convencional + Buchas de aço borracha		866 x 75		
VWB/1230/2	Lâmina com semi-olhete com furo para pastilha (Furo central com 13,5 mm - Unificada)	76,2 x 6,35	75 x 75		
52736481	Calço	76,2 x 7,94	180 x 180		
52636291	Calço macaco				
VWB/1232/2E	Lâmina parabólica com semi-olhete berlím / Ponta chanfrada com furos de braçadeiras e pastilhas	76,2 x 19,8	866 x 870		

Nº Original: 2PO411101C 2PO411101E 2PO411102E	Aplicação: Caminhão Delivery 5,5 Toneladas – 5140 - 5150				VWB/1258
Ano: 2007 ...	DIANTEIRO	Furo Central: Ø11,5	Altura: 175	Apoios: 1743	
Código Cindumel	Descrição	Bitola	Comprimento		
VWB/1258	Feixe original com 2 lâminas + Calços	-	-		
VWB/1258/1	Lâmina parabólica com olhete berlím/ olhete convencional	76,2 x 26	762 x 981		
VWB/1258/1B	Lâmina parabólica com olhete berlím/ olhete convencional + Buchas de aço borracha				
VWB/1258/2	Lâmina com semi-olhete com furo para pastilha	76,2 x 6,35	762 x 75		
VWB/1258/2E	Lâmina parabólica com semi-olhete berlím / Ponta chanfrada com furos de braçadeiras e pastilhas	76,2 x 19,8	762 x 990		

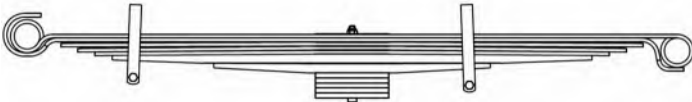
Nº Original: 2PO511151D	Aplicação: Caminhão - Micro-ônibus Delivery 5,5 Toneladas				VWB/1259
Ano: 2007 ...	TRASEIRO	Furo Central: Ø12,5	Altura: 170	Apoios: 1420	
Código Cindumel	Descrição	Bitola	Comprimento		
VWB/1259	Feixe original com 7 lâminas + Calços	-	-		
VWB/1259/1	Lâmina com olhete berlím / Convencional	80 x 8	710 x 710		
VWB/1259/1B	Lâmina com olhete berlím / Convencional + Buchas de aço-borracha				
VWB/1259/2	Lâmina com semi-olhete berlím / Ponta chanfrada e dobrada				
VWB/1259/3	Pontas quadradas com furos para pastilhas				
VWB/1259/4	Pontas quadradas	80 x 20	636 x 636		
VWB/1259/5			599 x 599		
VWB/1259/6	Pontas laminadas e chanfradas com furos de braçadeira	80 x 20	562 x 562		
VWB/1259/7			524 x 524		
			302 x 302		

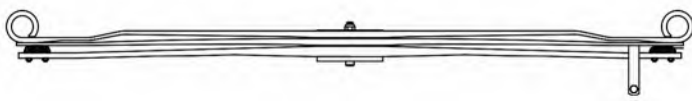
Nº Original: 23B511151A	Aplicação: Caminhão Delivery 5140 - 6160				VWB/1215
Ano: 2018 ...	TRASEIRO	Furo Central: Ø15,5	Altura: 168	Apoios: 1592	
Código Cindumel	Descrição	Bitola	Comprimento		
---	Feixe original com 3 lâminas + Calço	-	-		
VWB/1215/1	Lâmina parabólica com olhetes e canaleta	70 x 16	795 x 795		
VWB/1215/2	Lâmina parabólica com pontas quadradas e canaleta / furo de braçadeira		810 x 810		
---	Lâmina parabólica com pontas quadradas e furos para calços	70 x 25	805 x 805		
VWB/1215/1RF	Lâmina parabólica com pontas quadradas e canaleta	70 x 16	810 x 810		

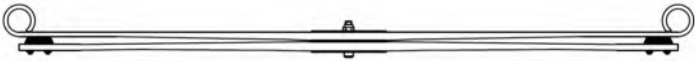
Nº Original: 23B511151B	Aplicação: Caminhão Delivery Express				VWB/1217
Ano: 2018 ...	TRASEIRO	Furo Central: Ø15,7	Altura: 180	Apoios: 1500	
Código Cindumel	Descrição	Bitola		Comprimento	
VWB/1217	Feixe original com 2 lâminas	-		-	
VWB/1217-A	Feixe original com 2 lâminas + 1RF				
VWB/1217/1	Lâmina parabólica com olhetes	70 x 17		750 x 750	
VWB/1217/1B	Lâmina parabólica com olhetes + Buchas de aço-borracha				
VWB/1217/2	Lâmina parabólica com pontas quadradas e furos para calços	70 x 20			
VWB/1217/1RF	Lâmina parabólica com pontas chanfradas e furos para pastilhas	70 x 17		760 x 760	

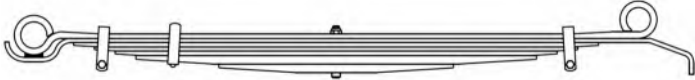
Nº Original: 2PO511131A	Aplicação: Caminhão 10160				VWB/1269
Ano: 2012...	TRASEIRO PRINCIPAL	Furo Central: Ø15,5	Altura: 195	Apoios: 1428	
Código Cindumel	Descrição	Bitola		Comprimento	
VWB/1269	Feixe original com 7 lâminas	-		-	
VWB/1269/1	Lâmina com olhetes RF berlim / Convencional	80 x 10		714 x 714	
VWB/1269/1B	Lâmina com olhetes RF berlim / Convencional + Buchas de aço-borracha				
VWB/1269/2	Pontas chanfradas e dobradas com furo para pastilha				
VWB/1269/3	Pontas laminadas e chanfradas				
VWB/1269/4	Pontas laminadas e chanfradas com furo de braçadeira	80 x 20		473 x 473	
VWB/1269/5	Pontas laminadas e chanfradas				
VWB/1269/6	Pontas laminadas e chanfradas com furo de braçadeira				
VWB/1269/7	Pontas laminadas e chanfradas			277 x 277	
Feixe Auxiliar: VWB/21269					

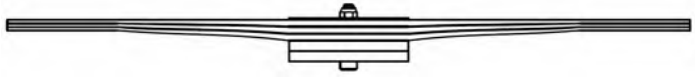
Nº Original: 2PO511131A	Aplicação: Caminhão 10160				VWB/21269
Ano: 2012...	TRASEIRO AUXILIAR	Furo Central: Ø15,5	Altura: 108	Apoios: -	
Código Cindumel	Descrição	Bitola		Comprimento	
VWB/21269	Feixe original com 3 lâminas + Calços	-		-	
VWB/21269/1	Lâmina parabólica com pontas chanfradas e canaletas	80 x 9		487 x 487	
VWB/21269/2					
VWB/21269/3	Calço	80 x 15		80 x 80	
52682522					
Feixe Principal: VWB/1269					

Nº Original: 23B411101A 23B411101C	Aplicação: Caminhão Delivery 8160 - 9160 - 9170 - 10160 - 11180				VWB/1212
Ano: 2018 ...	DIANTEIRO	Furo Central: Ø15,5	Altura: 150	Apoios: 1700	
Código Cindumel	Descrição			Bitola	Comprimento
VWB/1212	Feixe original com 2 lâminas + Calços			-	-
VWB/1212/1	Lâmina parabólica com olhete berlím/ olhete convencional			80 x 20	850 x 850
VWB/1212/2	Lâmina parabólica com pontas quadradas e furos de braçadeira e pastilhas				885 x 865

Nº Original: 23B511151D	Aplicação: Caminhão Delivery 9170 - 11180				VWB/1211
Ano: 2018 ...	TRASEIRO	Furo Central: Ø15,5	Altura: 190	Apoios: 1676	
Código Cindumel	Descrição			Bitola	Comprimento
VWB/1211	Feixe original com 3 lâminas + Calços			-	-
VWB/1211/1	Lâmina parabólica com olhetes e canaleta			80 x 20	838 x 838
VWB/1211/1B	Lâmina parabólica com olhetes e canaleta + Buchas de aço-borracha				
VWB/1211/2	Lâmina parabólica com ponta recortada e canaleta / ponta quadrada			80 x 32	845 x 845
VWB/1211/3	Lâmina parabólica com pontas quadradas e furos para calços				
VWB/1211/1RF	Lâmina parabólica com ponta recortada e dobrada com canaleta / ponta quadrada			80 x 20	838 x 845

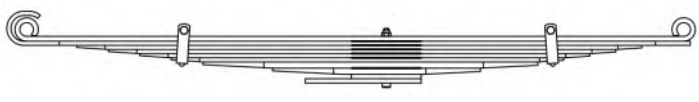
Nº Original: 2U0411101	Aplicação: Caminhão 17 Toneladas 8x4 - 1º Eixo				VWB/1242
Ano: 2002 ...	DIANTEIRO	Furo Central: Ø13,5	Altura: 222	Apoios: 1509	
Código Cindumel	Descrição			Bitola	
VWB/1242	Feixe original com 8 lâminas + Calços			-	-
VWB/1242/1	Lâmina ALTERNATIVA * com olhetes			101,6 x 11,1	826 x 683
VWB/1242/1B	Lâmina ALTERNATIVA * com olhetes + Buchas de aço				
VWB/1242/2	Lâmina com semi-olhete / Ponta chanfrada			101,6 x 9,52	826 x 698
VWB/1242/3	Pontas laminadas e chanfradas				711 x 587
VWB/1242/4					638 x 527
VWB/1242/5					566 x 467
VWB/1242/6		Pontas laminadas e chanfradas com furos de braçadeira			494 x 408
VWB/1242/7		Pontas laminadas e chanfradas			421 x 348
VWB/1242/8			261 x 216		
52711221	Calço			100 x 8	80 x 80
52730481	Calço macaco				186 x 80

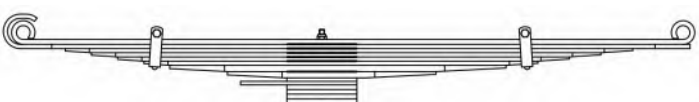
Nº Original: 2U0411102	Aplicação: Caminhão 17 Toneladas 8x4 - 2º Eixo				VWB/1244
Ano: 2002 ...	DIANTEIRO	Furo Central: Ø13,5	Altura: 222	Apoios: 1509	
Código Cindumel	Descrição			Bitola	
VWB/1244	Feixe original com 8 lâminas + Calços			-	-
VWB/1242/1	Lâmina ALTERNATIVA * com olhetes			101,6 x 11,1	683 x 826
VWB/1242/1B	Lâmina ALTERNATIVA * com olhetes + Buchas de aço				
VWB/1244/2	Lâmina com semi-olhete / Ponta chanfrada			101,6 x 9,52	683 x 842
VWB/1242/3	Pontas laminadas e chanfradas				587 x 711
VWB/1242/4					527 x 638
VWB/1242/5					467 x 566
VWB/1242/6		Pontas laminadas e chanfradas com furos de braçadeira			408 x 494
VWB/1242/7		Pontas laminadas e chanfradas			348 x 421
VWB/1242/8			216 x 261		
52711221	Calço			100 x 8	80 x 80
52730481	Calço macaco				186 x 80
---	Calço			101,6 x 12,7	80 x 80

* Lâminas alternativas: 1ª lâmina original com olhetes RF

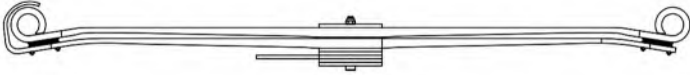
Nº Original: 23H411101C 23H411102C 23H411101B 23H411102B	Aplicação: Caminhão Constellation 19380 - 18210- 18260 - 18320 - 25380 - 25480 - 26260 - 26320 - 4x2 - 6x2 - 30280 - 30320 - 30330 - 8x2 - 1º e 2º Eixos				VWB/1246
Ano: 2022 ...	DIANTEIRO	Furo Central: Ø16,7	Altura: 155	Apoios: 1850	
Código Cindumel	Descrição			Bitola	Comprimento
VWB/1246	Feixe original com 2 lâminas + Calços			-	-
VWB/1246/1	Lâmina parabólica com olhetes e canaletas			90 x 28	925 x 925
VWB/1246/1B	Lâmina parabólica com olhetes e canaletas + Buchas de aço-borracha				925 x 940
VWB/1246/2	Lâmina parabólica com semi-olhete / Ponta chanfrada com furos para calços			90 x 10	90 x 90
52746642	Calço				270 x 90
52746652	Calço macaco				

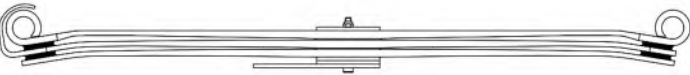
Nº Original: 23H411101A 23H411102A	Aplicação: Caminhão Constellation 27260 - 31320 - 32380 - 33480 - 6x4				VWB/1248
Ano: 2022 ...	DIANTEIRO	Furo Central: Ø16,7	Altura: 155	Apoios: 1850	
Código Cindumel	Descrição			Bitola	Comprimento
VWB/1248	Feixe original com 3 lâminas + Calços			-	-
VWB/1248/1	Lâmina parabólica com olhetes e canaletas			90 x 23	925 x 925
VWB/1248/1B	Lâmina parabólica com olhetes e canaletas + Buchas de aço-borracha				925 x 940
VWB/1248/2	Lâmina parabólica com semi-olhete / Ponta chanfrada com furos para calços				940 x 940
VWB/1248/3	Lâmina parabólica com pontas chanfradas e canaletas			90 x 10	90 x 90
52746642	Calço				270 x 90
52746652	Calço macaco				

Nº Cindumel	Nº Original	Feixe (Posição)	Ano	Aplicação	Pág.
VOL/1000	6884014	DIANTEIRO	1980 ... 1981	Caminhão N10 - N12	01
VOL/1001	6884060	TRASEIRO PRINCIPAL	1980 ... 1984	Caminhão N10 (4x2)	01
VOL/1003	6884060	TRASEIRO AUXILIAR	1980 ... 1984	Caminhão N10 (4x2)	02
VOL/1006	8124128	DIANTEIRO	1994 ...	Caminhão NL10 (4x2) - NL12 (4x2)	02
VOL/1007	8123008	TRASEIRO	1994 ...	Caminhão NL10 (4x2) - NL12 (4x2)	02
VOL/1008	257861	DIANTEIRO	2005 ...	Caminhão FM 8x4 - 10x4 - 1º Eixo	12
VOL/1009	257887	TRASEIRO BOGIE	2005 ...	Caminhão FM 8x4 - 10x4	12
VOL/1012	21216490 20878571	DIANTEIRO	1981 ...	Caminhão N10 - N12	11
VOL/1030	257585	DIANTEIRO	1982 ...	Caminhão NL10 - NL12	03
VOL/1034	6884015	TRASEIRO AUXILIAR	1982 ...	Caminhão N10	03
VOL/1035	257582	TRASEIRO PRINCIPAL	1982 ...	Caminhão N10 - N12	03
VOL/1037	257583	TRASEIRO AUXILIAR	1982 ...	Caminhão N10 - N12	04
VOL/1039	257583	DIANTEIRO	1983 ...	Caminhão N10L (6x4) - N12L (6x4)	04
VOL/1040	257595	TRASEIRO BOGIE	1982 ... 1999	Caminhão N10 (6x4) - N12 (6x4)	05
VOL/1041	257624	DIANTEIRO	2000 ... 2004	Caminhão Linha FH - NH	05
VOL/1042	257855	DIANTEIRO	1988 ...	Caminhão N10L (4x2) - N12L (4x2)	11
VOL/1050	6888603	DIANTEIRO	1981 ...	Caminhão N10 - N12	06
VOL/1051	8121450	TRASEIRO PRINCIPAL	1990 ...	Caminhão N10L (4x2) - N12L (4x2)	06
VOL/1053	8121450	TRASEIRO AUXILIAR	1990 ...	Caminhão N10L (4x2) - N12L (4x2)	07
VOL/1054	257655	DIANTEIRO	2000 ... 2004	Caminhão Linha FH - NH Exportação	08
VOL/1055	257650	TRASEIRO	2000 ...	Caminhão Linha FH (4x2) - NH (4x2) - Exportação	08
VOL/1056	(257655)	DIANTEIRO	2005 ...	Caminhão Linha FH - NH - Exportação	09
VOL/1057	257653	TRASEIRO	2000 ...	Caminhão Linha LH - 26 Toneladas	07
VOL/1058	257931	DIANTEIRO	2005 ...	Caminhão FM 8x4 - 10x4 - 2º Eixo	12
VOL/1059	257654	TRASEIRO BOGIE	2000 ...	Caminhão FM12 - FH12 - NH12 (6x4)	09
VOL/1060	20551993	DIANTEIRO	2003 ...	Caminhão Médio VM23 4x2 - 6x2	10
VOL/1061	20556761 20498770	TRASEIRO PRINCIPAL	2003 ...	Caminhão Médio VM23 4x2 - 6x2	10
VOL/21061	20556761 20498770	TRASEIRO AUXILIAR	2003 ...	Caminhão Médio VM23 4x2	10
VOL/1062	257857 257842 257869	DIANTEIRO	2002 ...	Caminhão Linha FM	12
VOL/1063	257671 257663 20882943	TRASEIRO BOGIE	2005 ...	Caminhão VM260 - VM270 - VM310 - VM330 (6x4) (8x4)	15
VOL/1064	257856	DIANTEIRO	2004 ... 2006	Caminhão Linha FH - NH	11
VOL/1066	257852	DIANTEIRO	2004 ... 2006	Caminhão Linha FH - NH	11
VOL/1067	257658	TRASEIRO BOGIE	2002 ...	Caminhão FM12 - FM440 - 6x4 - 8x4	13
VOL/1068	257934	DIANTEIRO	2006 ...	Caminhão FM 8x4	14
VOL/1070	257904	DIANTEIRO	2006 ...	Caminhão FM12 4x2 - FM12 6x4 Cabine Leito - FH12 6x4 - NH12 6x4	14

Nº Cindumel	Nº Original	Feixe (Posição)	Ano	Aplicação	Pág.
VOL/1072	257905	DIANTEIRO	2006 ...	Caminhão Linha NH	14
VOL/1074	20845578	DIANTEIRO	2006 ...	Caminhão Médio VM23 6x4 R	10
VOL/1074-E	PR-52298A	DIANTEIRO	2003 ...	Substitui feixes parabólicos: VOL/1060 - VOL/1074	15
VOL/1076	(257931)	DIANTEIRO	2007 ...	Caminhão FM 10x4 - 1º e 2º Eixo	13
VOL/1078	-	DIANTEIRO	2006 ...	Caminhão FM 8x4	13
VOL/1080	257939	DIANTEIRO	2015 ...	Caminhão Linha FH	15
RDN/5332-A	208008064	TRAÇÃO	2000 ...	Cavalo mecânico Linha Pesada Volvo	RANDON 22
RDN/5350	20503772 21400188 208007851 208007298	TRAÇÃO	2003 ...	Caminhão VM23 6x2 (9 Toneladas 1250EE)	RANDON 23
RDN/5351	20503788 21398520 208007852 208007299	TRUCK	2003 ...	Caminhão VM23 6x2 (9 Toneladas 1250EE)	RANDON 23

Nº Original: 6884014	Aplicação: Caminhão N10 – N12				VOL/1000
Ano: 1980 ... 1981	DIANTEIRO				
Código Cindumel	Descrição			Bitola	Comprimento
VOL/1000	Feixe original com 15 lâminas			-	-
VOL/1000/1	Lâmina com olhetes / Ponta quadrada			100 x 12	935 x 1035
VOL/1000/2	Lâmina com semi-olhete / Ponta quadrada				854 x 838
VOL/1000/3	Ponta chanfrada / Ponta quadrada e dobrada				755 x 755
VOL/1000/4	Pontas chanfradas				655 x 655
VOL/1000/5					555 x 555
VOL/1000/6	Pontas chanfradas com furos de braçadeiras				455 x 455
VOL/1000/7	Pontas chanfradas				355 x 355
VOL/1000/8					255 x 255
VOL/1000/9					150 x 150
VOL/1000/10	Pontas quadradas				

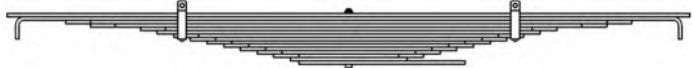
Nº Original: 6884060	Aplicação: Caminhão N10 (4x2)				VOL/1001
Ano: 1980 ... 1984	TRASEIRO PRINCIPAL				
Código Cindumel	Descrição			Bitola	Comprimento
VOL/1001	Feixe original com 15 lâminas			-	-
VOL/1001/1	Pontas quadradas			100 x 10	1025 x 1025
VOL/1001/2	Pontas quadradas e dobradas				990 x 990
VOL/1001/3	Pontas chanfradas				850 x 850
VOL/1001/4					775 x 775
VOL/1001/5					625 x 625
VOL/1001/6					575 x 575
VOL/1001/7		Pontas chanfradas com furos de braçadeiras			525 x 525
VOL/1001/8	Pontas chanfradas				475 x 475
VOL/1001/9					425 x 425
VOL/1001/10					375 x 375
VOL/1001/11					325 x 325
VOL/1001/12					275 x 275
VOL/1001/13					225 x 225
VOL/1001/14		Pontas quadradas			175 x 175
VOL/1001/15			150 x 350		
Feixe Auxiliar: VOL/1003					

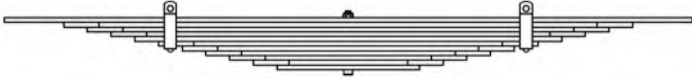
Nº Original: 6884060	Aplicação: Caminhão N10 (4x2)				VOL/1003
Ano: 1980 ... 1984	TRASEIRO AUXILIAR	Furo Central: Ø13,0	Altura: 81	Apoios: 650 x 650	
Código Cindumel	Descrição	Bitola		Comprimento	
VOL/1003	Feixe original com 11 lâminas	-		-	
VOL/1003/1	Pontas quadradas	100 x 10		725 x 725	
VOL/1003/2	Pontas chanfradas			600 x 600	
VOL/1003/3				550 x 550	
VOL/1003/4				500 x 500	
VOL/1003/5				450 x 450	
VOL/1003/6				Pontas chanfradas com furos de braçadeiras	400 x 400
VOL/1003/7	Pontas chanfradas			350 x 350	
VOL/1003/8				300 x 300	
VOL/1003/9				250 x 250	
VOL/1003/10	Pontas quadradas			200 x 200	
VOL/1003/11				150 x 150	
Feixe Principal: VOL/1001					

Nº Original: 8124128	Aplicação: Caminhão NL10 (4x2) - NL12 (4x2)				VOL/1006
Ano: 1994 ...	DIANTEIRO	Furo Central: Ø13,5	Altura: 150	Apoios: 1750	
Código Cindumel	Descrição	Bitola		Comprimento	
VOL/1006	Feixe original com 3 lâminas	-		-	
VOL/1006/1	Lâmina parabólica com olhetes	100 x 22		935 x 815	
VOL/1006/1B	Lâmina parabólica com olhetes + Buchas roscadas			935 x 835	
VOL/1006/2	Lâmina parabólica com semi-olhete / Ponta chanfrada			955 x 835	
VOL/1006/3	Lâmina parabólica com pontas chanfradas e furo de braçadeira				

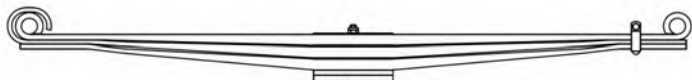
Nº Original: 8123008	Aplicação: Caminhão NL10 (4x2) - NL12 (4x2)				VOL/1007
Ano: 1994 ...	DIANTEIRO	Furo Central: Ø13,5	Altura: 115	Apoios: 1800	
Código Cindumel	Descrição	Bitola		Comprimento	
VOL/1007	Feixe original com 3 lâminas + Calços	-		-	
VOL/1007/1	Lâmina parabólica com olhetes	100 x 31		900 x 900	
VOL/1007/1B	Lâmina parabólica com olhetes + Buchas roscadas			900 x 925	
VOL/1007/2	Lâmina parabólica com semi-olhete / Ponta chanfrada			925 x 925	
VOL/1007/3	Lâmina parabólica com pontas chanfradas com furo de braçadeira				

Nº Original: 257585	Aplicação: Caminhão N10 – N12				VOL/1030
Ano: 1981 ...	DIANTEIRO				
Código Cindumel	Descrição	Bitola	Comprimento		
VOL/1030	Feixe original com 9 lâminas	-	-		
VOL/1030/1	Lâmina com olhete / Ponta quadrada	100 x 14	935 x 1035		
VOL/1030/2	Lâmina com semi-olhetes / Ponta quadrada		850 x 850		
VOL/1030/3	Pontas chanfradas		750 x 750		
VOL/1030/4			650 x 650		
VOL/1030/5	Pontas chanfradas com furos de braçadeiras		550 x 550		
VOL/1030/6			450 x 450		
VOL/1030/7			350 x 350		
VOL/1030/8	Pontas chanfradas		200 x 200		
VOL/1030/9					

Nº Original: 6884015	Aplicação: Caminhão NL10 - NL12				VOL/1034
Ano: 1982 ...	DIANTEIRO				
Código Cindumel	Descrição	Bitola	Comprimento		
VOL/1034	Feixe original com 8 lâminas + Calço	-	-		
VOL/1034/1	Lâmina com olhete / Ponta quadrada	100 x 12	935 x 1035		
VOL/1034/2	Lâmina com semi-olhete / Ponta quadrada		800 x 800		
VOL/1034/3	Pontas chanfradas		675 x 675		
VOL/1034/4			550 x 550		
VOL/1034/5	Pontas chanfradas com furos de braçadeiras		425 x 425		
VOL/1034/6			300 x 300		
VOL/1034/7			200 x 200		
VOL/1034/8	Pontas chanfradas		82 x 82		
VOL/1034/9	Calço	100 x 21			

Nº Original: 257582	Aplicação: Caminhão N10				VOL/1035
Ano: 1982 ...	TRASEIRO AUXILIAR				
Código Cindumel	Descrição	Bitola	Comprimento		
VOL/1035	Feixe original com 4 lâminas	-	-		
VOL/1035/1	Pontas quadradas	100 x 13	725 x 725		
VOL/1035/2	Pontas chanfradas		500 x 500		
VOL/1035/3	Pontas chanfradas com furos de braçadeiras	100 x 12	375 x 375		
VOL/1035/4	Pontas chanfradas		225 x 225		

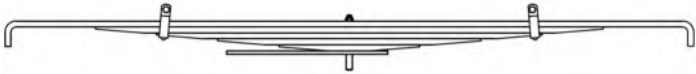
Nº Original: 257583	Aplicação: Caminhão N10 – N12				VOL/1037
Ano: 1982 ...	TRASEIRO PRINCIPAL	Furo Central: Ø13,5	Altura: 130	Apoios: 880 x 880	
Código Cindumel	Descrição			Bitola	Comprimento
VOL/1037	Feixe original com 6 lâminas			-	-
VOL/1037/1	Pontas quadradas e dobradas			100 x 17	983 x 983
VOL/1037/2	Pontas laminadas e chanfradas				725 x 725
VOL/1037/3	Pontas laminadas e chanfradas com furos de braçadeiras				550 x 550
VOL/1037/4	Pontas laminadas e chanfradas				375 x 375
VOL/1037/5				200 x 200	
VOL/1037/6	Pontas quadradas			100 x 10	350 x 110
Feixe Auxiliar: VOL/1039					

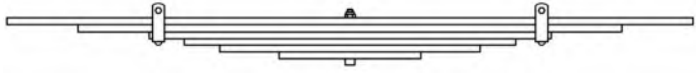
Nº Original: 257583	Aplicação: Caminhão N10 – N12				VOL/1039
Ano: 1982 ...	TRASEIRO AUXILIAR	Furo Central: Ø13,5	Altura: 45	Apoios: 650 x 650	
Código Cindumel	Descrição			Bitola	Comprimento
VOL/1039	Feixe original com 6 lâminas			-	-
VOL/1039/1	Pontas quadradas			100 x 15	725 x 725
VOL/1039/2	Pontas chanfradas				575 x 575
VOL/1039/3	Pontas chanfradas com furos de braçadeiras			100 x 14	425 x 425
VOL/1039/4	Pontas chanfradas				350 x 350
VOL/1039/5					275 x 275
VOL/1039/6					150 x 150
Feixe Principal: VOL/1037					

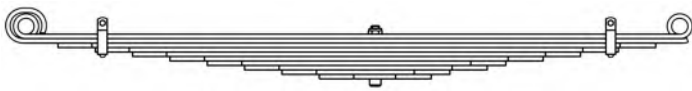
Nº Original: 257595	Aplicação: Caminhão N10L (6x4) - N12L (6x4)				VOL/1040
Ano: 1983 ...	DIANTEIRO	Furo Central: Ø13,5	Altura: 170	Apoios: 1750	
Código Cindumel	Descrição			Bitola	
VOL/1040	Feixe original com 10 lâminas			-	-
VOL/1040-A	Feixe original com 10 lâminas + 1RF				
VOL/1040/1	Lâmina com olhetes			100 x 12	935 x 815
VOL/1040/1B	Lâmina com olhetes + Buchas roscadas				
VOL/1040/2	Lâmina com semi-olhete / Ponta quadrada e dobrada				
VOL/1040/3	Pontas chanfradas				
VOL/1040/4	Pontas chanfradas com furos de braçadeiras				
VOL/1040/5	Pontas chanfradas				
VOL/1040/6					
VOL/1040/7					
VOL/1040/8					
VOL/1040/9					
VOL/1040/10					
VOL/1040/1RF	Pontas chanfradas			100 x 12	935 x 815

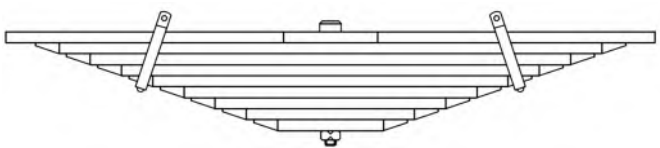
Nº Original: 257624	Aplicação: Caminhão N10L (6x4) - N12L (6x4)				VOL/1041
Ano: 1982 ... 1999	TRASEIRO BOGIE	Furo Central: Ø13,5	Altura: 46	Apoios: 700 x 700	
Código Cindumel	Descrição			Bitola	
VOL/1041	Feixe original com 9 lâminas			-	-
VOL/1041-A	Feixe original com 9 lâminas + 1RF				
VOL/1041/1	Pontas quadradas com furos e rosca			90 x 26	790 x 790
VOL/1041/2	Pontas laminadas e chanfradas				745 x 745
VOL/1041/3					670 x 670
VOL/1041/4					550 x 550
VOL/1041/5	Pontas laminadas e chanfradas com furos de braçadeiras				475 x 475
VOL/1041/6	Pontas laminadas e chanfradas				400 x 400
VOL/1041/7					325 x 325
VOL/1041/8					250 x 250
VOL/1041/9					175 x 175
VOL/1041/1RF	Pontas quadradas			90 x 26	745 x 745

Nº Original: 6888603	Aplicação: Caminhão N10L (4x2) - N12L (4x2)				VOL/1050	
Ano: 1988 ...	DIANTEIRO					Furo Central: Ø13,5
Código Cindumel	Descrição			Bitola	Comprimento	
VOL/1050	Feixe original com 10 lâminas + Calço			-	-	
VOL/1050/1	Lâmina com olhetes			100 x 11	935 x 815	
VOL/1050/1B	Lâmina com olhetes + Buchas roscadas					
VOL/1050/2	Lâmina com semi-olhete / Ponta quadrada e virada					
VOL/1050/3	Pontas chanfradas					
VOL/1050/4	Pontas chanfradas com furos de braçadeiras					
VOL/1050/5	Pontas chanfradas					840 x 735
VOL/1050/6						750 x 655
VOL/1050/7						655 x 575
VOL/1050/8						565 x 495
VOL/1050/9						470 x 415
VOL/1050/10						375 x 335
VOL/1050/11	Calço			285 x 255		
				191 x 175		
				82 x 82		

Nº Original: 8121450	Aplicação: Caminhão N10L (4x2) - N12L (4x2)				VOL/1051	
Ano: 1990 ...	TRASEIRO PRINCIPAL					Furo Central: Ø13,5
Código Cindumel	Descrição			Bitola	Comprimento	
VOL/1051	Feixe original com 8 lâminas			-	-	
VOL/1051/1	Lâmina com olhetes			100 x 14	900 x 900	
VOL/1051/2	Lâmina com semi-olhetes / Ponta chanfrada e dobrada					
VOL/1051/3	Pontas chanfradas					
VOL/1051/4	Pontas chanfradas com furos de braçadeiras					
VOL/1051/5	Pontas chanfradas					785 x 785
VOL/1051/6						660 x 660
VOL/1051/7						560 x 560
VOL/1051/8						440 x 440
				330 x 330		
				200 x 200		

Feixe Auxiliar: VOL/1053

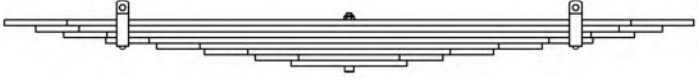
Nº Original: 8121450	Aplicação: Caminhão N10L (4x2) - N12L (4x2)				VOL/1053
Ano: 1990 ...	TRASEIRO AUXILIAR	Furo Central: Ø13,5	Altura: 73	Apoios: 675 x 675	
Código Cindumel	Descrição	Bitola		Comprimento	
VOL/1053	Feixe original com 8 lâminas	-		-	
VOL/1053/1	Pontas chanfradas	100 x 12		715 x 715	
VOL/1053/2				650 x 650	
VOL/1053/3	592 x 592				
VOL/1053/4	Pontas chanfradas com furos de braçadeiras			505 x 505	
VOL/1053/5	Pontas chanfradas			400 x 400	
VOL/1053/6				300 x 300	
VOL/1053/7				195 x 195	
VOL/1053/8	Pontas quadradas			120 x 120	
Feixe Auxiliar: VOL/1051					

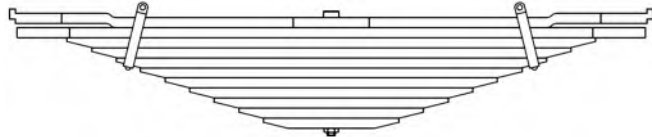
Nº Original: 257653	Aplicação: Caminhão Linha LH - 26 Toneladas				VOL/1057
Ano: 2000 ...	TRASEIRO BOGIE	Furo Central: Ø13,0	Altura: 45	Apoios: 700 x 700	
Código Cindumel	Descrição	Bitola		Comprimento	
VOL/1057	Feixe ALTERNATIVO * com 11 lâminas	-		-	
VOL/1057/1	Lâmina com pontas chanfradas e dobradas	76,2 x 26		830 x 830	
VOL/1057/2	Lâmina com pontas chanfradas			810 x 810	
VOL/1057/3	Lâmina com pontas laminadas e chanfradas			682 x 682	
VOL/1057/4				618 x 618	
VOL/1057/5	Lâmina com pontas laminadas e chanfradas com furo de braçadeiras			555 x 555	
VOL/1057/6	Lâmina com pontas laminadas e chanfradas			492 x 492	
VOL/1057/7				428 x 428	
VOL/1057/8				365 x 365	
VOL/1057/9				302 x 302	
VOL/1057/10				238 x 238	
VOL/1057/11				175 x 175	

* Montado com lâminas alternativas: Bitola original 75x26 mm

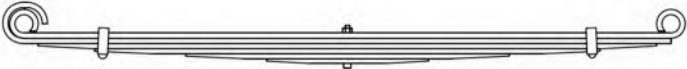
Nº Original: 257655	Aplicação: Caminhão Linha FH - NH - Exportação				VOL/1054
Ano: 2000 ... 2004	DIANTEIRO	Furo Central: Ø13,0	Altura: 230	Apoios: 1890	
Código Cindumel	Descrição			Bitola	
VOL/1054	Feixe original com 6 lâminas			-	-
VOL/1054-A	Feixe original com 6 lâminas + 1RF				
VOL/1054/1	Lâmina com olhetes			100 x 15	990 x 900
VOL/1054/1B	Lâmina com olhetes + Buchas roscadas				990 x 920
VOL/1054/2	Lâmina com semi-olhete / Ponta quadrada				780 x 713
VOL/1054/3	Pontas laminadas e quadradas				570 x 525
VOL/1054/4	Pontas laminadas e quadradas com furos de braçadeiras				360 x 338
VOL/1054/5	Pontas laminadas e quadradas				220 x 220
VOL/1054/6					
VOL/1054/1RF	Pontas laminadas e quadradas			100 x 15	970 x 900

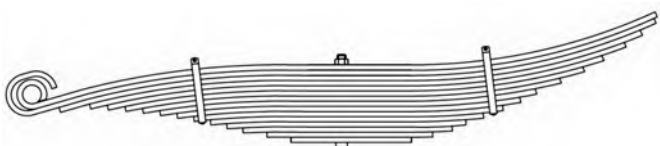
Nº Original: 257650	Aplicação: Caminhão Linha FH (4x2) - NH (4x2) - Exportação				VOL/1055	
Ano: 2000 ...	TRASEIRO	Furo Central: Ø13,5	Altura: 190	Apoios: 906 x 837		
Código Cindumel	Descrição			Bitola		Comprimento
VOL/1055	Feixe original com 15 lâminas			-	-	
VOL/1055/1	Lâmina com olhete / Ponta quadrada			90 x 16	906 x 936	
VOL/1055/1B	Lâmina com olhete / Ponta quadrada + Bucha de aço-borracha					
VOL/1055/2	Lâmina com semi-olhete / Ponta quadrada			90 x 14	906 x 932	
VOL/1055/3	Pontas chanfradas				850 x 780	
VOL/1055/4					790 x 725	
VOL/1055/5					730 x 670	
VOL/1055/6					670 x 615	
VOL/1055/7					610 x 560	
VOL/1055/8					550 x 505	
VOL/1055/9					490 x 450	
VOL/1055/10		Pontas chanfradas com furos de braçadeiras			430 x 395	
VOL/1055/11		Pontas chanfradas			370 x 340	
VOL/1055/12					310 x 285	
VOL/1055/13			250 x 230			
VOL/1055/14			190 x 175			
VOL/1055/15	Pontas quadradas				130 x 120	

Nº Original: (257655)	Aplicação: Caminhão Linha FH - NH - Exportação				VOL/1056
Ano: 2005 ...	DIANTEIRO	Furo Central: Ø13,5	Altura: 230	Apoios: 1890	
Código Cindumel	Descrição			Bitola	Comprimento
VOL/1056	Feixe original com 6 lâminas			-	-
VOL/1056-A	Feixe original com 6 lâminas + 1RF				
VOL/1056/1	Lâmina com olhetes			100 x 15	990 x 900
VOL/1056/1B	Lâmina com olhetes + Buchas aço-borracha				990 x 920
VOL/1056/2	Lâmina com semi-olhete / Ponta quadrada				780 x 713
VOL/1054/3	Pontas laminadas e quadradas				570 x 525
VOL/1054/4	Pontas laminadas e quadradas com furos de braçadeiras				360 x 338
VOL/1054/5	Pontas laminadas e quadradas				220 x 220
VOL/1054/6					
VOL/1054/1RF	Pontas laminadas e quadradas			100 x 15	970 x 900

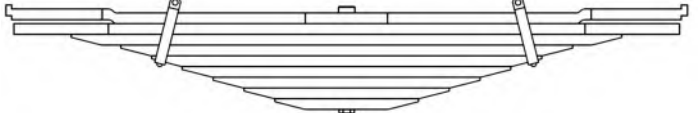
Nº Original: 257654	Aplicação: Caminhão FM12 - FH12 - NH12 (6x4)				VOL/1059
Ano: 2000 ...	TRASEIRO BOGIE	Furo Central: Ø13,0	Altura: 35	Apoios: 700 x 700	
Código Cindumel	Descrição			Bitola	Comprimento
VOL/1059	Feixe original com 9 lâminas			-	-
VOL/1059/1	Pontas chanfradas e dobradas			90 x 26	830 x 830
VOL/1059/2	Pontas chanfradas				810 x 810
VOL/1059/3	Pontas laminadas e chanfradas				670 x 670
VOL/1059/4					550 x 550
VOL/1059/5	Pontas laminadas e chanfradas com furos de braçadeiras				475 x 475
VOL/1059/6	Pontas laminadas e chanfradas				400 x 400
VOL/1059/7					325 x 325
VOL/1059/8					250 x 250
VOL/1059/9					175 x 175

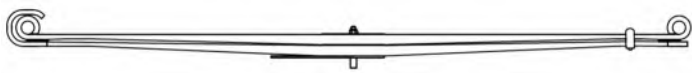
Nº Original: 20551993	Aplicação: Caminhão Médio VM23 4x2 - 6x2				VOL/1060
Ano: 2003 ...	DIANTEIRO	Furo Central: Ø15,5	Altura: 214 C/P	Apoios: 2000	
Código Cindumel	Descrição			Bitola	Comprimento
VOL/1060	Feixe original com 2 lâminas + Calço			-	-
VOL/1060-A	Feixe original com 2 lâminas + 1RF				
VOL/1060/1	Lâmina parabólica com olhetes			80 x 32	1000 x 1000
VOL/1060/1B	Lâmina parabólica com olhetes + Bucha de aço-borracha				1000 x 1025
VOL/1060/2	Lâmina parabólica com semi-olhete / Ponta chanfrada com furos de braçadeira e pastilhas			80 x 6,35	260 x 95
52729511	Calço macaco			80 x 32	1025 x 1025
VOL/1060/1RF	Lâmina parabólica com pontas chanfradas com furos de braçadeira e pastilhas				
Consulte também feixe OPCIONAL Cindumel – VOL/1074-E					

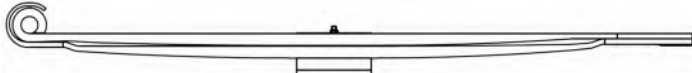
Nº Original: 20556761 20498770	Aplicação: Caminhão Médio VM23 4x2 - 6x2				VOL/1061
Ano: 2003 ...	TRASEIRO PRINCIPAL	Furo Central: Ø13,5	Altura: 117	Apoios: 900 x 900	
Código Cindumel	Descrição			Bitola	Comprimento
VOL/1061	Feixe original com 2 lâminas + Calços			-	-
VOL/1061/1	Lâmina parabólica com olhete e canaleta			80 x 35	900 x 1060
VOL/1061/1B	Lâmina parabólica com olhete e canaleta + Bucha aço-borracha				110 x 110
VOL/1061/2	Lâmina parabólica com semi-olhete e canaleta				
52698551	Calço				
Feixe Auxiliar: VOL/21061					

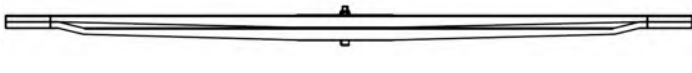
Nº Original: 20556761 20498770	Aplicação: Caminhão Médio VM23 4x2 - 6x2				VOL/21061
Ano: 2003 ...	TRASEIRO AUXILIAR	Furo Central: Ø13,5	Altura: 142	Apoios: 682 x 700	
Código Cindumel	Descrição			Bitola	Comprimento
VOL/21061	Feixe original com 2 lâminas			-	-
VOL/21061/1	Lâmina parabólica com canaleta			80 x 27	784 x 802
VOL/21061/2					
Feixe Principal: VOL/1061					

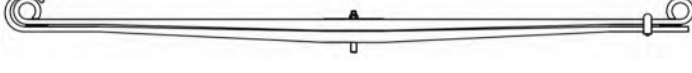
Nº Original: 20845578	Aplicação: Caminhão Médio VM23 6x4 R				VOL/1074
Ano: 2006 ...	DIANTEIRO	Furo Central: Ø15,5	Altura: 207 C/P	Apoios: 2000	
Código Cindumel	Descrição			Bitola	Comprimento
VOL/1074	Feixe original com 2 lâminas			-	-
VOL/1074-A	Feixe original com 2 lâminas + 1RF				
VOL/1074/1	Lâmina parabólica com olhetes			80 x 35	1000 x 1000
VOL/1074/1B	Lâmina parabólica com olhetes + Bucha de aço-borracha				1000 x 1025
VOL/1074/2	Lâmina parabólica com semi-olhete / Ponta chanfrada com furos de braçadeira e pastilhas			80 x 32	1025 x 1025
VOL/1060/1RF	Lâmina parabólica com pontas chanfradas com furos de braçadeira e pastilhas				
Consulte também feixe OPCIONAL Cindumel – VOL/1074-E					

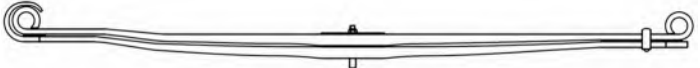
Nº Original: 21216490 20878571	Aplicação: Caminhão Médio VM260 - 270 - 310 - 330 - 6x4 - 8x4				VOL/1012
Ano: 2006 ...	DIANTEIRO	Furo Central: Ø15,5	Altura: 130	Apoios: 2000	
Código Cindumel	Descrição	Bitola		Comprimento	
VOL/1012	Feixe original com 2 lâminas	-		-	
VOL/1012/1	Lâmina parabólica com olhetes	80 x 35		1000 x 1000	
VOL/1012/1B	Lâmina parabólica com olhetes + Bucha de aço-borracha				
VOL/1012/2	Lâmina parabólica com semi-olhete / Ponta chanfrada com furos de braçadeira e pastilhas				

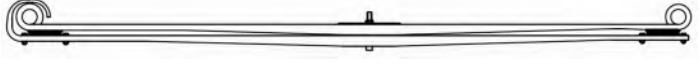
Nº Original: 257855	Aplicação: Caminhão Linha FH - NH				VOL/1042
Ano: 2000 ... 2004	DIANTEIRO	Furo Central: Ø13,5	Altura: 136	Apoios: 1890	
Código Cindumel	Descrição	Bitola		Comprimento	
VOL/1042	Feixe original com 2 lâminas	-		-	
VOL/1042/1	Lâmina parabólica com olhetes e canaletas	100 x 30		990 x 900	
VOL/1042/1B	Lâmina parabólica com olhetes e canaletas + Buchas roscadas				
VOL/1042/2	Lâmina parabólica com semi-olhete / Ponta chanfrada com furos para calços				

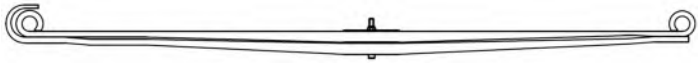
Nº Original: 257856	Aplicação: Caminhão Linha FH - NH				VOL/1064
Ano: 2004 ... 2006	DIANTEIRO	Furo Central: Ø13,5	Altura: 136	Apoios: 1890	
Código Cindumel	Descrição	Bitola		Comprimento	
VOL/1064	Feixe original com 2 lâminas	-		-	
VOL/1064/1	Lâmina parabólica com olhetes e canaletas	100 x 30		990 x 900	
VOL/1064/1B	Lâmina parabólica com olhetes e canaletas + Buchas roscadas				
VOL/1064/2	Lâmina parabólica com semi-olhete / Ponta chanfrada com canaletas				
VOL/1064/1RF	Lâmina parabólica com pontas chanfradas e canaletas	100 x 22		1005 x 930	

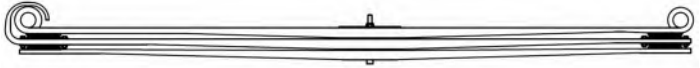
Nº Original: 257852	Aplicação: Caminhão Linha FH - NH				VOL/1066	
Ano: 2004 ... 2006	DIANTEIRO	Furo Central: Ø13,5	Altura: 130	Apoios: 1890		
Código Cindumel	Descrição	Bitola		Comprimento		
VOL/1066	Feixe original com 3 lâminas	-		-		
VOL/1066/1	Lâmina parabólica com olhetes e canaletas	100 x 22		990 x 900		
VOL/1066/1B	Lâmina parabólica com olhetes e canaletas + Buchas roscadas					
VOL/1066/2	Lâmina parabólica com semi-olhete / Ponta chanfrada com furos para calços					990 x 930
VOL/1066/3	Lâmina parabólica com pontas chanfradas					1005 x 930

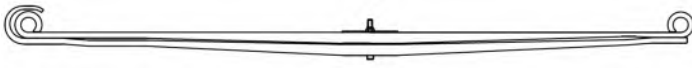
Nº Original: 257857 257842 257869	Aplicação: Caminhão Linha FM				VOL/1062
Ano: 2002 ...	DIANTEIRO	Furo Central: Ø13,5	Altura: 117	Apoios: 1890	
Código Cindumel	Descrição	Bitola	Comprimento		
VOL/1062	Feixe original com 2 lâminas	-	-		
VOL/1062/1	Lâmina parabólica com olhetes e canaletas	100 x 32	990 x 900		
VOL/1062/1B	Lâmina parabólica com olhetes e canaletas + Buchas roscadas		990 x 918		
VOL/1062/2	Lâmina parabólica com semi-olhete / Ponta chanfrada com canaletas				

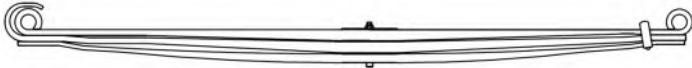
Nº Original: 257861	Aplicação: Caminhão FM 8x4 - 10x4 - 1º Eixo				VOL/1008
Ano: 2005 ...	DIANTEIRO	Furo Central: Ø13,5	Altura: 117	Apoios: 1890	
Código Cindumel	Descrição	Bitola	Comprimento		
VOL/1008	Feixe original com 3 lâminas	-	-		
VOL/1062/1	Lâmina parabólica com olhetes e canaletas	100 x 32	990 x 900		
VOL/1062/1B	Lâmina parabólica com olhetes e canaletas + Buchas roscadas		990 x 918		
VOL/1062/2	Lâmina parabólica com semi-olhete / Ponta chanfrada com canaletas				
VOL/1008/3	Lâmina parabólica, pontas chanfradas com furo de braçadeira	100 x 26	1020 x 930		

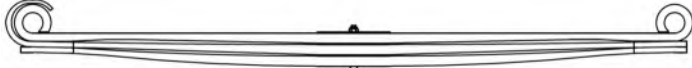
Nº Original: 257931	Aplicação: Caminhão FM 8x4 - 10x4 - 2º Eixo				VOL/1058
Ano: 2005 ...	DIANTEIRO	Furo Central: Ø13,5	Altura: 110	Apoios: 1590	
Código Cindumel	Descrição	Bitola	Comprimento		
VOL/1058	Feixe original com 3 lâminas	-	-		
VOL/1058/1	Lâmina parabólica com olhetes e canaletas	100 x 24	795 x 795		
VOL/1058/1B	Lâmina parabólica com olhetes e canaletas + Buchas de aço-borracha		795 x 825		
VOL/1058/2	Lâmina parabólica com semi-olhete / Pontas chanfradas com canaletas	100 x 25	825 x 825		
VOL/1058/3	Lâmina parabólica com pontas chanfradas e canaletas				

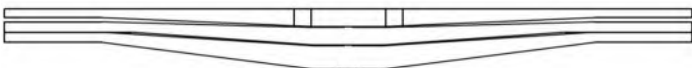
Nº Original: 257887	Aplicação: Caminhão FM 8x4 - 10x4				VOL/1009
Ano: 2005 ...	TRASEIRO BOGIE	Furo Central: -	Altura: 63	Apoios: 690 x 690	
Código Cindumel	Descrição	Bitola	Comprimento		
---	Feixe original com 3 lâminas	-	-		
VOL/1009/1	Lâmina parabólica com pontas quadradas	75 x 41	815 x 815		
VOL/1009/2		75 x 55			
VOL/1009/3					

Nº Original: (257931)	Aplicação: Caminhão FM 10x4 - 1º e 2º Eixo				VOL/1076
Ano: 2007 ...	DIANTEIRO	Furo Central: Ø13,5	Altura: 110	Apoios: 1590	
Código Cindumel	Descrição			Bitola	Comprimento
VOL/1076	Feixe original com 3 lâminas			-	-
VOL/1076/1	Lâmina parabólica com olhetes e canaletas			100 x 25	795 x 795
VOL/1076/1B	Lâmina parabólica com olhetes e canaletas + Buchas roscadas				795 x 825
VOL/1076/2	Lâmina parabólica com semi-olhete / Pontas chanfradas com canaletas				825 x 825
VOL/1058/3	Lâmina parabólica com pontas chanfradas e canaletas				

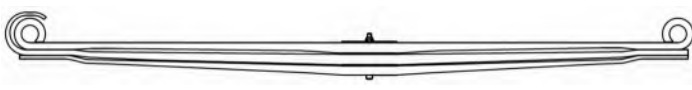
Nº Original: -	Aplicação: Caminhão FM 8x4				VOL/1078
Ano: 2006 ...	DIANTEIRO	Furo Central: Ø13,5	Altura: 145	Apoios: 1890	
Código Cindumel	Descrição			Bitola	Comprimento
VOL/1078	Feixe original com 3 lâminas			-	-
VOL/1078/1	Lâmina parabólica com olhetes e canaletas			100 x 30	990 x 900
VOL/1078/1B	Lâmina parabólica com olhetes e canaletas + Buchas roscadas				990 x 930
VOL/1078/2	Lâmina parabólica com semi-olhete / Ponta chanfrada com canaletas				1020 x 930
VOL/1068/3	Lâmina parabólica, pontas chanfradas com canaletas			100 x 26	

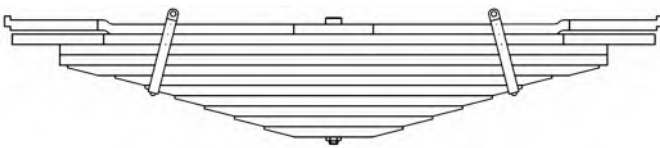
Nº Original: 257658	Aplicação: Caminhão FM12 - FM440 - 6x4 - 8x4				VOL/1067
Ano: 2002 ...	TRASEIRO BOGIE	Furo Central: Ø13,5	Altura: 40	Apoios: 700 x 700	
Código Cindumel	Descrição			Bitola	Comprimento
VOL/1067	Feixe original com 11 lâminas			-	-
VOL/1059/1	Pontas chanfradas e dobradas			90 x 26	830 x 830
VOL/1059/2	Pontas chanfradas				810 x 810
VOL/1067/3/4	Pontas quadradas				690 x 690
VOL/1059/3	Pontas laminadas e chanfradas				670 x 670
VOL/1059/4					550 x 550
VOL/1059/5	Pontas laminadas e chanfradas com furos de braçadeiras				475 x 475
VOL/1059/6	Pontas laminadas e chanfradas				400 x 400
VOL/1059/7					325 x 325
VOL/1059/8					250 x 250
VOL/1059/9					175 x 175

Nº Original: 257934	Aplicação: Caminhão FM 8x4				VOL/1068
Ano: 2006 ...	DIANTEIRO	Furo Central: Ø13,5	Altura: 145	Apoios: 1890	
Código Cindumel	Descrição			Bitola	Comprimento
VOL/1068	Feixe original com 3 lâminas			-	-
VOL/1068/1	Lâmina parabólica com olhetes e canaletas			100 x 30	990 x 900
VOL/1068/1B	Lâmina parabólica com olhetes e canaletas + Bucha de aço-borracha				
VOL/1068/2	Lâmina parabólica com semi-olhete / Ponta chanfrada com canaletas			100 x 26	1020 x 930
VOL/1068/3	Lâmina parabólica, pontas chanfradas com canaletas				

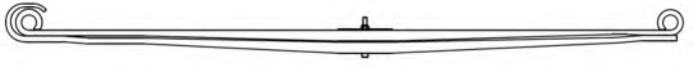
Nº Original: 257904	Aplicação: Caminhão FM12 4x2 - FM12 6x4 Cabine Leito - FH12 6x4 - NH12 6x4				VOL/1070
Ano: 2006 ...	DIANTEIRO	Furo Central: Ø13,5	Altura: 136	Apoios: 1890	
Código Cindumel	Descrição			Bitola	Comprimento
VOL/1070	Feixe original com 2 lâminas			-	-
VOL/1070/1	Lâmina parabólica com olhetes e canaletas			100 x 30	990 x 900
VOL/1070/1B	Lâmina parabólica com olhetes e canaletas + Buchas aço-borracha				
VOL/1070/2	Lâmina parabólica com semi-olhete / Ponta chanfrada e canaletas			100 x 26	990 x 930

Nº Original: 257905	Aplicação: Caminhão Linha NH				VOL/1072
Ano: 2006 ...	DIANTEIRO	Furo Central: Ø13,5	Altura: 172	Apoios: 1890	
Código Cindumel	Descrição			Bitola	Comprimento
VOL/1072	Feixe original com 2 lâminas			-	-
VOL/1072/1	Lâmina parabólica com olhetes e canaletas			100 x 26	990 x 900
VOL/1072/1B	Lâmina parabólica com olhetes e canaletas + Buchas aço-borracha				
VOL/1072/2	Lâmina parabólica com semi-olhete / Ponta chanfrada e canaletas			100 x 26	990 x 930

Nº Original: PR-52298A	Aplicação: Substitui feixes parabólicos: VOL/1060 - VOL/1074				VOL/1074-E
Ano: 2003 ...	DIANTEIRO	Furo Central: Ø15,5	Altura: 126	Apoios: 2000	
Código Cindumel	Descrição	Bitola	Comprimento		
VOL/1074-E	Feixe OPCIONAL com 7 lâminas	-	-		
VOL/1074-E/1	Lâmina com olhetes	80 x 18	1000 x 1000		
VOL/1074-E/1B	Lâmina com olhetes + Buchas aço-borracha		1000 x 1025		
VOL/1074-E/2	Lâmina com semi-olhete / Ponta chanfrada		980 x 980		
VOL/1074-E/3	Pontas laminadas e chanfradas		830 x 830		
VOL/1074-E/4			680 x 680		
VOL/1074-E/5	Pontas laminadas e chanfradas com furos de braçadeiras		530 x 530		
VOL/1074-E/6	Pontas laminadas e chanfradas		380 x 380		
VOL/1074-E/7					

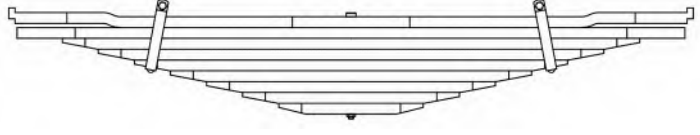
Nº Original: 257671 257663 20882943	Aplicação: Caminhão VM260 - VM270 - VM310 - VM330 (6x4) (8x4)				VOL/1063
Ano: 2005 ...	TRASEIRO BOGIE	Furo Central: 13,5	Altura: 44	Apoios: -	
Código Cindumel	Descrição	Bitola	Comprimento		
VOL/1063	Feixe ALTERNATIVO * com 9 lâminas	-	-		
VOL/1063/1	Lâmina com pontas chanfradas e dobradas	76,2 x 26	830 x 830		
VOL/1063/2	Lâmina com pontas chanfradas		810 x 810		
VOL/1063/3	Lâmina com pontas laminadas e chanfradas		700 x 700		
VOL/1063/4			613 x 613		
VOL/1063/5	Lâmina com pontas laminadas e chanfradas com furos de braçadeiras		525 x 525		
VOL/1063/6	Lâmina com pontas laminadas e chanfradas		438 x 438		
VOL/1063/7			350 x 350		
VOL/1063/8			263 x 263		
VOL/1063/9			175 x 175		

* Montado com lâminas alternativas: Bitola original 75x26 mm

Nº Original: 257939	Aplicação: Caminhão Linha FH				VOL/1080
Ano: 2015 ...	DIANTEIRO	Furo Central: Ø13,5	Altura: 177	Apoios: 1720	
Código Cindumel	Descrição	Bitola	Comprimento		
VOL/1080	Feixe original com 2 lâminas + Buchas ALTERNATIVAS ** de aço-borracha	-	-		
VOL/1080/1	Lâmina parabólica com olhetes e canaletas	90 x 27	860 x 860		
VOL/1080/1B	Lâmina parabólica com olhetes e canaletas + Buchas ALTERNATIVAS ** de aço-borracha		860 x 895		
VOL/1080/2	Lâmina parabólica com semi-olhete / Ponta chanfrada com furos para calços				

** Buchas alternativas: Modelo Mercedes Benz Nº refer. 0003223285 – Buchas originais Volvo Nº refer. 20959115 / 21175831

Sumário de Revisões:

Emissão	Revisão	Descrição da Revisão
23/12/2024	2024-03	<p>Acrescentado novos itens: VWB/1246, VWB/1248, TRU/5033, TRU/5033-A.</p> <p>Revisados itens: CHE/111, GUE/5711, GUE/5715, GUE/5723, IVC/320, IVC/341, MRB/6013, MRB/6078, MRB/6095, MRB/2601, NMA/2858, RDN/5316, RDN/5328, RDN/5329, RDN/5329-H, RDN/5350, TRU/5020, TRU/5021, TRU/5022, TRU/5024, VOL/1057, VOL/1059, VWB/1233, VWB/1241.</p> <p>Revisados Índices: Randon, Trucks Diversos, Volkswagen.</p>
25/07/2024	2024-02	<p>Acrescentado novos itens: GMC/2201, GMC/2203, IVC/309, IVC/341, MRB/6084, RDN/5314-A, RDN/5332-A, RDN/5362, RDN/5363, TRU/5032, VOL/1074-E, VWB/1242, VWB/1244.</p> <p>Revisados itens: AGR/400, AGR/406, AGR/404, AGR/406, CHE/111, CHE/119, CHE/125, CHE/141, FIT/1908, FOR/517, FOR/519, FOR/557, FOR/566, FOR/578, FOR/580, FOR/581, FOR/582, GMC/201, HYU/951, IDR/5409, IVC/322, IVC/327, IVC/329, IVC/330, IVC/336, IVC/337, MIT/801, MIT/802, MIT/803, MRB/600, MRB/603, MRB/606, MRB/607, MRB/614, MRB/640, MRB/686, MRB/689, MRB/6001, MRB/6029, MRB/6031, MRB/6061, MRB/6067, MRB/6082, MRB/6086, MRB/6086-E, MRB/6090, MRB/6090-E, MRB/6092, MRB/6092-E, MRB/6093, MRB/6093-E, RDN/5317, RDN/5318, RDN/5324, RDN/5324-E, RDN/5328, RDN/5329, RDN/5329-H, RDN/5345, RDN/5347, RDN/5355, SCA/700, SCA/701, SCA/791, SCA/791-E, SCA/792, SCA/792-E, TOY/911, TRU/5010, TRU/5013, TRU/5014, TRU/5015, TRU/5017, TRU/5020, TRU/5021, TRU/5022, TRU/5023, TRU/5024, TRU/5028, TRU/5030, VOL/1009, VOL/1057, VOL/1060, VOL/1063, VOL/1074, VOL/1080, VWB/1215, VWB/1233, VWB/1234, VWB/1235, VWB/1235-C, VWB/1264, VWB/1269.</p> <p>Revisados Índices: Agrale, Chevrolet-GMC, Fiat-Iveco, Ford, Mercedes Benz, Randon, Trucks Diversos, Volkswagen, Volvo.</p>
10/01/2024	2024-01	<p>Acrescentado novos itens: CHE/126, CHE/128, MAN/7500, MRB/6064, VOL/1063, VWB/1215.</p> <p>Revisados itens: AGR/404, CHE/119, CHE/124, CHE/125, CHE/127, CHE/129, FOR/530, FOR/531, FOR/538, FOR/562, FRT/5104, IVC/320, MIT/802, MRB/6043, VWB/1235.</p> <p>Revisados Índices: Agrale, Chevrolet-GMC, Ford, MAN, Mercedes Benz, Tectran – F.N.V, Volkswagen, Volvo.</p>
28/09/2022	2022-02	<p>Acrescentado novos itens: VWB/1230.</p> <p>Revisados itens: FOR/530, FOR/531, FOR/562, IVC/336, IVC/337, IVC/2337, MRB/6070, RDN/5343, VWB/1232, VWB/1257, VWB/1261.</p> <p>Revisados Índices: Ford, Volkswagen.</p>
11/08/2022	2022-01	<p>Acrescentado novos itens: FOR/557, HEL/5804, MIT/802, TRU/5018, VWB/1211, VWB/1212.</p> <p>Revisados itens: CHE/111, FOR/510, FOR/538, FOR/570, GAL /005, GAL/006, HEL/5801, HEL/5803, IVC/335, IVC/2335, IVC/339, MRB/663, MRB/6029, MRB/6053, RDN/5337, REN/4100, SCA/738, SCA/750, SCA/751, TRU/5014, TRU/5020, TRU/5021, VOL/1070, VWB/1209, VWB/1245.</p> <p>Revisados Índices: Fiat-Iveco, Ford, Galego, Mitsubishi, Randon, Renault, Scania, Trucks Diversos, Trucks Hélio - Helfa, Volkswagen, Volvo.</p>